

®

WATCHMARK



NÁVOD NA OBSLUHU

WWW.WATCHMARK.COM

OBSAH

Úvod

Informácie o hodinkách	4
Konfigurácia zariadenia	
Obsah balenia	
Požiadavky na hardvér	5
Nabíjanie hodín	
Ďalšie informácie	6
Ako nosiť inteligentné hodinky?	7
Výmena remienka hodín	8

Aplikácie a funkcie

Inštalácia aplikácií	9
Funkcie dostupné v Smartwatch	10
Ora, data	
Pedometru	
Contor de calorii	
Distanța	
Reglarea luminozității ecranului	11
Tensiunea arterială	
Saturație	
ECG	12
Puls	
Funcția "Găsește telefonul"	
Cronometru	13
Cronometru	
Alarmă	
Monitor de somn	
Control muzică	14
Moduri de sport	
Schimbarea temei cadranului	15
Vremea	
Notificări / mesaje	16
Apeluri	
Resetare dispozitiv	
Setări	

OBSAH

Aplikácie a funkcie

Dostupné funkcie v aplikácii 17

História merania

Oznámenia

Zmena témy ciferníka

EKG

Časté kontakty

Ovládanie fotoaparátu telefónu 18

Funkcia "nájst' zariadenie

Budík

Pripomienka pohybu

Pripomienka hydratácie 19

G-senzor

Počasie

Automatické monitorovanie srdcovej frekvencie

Všeobecné informácie

Technické údaje 20

Úvod

O hodinkách Watchmark Ultra

Multifunkčné inteligentné hodinky vytvorené pre ľudí, ktorí majú radi aktívny životný štýl. Vďaka vstavaným reproduktorom a mikrofónu môžete prijímať hovory priamo zo zápästia. Nájdete tu aj 19 športových režimov a zdravotných funkcií.

Konfigurácia zariadenia

Obsah balenia



Inteligentné hodinky (farba a materiál sa môžu líšiť v závislosti od zvolenej farby)



Nabíjačka (farba a materiál sa môžu líšiť v závislosti od vybraného modelu)

Remienok (farba a materiál sa môžu líšiť v závislosti od zvolenej farby)

Hardvérové požiadavky

iOS 10.0 a novší

Android 5.0 a novší

Podporované Bluetooth: 5.1



Android 5.0+



IOS 10.0+

Pokyny na nabíjanie

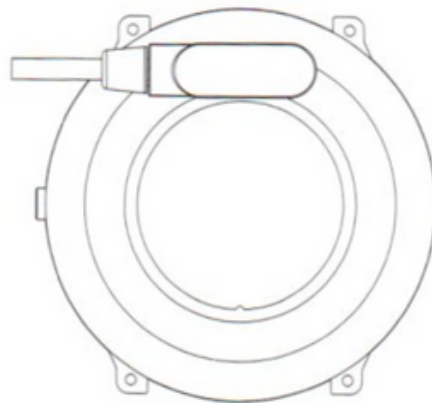
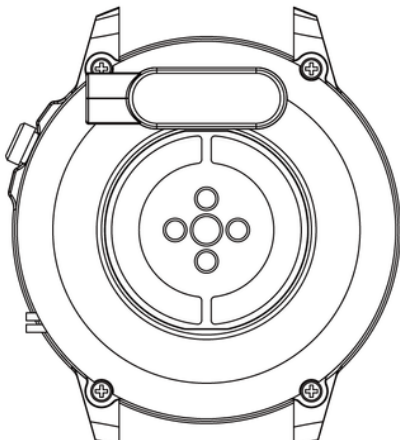

Tieto inteligentné hodinky využívajú magnetické nabíjanie. Pripojte nabíjací kábel k USB vstupu a k zadným nabíjacím kolíkom zariadenia. Po pripojení sa automaticky spustí nabíjanie a na obrazovke sa zobrazí ikona nabíjania.

Úplné nabitie batérie trvá približne 2 hodiny. Počas nabíjania hodinky nepoužívajte.

Upozornenie: Nepripájajte magnetický nabíjací kábel k žiadnym 2 kolíkom súčasne s vodivým materiálom, pretože to môže spôsobiť skrat.

Ďalšie informácie

Pred použitím zariadenia si pozorne prečítajte celý návod na obsluhu. Odporúča sa používať iba originálnu batériu, nabíjačku a príslušenstvo dodané so zariadením.

Výrobca ani distribútor nezodpovedá za použitie príslušenstva tretích strán.

Funkcie uvedené v tejto príručke sa môžu medzi jednotlivými modelmi líšiť, pretože príručka je všeobecným popisom inteligentných hodín. Niektoré modely sa môžu líšiť od štandardu.

Pred prvým použitím zariadenie nabíjajte aspoň 2 hodiny. Predtým, ako začnete zariadenie používať, musíte si stiahnuť a nainštalovať aplikáciu a prijať všetky súhlasy požadované smartfónom. Ak to nie je úplne vykonané, nie všetky funkcie zariadenia budú dostupné. Smartfón si vypýta iba prístup k funkciám, ktoré sú nevyhnutné pre správne fungovanie smarthodín.

Spoločnosť si vyhradzuje právo na zmenu obsahu tohto návodu.

Ako nosiť inteligentné hodinky?

Remienok pre tento model hodín je široký 22 mm. Je vymeniteľná a môžete si dokúpiť remienky v inej farbe alebo materiáli.

Nosenie hodín

Keď necvičíte, noste inteligentné hodinky ako bežné hodinky, t. j. jeden prst nad zápästnou kosťou.

Ak chcete naplno využiť funkciu monitorovania srdcovej frekvencie počas cvičenia, skúste nosiť zariadenie na zápästí (2 prsty nad zápästnou kosťou), aby ste zvýšili pohodlie a stabilitu. Mnoho cvičení, ako je jazda na bicykli alebo zdvíhanie závažia, môže zmeniť polohu inteligentných hodín, napríklad ohnutím zápästia. Ak sú hodinky umiestnené nižšie na kosti zápästia, merania sa môžu prerušiť, preto je ich správne umiestnenie také dôležité.

Výmena pásu

Pred použitím hodiniek si k nim pripevnite originálny remienok. Pri vykonávaní tejto činnosti buďte veľmi opatrní a dávajte si pozor na nechty pri pripevňovaní teleskopov na hodinky.

Zapínanie na opasok

1. Vložte jeden koniec remienka s teleskopom do vybrania puzdra hodiniek.
2. Na druhej strane zasuňte teleskop dovnútra vybrania a pripevnite ho k hodinkám.

Odstránenie pásu

1. Na jednej strane stlačte kruh na ďalekohľade a jemne ho posuňte dovnútra.
2. Potom potiahnite nahor, kým sa teleskop neodpojí od hodiniek.

Aplikácie a funkcie

Inštalácia aplikácie

Aplikácia pre model Ultra smartwatch je „FitCloudPro“. Aplikáciu je potrebné stiahnuť z Google Play / App Store alebo pomocou QR kódu nižšie.



Google Play



App Store

Po nainštalovaní aplikácie zapnite na telefóne Bluetooth a prejdite do aplikácie. Vytvorte si účet alebo pokračujte bez registrácie. Vyplňte údaje a povoľte prístup. Pre správne fungovanie aplikácie je potrebné poskytnúť všetky súhlasy požadované aplikáciou. Ak chcete hodinky pripojiť, vyberte „Device“ a potom „Scanning“ a vyberte model hodínok (NX3).

Ak chcete používať funkcie volania a prijímania inteligentných hodínok, pripojte hodinky aj cez Bluetooth. Na telefóne prejdite do nastavení Bluetooth a pripojte sa k zariadeniu s názvom „BT-85E“, na hodinkách rozbaľte hornú ponuku, vyberte ikonu slúchadiel a zapnite „Režim zvuku“. Bez takéhoto pripojenia nebudú niektoré funkcie aktívne.

Funkcie dostupné v inteligentných hodinkách

- **Čas, dátum, deň v týždni**

Displej zobrazuje čas, dátum a deň v týždni. Údaje sa zobrazujú na hlavnej obrazovke hodínok.

- **Krokomer**

Počíta kroky vykonané v daný deň (údaje sa resetujú každý deň od 00:00). Počet prejdenných krokov je možné vidieť v aplikácii alebo na prvej karte na pravej strane hlavnej obrazovky.

- **Počítadlo spálených kalórií**

Vypočíta množstvo spálených kalórií v daný deň. Údaje o spálení kalórií nájdete na prvej karte na pravej strane domovskej obrazovky alebo v aplikácii.

- **Prejdená vzdialenosť**

Informácie o prejdenej vzdialenosti počas dňa. Prejdená vzdialenosť sa nachádza v prvej záložke na pravej strane hlavnej obrazovky alebo v aplikácii.

- **Nastavenie jasú podsvietenia obrazovky**

Úprava jasú pomáha chrániť vaše oči pred príliš jasnou obrazovkou v noci a šetrí batériu hodínok. Túto funkciu nájdete v rozbaľovacej ponuke na hlavnej obrazovke.

Funkcie dostupné v inteligentných hodinkách

- **Krvný tlak (BP)***

Arteriálny tlak je sila, ktorou krv tlačí na steny tepien počas kontrakcie a relaxácie srdcového svalu. Akceptovaná norma pre systolický krvný tlak je 120 mm Hg a pre diastolický krvný tlak je 80 mm Hg. Na hodinkách sa funkcia merania krvného tlaku nachádza v menu pod názvom BP.

- **Sýtosť (SPO2)***

Funkcia informuje o úrovni okysličenia krvi. Štandardne by mal byť výsledok medzi 95 a 100 %. Keď hladina okysličenia klesne, môže to byť nebezpečné pre naše zdravie. V hodinkách sa funkcia merania saturácie nachádza v menu pod názvom „Krvný kyslík“.

- **Pulz***

Srdcová frekvencia, t.j. pulz: je to počet úderov srdcového svalu za minútu. Akceptovanou normou je hranica 60 až 100 úderov za minútu. Keď je pulz zvýšený, nazýva sa to tachykardia a keď je znížený, nazýva sa to bradykardia. Oba stavy môžu byť nebezpečné pre naše zdravie. V hodinkách sa funkcia merania tepu nachádza v menu pod názvom „Pulz“.

* Zdravotné rozhodnutia by ste nemali robiť výlučne na základe výsledkov testov inteligentných hodínok. Pre presné merania by používatelia mali merať zdravotné funkcie v pokoji ako pri tradičných zdravotníckych pomôckach a zdržať sa merania pri cvičení, fajčení alebo pití alkoholu. Inteligentné hodinky nie sú zdravotnícke zariadenie a výsledky merania sú len ilustračné.

Funkcie dostupné v inteligentných hodinkách

- **Funkcia „Nájsť telefón“**

Po správnom spárovaní zariadenia s aplikáciou v telefóne budete môcť svoj telefón rýchlo nájsť. Po výbere možnosti „Nájsť telefón“ bude telefón vibrovať a zvoniť. Na hodinkách túto funkciu nájdete v menu.

- **Zátka**

Funkcia, ktorá sa používa na riadenie a meranie krátkych časových úsekov. Na hodinkách túto funkciu nájdete v menu.

- **Minútový časovač**

Časovač umožňuje odpočítavanie času. Na hodinkách túto funkciu nájdete v menu.

- **Alarm**

Ak chcete zobrazit' budíky, ktoré ste nastavili, prejdite do ponuky a vyberte položku „Budík“. Ak chcete zapnúť budík, prejdite do aplikácie. Viac na strane 18.

Funkcie dostupné v inteligentných hodinkách

- **Monitor spánku**

Funkcia, ktorá pomáha analyzovať ľudský spánok. Hodinky ukazujú počet prespaných hodín a spánkové fázy, v ktorých rozlišujeme ľahký a hlboký spánok. Na hodinkách sa funkcia sledovania spánku nachádza v menu a v tretej záložke na pravej strane hlavnej obrazovky.

- **Ovládanie hudby**

Po pripojení hodínok k telefónu cez aplikáciu a zapnutí hudby na telefóne môžete hudbu pozastaviť a obnoviť, pretáčať skladby dozadu a dozadu a ovládať hlasitosť. Ak chcete ovládať hudbu, zapnite ju na telefóne a potom prejdite na funkciu hudby. Na hodinkách sa táto funkcia nachádza v menu.

- **Monitorovanie ženského cyklu**

Svoj menštruačný cyklus môžete sledovať na inteligentných hodinkách. Ak chcete použiť túto funkciu, aktivujte ju v aplikácii a upravte nastavenia podľa svojich preferencií. Viac na strane 20.

Funkcie dostupné v inteligentných hodinkách

- **Športové režimy**

19 športových režimov na hodinkách vám umožní kontrolovať vaše tréningové ciele sledovaním krokov, tepovej frekvencie, kalórií a vzdialenosti.

Údaje o tréningu nájdete v aplikácii po synchronizácii alebo v hodinkách v menu vľavo na hlavnej obrazovke pod názvom „Physical activity log“.

V športovom režime sa v závislosti od zvolenej funkcie merajú parametre ako čas, spálené kalórie a tep. Na hodinkách sú športové funkcie umiestnené v menu. V aplikácii si navyše môžete pridať ďalšie športové režimy. Viac na strane 20.

- **Zmena motívu štítu**

Hodinky majú na výber niekoľko ciferníkov. Ak chcete zmeniť číselníky, dlho stlačte hlavnú obrazovku (asi 3 sekundy). V aplikácii si môžete stiahnuť ďalšie číselníky. Viac na strane 17.

- **Počasie**

Po pripojení k aplikácii hodinky ukážu teplotu pre daný deň. Na hodinkách sa funkcia počasia nachádza v menu alebo na štvrtej karte napravo od hlavnej obrazovky. Viac na strane 19.

Funkcie dostupné v inteligentných hodinkách

- **Upozornenia/Správy**

Po pripojení hodiniiek k telefónu cez aplikáciu a Bluetooth a povolení príslušných súhlasov sa na hodinkách zobrazia upozornenia na prichádzajúcu správu a sociálne siete. Aby sa upozornenia zobrazovali, musí byť táto funkcia povolená v nastaveniach aplikácie. Viac na strane 17.

- **Spojenia**

Prepojenie hodiniiek s telefónom cez Bluetooth vám umožní telefonovať z inteligentných hodiniiek pri zachovaní vysokej kvality zvuku. Po pripojení hodiniiek k telefónu sa na hodinkách zobrazia kontakty telefónu. Ak chcete uskutočniť hovor, môžete manuálne zadať číslo alebo vybrať zo zoznamu najčastejších kontaktov.

- **Časté kontakty**

Na hodinkách máte prístup k najčastejšie volaným kontaktom, aby ste mohli rýchlo uskutočniť hovor. Ak chcete pridať kontakty, prejdite do aplikácie. Viac na strane 17.

- **Režim Nerušiť**

Režim, ktorý zabraňuje zobrazovaniu všetkých upozornení. Ak chcete povoliť tento režim, vyberte ikonu mesiaca z rozbaľovacej ponuky na hlavnej obrazovke.

Funkcie dostupné v inteligentných hodinkách

- **Resetovanie na výrobné nastavenia**

Obnovenie továrenských nastavení vám umožňuje resetovať hodinky a vymazať všetky údaje a nastavenia. Na hodinkách sa funkcia reset nachádza v nastaveniach v menu.

- **Nastavenie**

V nastaveniach môžete:

- nastavte čas podsvietenia a jas obrazovky
- nastavenie doby odozvy funkcie G-senzora
- nastavte intenzitu vibrácií
- vyberte štýl hlavného menu
- zapnite režim šetrenia batérie
- nastaviť jazyk hodiniek
- nastaviť heslo
- obnovenie továrenských nastavení
- vypnite zariadenie

Funkcie dostupné vo vyhradenej aplikácii

- **História merania**

V aplikácii nájdete históriu meraní vykonaných hodinkami. Ak chcete skontrolovať svoju históriu, vyberte v aplikácii „Domov“.

- **Upozornenia**

Funkcia upozornenia vám umožňuje prečítať si začiatok správy na obrazovke inteligentných hodín. Upozornenia môžu pochádzať z aplikácií ako Facebook, Instagram, Skype a Messenger. Ak chcete povoliť túto funkciu, prejdite na „Zariadenie“ a potom vyberte „Nastavenia upozornení“.

- **Zmena motívu štítu**

Ďalšie témy číselníkov sú k dispozícii vo vyhradenej aplikácii. Ak chcete vybrať ciferníky, prejdite v aplikácii na „Zariadenie“ a potom na „Výber ciferníka“. Ak chcete stiahnuť štíty, musíte mať v telefóne zapnuté dáta/Wifi.

- **Časté kontakty**

Ak chcete pridať kontakty, vyberte v aplikácii "Zariadenie" a potom "Kontakty".

Funkcie dostupné vo vyhradenej aplikácii

- **Ovládanie fotoaparátu telefónu**

Funkcia umožňuje fotografovať na diaľku fotoaparátom telefónu aktiváciou spúšťa fotoaparátu zatrasením hodinkami. Ak chcete nasnímať fotografiu, vyberte „Zariadenie“ a potom „Vzdialený fotoaparát“. Táto funkcia je užitočná pri fotografovaní skupinových fotografií na diaľku.

- **Nájdite svoje zariadenie**

V aplikácii sa zvolením funkcie „Vyhľadať hodinky“ spustí v hodinkách vibračný alarm, ktorý pomôže zariadenie lokalizovať.

- **Budíky**

Ak chcete na hodinkách nastaviť budík, vyberte v aplikácii čas a čas budíka. Ak to chcete urobiť, vyberte v aplikácii "Zariadenie" a potom "Alarmy".

- **Pripomenutie pohybu**

V aplikácii si môžete nastaviť hodinové pripomienky, vďaka ktorým hodinky, keď zistia, že človek zostáva dlhší čas bez pohybu, pripomenú nejakú aktivitu. Ak chcete túto funkciu povoliť, vyberte „Zariadenie“ a potom „Pripomienka nečinnosti“.

Funkcie dostupné vo vyhradenej aplikácii

- **Pripomenutie hydratácie**

V aplikácii si môžete nastaviť cyklické pripomienky každých 30-180 minút, vďaka čomu vám hodinky pripomenú, aby ste siahli po vode. Ak chcete povoliť túto funkciu, vyberte v aplikácii "Zariadenie" a potom "Pripomienka hydratácie".

- **Prebudenie obrazovky pohybom zápästia (G-Sensor)**

Ak chcete povoliť alebo zakázať funkciu zapnutia obrazovky hodínok pohybom zápästia, vyberte v aplikácii „Zariadenie“ a následne „Zobúdzanie pohybom zápästia“.

- **Počasie**

Ak chcete na hodinkách zobrazit' aktuálne počasie, musíte aplikácii povoliť prístup k polohe telefónu a povoliť v aplikácii funkciu informácií o počasí. Prejdite na „Zariadenie“ a potom na „Informácie o počasí“.

- **Automatické monitorovanie srdcového tepu**

V aplikácii si môžete nastaviť, aby sa meranie tepu vykonávalo cyklicky. Frekvencia môže byť nastavená v rámci daného časového obdobia. Automatické meranie prebieha bez nášho zásahu. Ak chcete túto funkciu povoliť, v aplikácii vyberte „Zariadenie“ a potom „Nepretržité monitorovanie srdcovej frekvencie“.

Nastavenie automatických meraní znižuje životnosť batérie.

Funkcie dostupné vo vyhradenej aplikácii

- **Ďalšie športové režimy**

Okrem základných športových režimov dostupných na inteligentných hodinkách si môžete pridať ďalšie režimy. Ak ich chcete pridať, vyberte v aplikácii „Zariadenie“ a potom „Športové pretláčanie“.

- **Monitorovanie ženského cyklu**

Ak chcete aktivovať túto funkciu, prejdite na "Profil" a potom vyberte "Menštruačný kalendár". Musíte udeliť prístup ku kalendáru. V aplikácii si môžete vybrať z 3 možností: menštruačný cyklus, cyklus prípravy na tehotenstvo a cyklus tehotenstva. Po zadaní údajov do aplikácie inteligentné hodinky zaznamenajú menštruačné cykly a pripomenú vám termín ďalšieho. Pre nastavenie parametrov prejdite v aplikácii na „Profil“ a následne „Menštruačný kalendár“.

- **Ciele**

V aplikácii si môžete nastaviť denné ciele pre počet prejdenných krokov, prejdenú vzdialenosť a spálené kalórie. Hodinky budú systematicky sledovať váš pokrok smerom k týmto cieľom. V závislosti od zvoleného ciferníka môžete sledovať svoje denné úspechy. Ak chcete nastaviť ciele, prejdite na „Profil“ a potom na „Ciel“.

- **Nastavenia jednotky**

Ak chcete upraviť jednotky dĺžky, hmotnosti a teploty, prejdite v aplikácii na „Profil“ a potom na „Jednotky“.

Všeobecné informácie

Technické dáta

IP67 vodotesný**

Umožňuje vám používať hodinky pri umývaní rúk alebo v daždivom dni.

Procesor RTL8762DK

Inovatívny procesor s vysokým výkonom.

Batéria 400mAh

Moderná lítium-polymérová batéria s vysokou kapacitou.

Vonku

Odolné materiály a ľahko čistiteľný silikónový remienok.



**Standard IP67 umožňuje teplotu vody od +10 do +35 stupňov Celzia a ponorenie do hĺbky 1 m po dobu až 30 minút. Hodinky nie je možné používať v horúcich kúpeľoch ani v saune, pretože nie sú odolné voči pare. Nie je určený na plávanie, je navrhnutý tak, aby vám pomohol zostať zdravý.

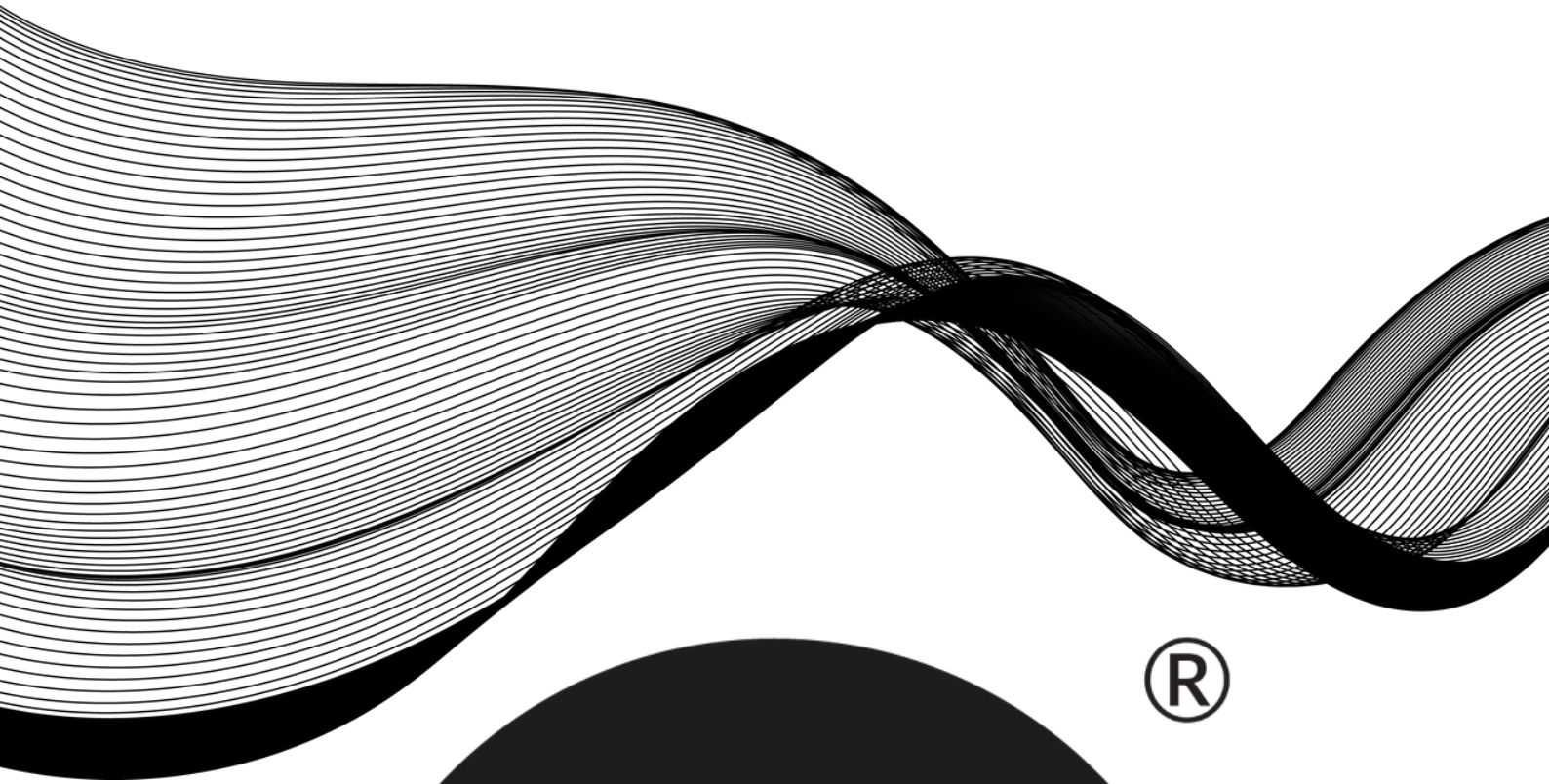

®



WATCHMARK

