

®

WATCHMARK



NÁVOD NA OBSLUHU

WWW.WATCHMARK.COM

OBSAH

Úvod

Informácie o hodinkách	4
Konfigurácia zariadenia	
Obsah balenia	
Požiadavky na hardvér	5
Nabíjanie hodínok	
Ďalšie informácie	6
Ako nosiť inteligentné hodinky?	7
Výmena remienka hodínok	8

Aplikácie a funkcie

Inštalácia aplikácií	9
Funkcie dostupné v Smartwatch	10
Čas, dátum	
Krokomer	
Počítadlo kalórií	
Vzdialenosť	
Nastavenie jasú obrazovky	
Krvný tlak	11
Nasýtenie	
Pulz	
Meranie teploty	12
Laserová terapia	
Stopky	13
Alarm	
Monitor spánku	
Počasie	
Hudba	
Športové režimy	14
Zmena témy ciferníka	
Zmena ponuky	
Oznámenie/správy	15
Režim "nerušiť"	
Resetovanie zariadenia	16
Nastavenia	

OBSAH

Aplikácie a funkcie

Dostupné funkcie v aplikácii	17
História merania	
Oznámenia	
Zmena témy číselníka	
Kontakty	
Ovládanie fotoaparátu telefónu	
Funkcia "nájsť" zariadenie	18
Budíky	
Pripomienka pohybu	
Pripomienka hydratácie	
Počasié	19
G-senzor	
Automatické meranie srdcovej frekvencie	
Reset zariadenia	

Všeobecné informácie

Technické údaje	20
Reklamácia výrobku	21
Vrátenie výrobku	22
Výmena výrobku	24

Úvod

Watchmark Informácie o zaostrení

Focus sú zdravotné hodinky zo série KARDIO, ktoré vám pomôžu starať sa o vaše zdravie. Hodinky disponujú inovatívnymi funkciami pre sledovanie zdravotných parametrov ako krvný tlak, saturácia kyslíkom, pulz a teplota. Výsledky merania sa zobrazia na obrazovke hodínok. Inteligentné hodinky Focus vám umožnia sledovať váš pokrok a úspechy, ako aj zlepšovať kondíciu.

Konfigurácia zariadenia

Obsah balenia



Inteligentné hodinky (farba a materiál sa môžu líšiť v závislosti od zvolenej farby)



Nabíjačka (farba a materiál sa môžu líšiť v závislosti od vybraného modelu)

Remienok (farba a materiál sa môžu líšiť v závislosti od zvolenej farby)

Hardvérové požiadavky

iOS 11.4 a novší Android 6.0 a
novší Podporované Bluetooth:
5.0



Android 6.0+



iOS 11.4+

Pokyny na nabíjanie

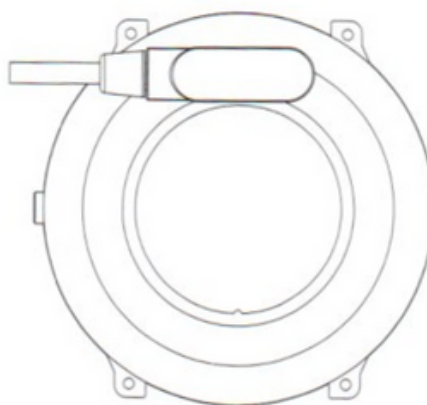
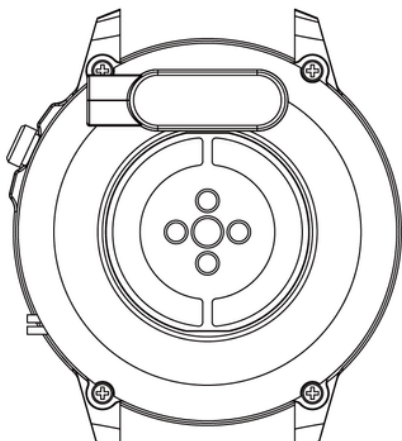

Tieto inteligentné hodinky využívajú magnetické nabíjanie. Pripojte nabíjací kábel k USB vstupu a k zadným nabíjacím kontaktom zariadenia. Po pripojení sa automaticky spustí nabíjanie a na obrazovke sa zobrazí ikona nabíjania.

Úplné nabitie batérie trvá približne 2 hodiny. Počas nabíjania hodinky nepoužívajte.

Upozornenie: Nepripájajte magnetický nabíjací kábel k žiadnym 2 kolíkom súčasne s vodivým materiálom, pretože to môže spôsobiť skrat.

Ďalšie informácie

Pred použitím zariadenia si pozorne prečítajte celý návod na obsluhu. Odporúča sa používať iba originálnu batériu, nabíjačku a príslušenstvo, ktoré bolo dodané so zariadením.

Výrobca ani distribútor nezodpovedá za použitie príslušenstva tretích strán.

Funkcie, ktoré sú uvedené v tejto príručke, sa môžu medzi jednotlivými modelmi líšiť, pretože príručka je všeobecným popisom inteligentných hodín. Niektoré modely sa môžu líšiť od štandardu.

Pred prvým použitím zariadenie nabíjajte aspoň 2 hodiny. Pred použitím zariadenia si musíte stiahnuť a nainštalovať aplikáciu a prijať všetky súhlasy, o ktoré smartfón požiada. Ak to nie je úplne vykonané, nie všetky funkcie zariadenia budú dostupné. Smartfón si vypýta len prístup k funkciám, ktoré sú nevyhnutné pre správne fungovanie inteligentných hodín.

Spoločnosť si vyhradzuje právo na zmenu obsahu tohto návodu.

Ako nosiť inteligentné hodinky?

Remienok pre tento model hodín je široký 22 mm. Je vymeniteľná, možno dokúpiť remienky v inej farbe alebo z iného materiálu.

Nosenie hodín

Keď necvičíte, noste inteligentné hodinky ako bežné hodinky, jeden prst nad zápästnou kosťou.

Ak chcete naplno využiť funkciu monitorovania srdcovej frekvencie počas cvičenia, skúste nosiť zariadenie nad zápästím (do 2 prstov nad zápästnou kosťou) pre lepšie pohodlie a stabilitu. Mnoho cvičení, ako je bicyklovanie alebo zdvíhanie závažia, môže spôsobiť premiestnenie inteligentných hodín, napríklad ohnutím zápästia. Ak sú hodinky nižšie na kosti zápästia, meranie môže byť prerušené, a preto je správne umiestnenie také dôležité.

Výmena pásu

Pred použitím k hodinkám pripevnite originálny remienok. Pri pripájaní teleskopov k hodinkám buďte mimoriadne opatrní a dávajte si pozor na nechty.

Zapínanie na opasok

1. Vložte jeden koniec remienka s teleskopom do vybrania puzdra hodínok.
2. Na druhej strane zasuňte teleskop do stredu vybrania a pripevnite ho k hodinkám.

Odstránenie popruhu

1. Na jednej strane stlačte krúžok na teleskopu a jemne ho posuňte do stredu.
2. Potom potiahnite nahor, kým sa teleskop neodpojí od hodínok.

Aplikácie a funkcie

Inštalácia aplikácie

Aplikácia pre model inteligentných hodín Focus je „FitCloudPro“. Aplikáciu je potrebné stiahnuť z Google Play / App Store alebo pomocou QR kódu nižšie.



Google Play



App Store

Po nainštalovaní aplikácie zapnite na telefóne Bluetooth a prejdite do aplikácie. Vytvorte si účet alebo pokračujte bez registrácie. Vyplňte údaje a povoľte prístup. Pre správne fungovanie aplikácie je potrebné vyjadriť všetky súhlasy, o ktoré aplikácia žiada. Ak chcete hodinky pripojiť, vyberte „Skenovať“ a potom model hodín (F900).

Funkcie inteligentných hodín

- **Čas, dátum, deň v týždni**

Na hlavnej obrazovke nájdete informácie o tom, aký je čas, dátum a deň v týždni.

- **Krokomer**

Počíta kroky vykonané v daný deň (údaje sa resetujú každý deň od 00:00). Počet prejdých krokov je vidieť v aplikácii, na hlavnej obrazovke v závislosti od zvoleného číselníka alebo po posunutí hlavnej obrazovky doľava.

- **Počítadlo spálených kalórií**

Vypočíta počet spálených kalórií v daný deň. Údaje o spálených kalóriách si môžete pozrieť v aplikácii alebo potiahnutím hlavnej obrazovky doľava.

- **Prejdená vzdialenosť**

Informácie o prejdenej vzdialenosti počas dňa. Prejdenú vzdialenosť si môžete pozrieť v aplikácii alebo potiahnutím hlavnej obrazovky doľava.

- **Nastavenie jasú podsvietenia obrazovky**

Úprava jasú pomáha chrániť vaše oči pred príliš jasnou obrazovkou v noci a šetrí batériu hodín. Túto funkciu nájdete v rozbaľovacej ponuke na hlavnej obrazovke.

Funkcie inteligentných hodín

- **Krvný tlak (BP)***

Krvný tlak je sila, ktorou krv pôsobí na steny tepien počas kontrakcie a relaxácie srdcového svalu. Akceptovaná norma pre systolický tlak je 120 mm Hg a pre diastolický tlak 80 mm Hg. V hodinkách je funkcia na meranie krvného tlaku v menu pod názvom „BP“.

- **Sýtost’***

Funkcia informuje o úrovni okysličenia krvi. Spravidla by mal byť výsledok medzi 95 a 100 %. Keď hladina kyslíka klesne, môže to byť nebezpečné pre naše zdravie. V hodinkách je funkcia na meranie saturácie v menu pod názvom „Krvný kyslík“.

- **Pulz***

Srdcová frekvencia alebo pulz: je to počet úderov srdcového svalu za 1 minútu. Akceptovanou normou je hranica 60 až 100 úderov za minútu. Pri zvýšenom pulze hovoríme o tachykardii, pri nízkom o bradykardii. Oba stavy môžu byť nebezpečné pre naše zdravie. V hodinkách je funkcia merania pulzu v menu pod názvom „Pulse“.

*Nerozhodujte sa o zdraví len na základe výsledkov testov z inteligentných hodín. Pre presné merania by používatelia mali merať zdravotné funkcie v pokoji ako pri tradičných zdravotníckych pomôckach a zdržať sa merania počas cvičenia, fajčenia alebo konzumácie alkoholu. Inteligentné hodinky nie sú zdravotnícke zariadenie a výsledky merania sú len orientačné.

Funkcie inteligentných hodín

- **Meranie teploty***

Funkcia umožňuje merať aktuálnu telesnú teplotu. Normálna telesná teplota dospelého človeka je 36,6 stupňov Celzia. Keď hladina teploty vystúpi na 38 stupňov, hovoríme o horúčke. V hodinkách je funkcia merania pulzu v menu pod názvom „Telesná teplota“.

- **Laserová terapia****

Laserová terapia spočíva vo vyžarovaní svetelného lúča (s pevnou intenzitou: dĺžkou a silou) na časť tela po určitú dobu. Laserové žiarenie má analgetické, protizápalové, protiopuchové účinky, zvyšuje mikrocirkuláciu, ovplyvňuje imunologické a hormonálne procesy, uľahčuje regeneráciu nervov, urýchlňuje rast kostí a stimuluje syntézu svalových vlákien. Trvanie terapie je od 60 do 240 sekúnd. Funkciu aktivujete stlačením spodného tlačidla na boku obálky.

Funkcie inteligentných hodín

- **Stopky**

Funkcia, ktorá sa používa na riadenie a meranie krátkych časových úsekov. V hodinkách túto funkciu nájdete v menu.

- **Alarm**

Ak chcete na hodinkách nastaviť budík, vyberte v aplikácii čas a čas budíka. Viac na strane 18.

- **Sledovač spánku**

Funkcia, ktorá pomáha pri analýze ľudského spánku. Hodinky ukazujú počet hodín, ktoré ste spali. Na hodinkách nájdete štatistiky spánku v ponuke.

- **Počasie**

Po pripojení k telefónu sa na hodinkách zobrazia aktuálne informácie o počasí. Funkciu počasia nájdete v menu. Viac na strane 18.

- **Hudba**

Hudbu v telefóne môžete ovládať z hodín. Zapnite prehrávanie hudby na telefóne a potom v ponuke hodín vyberte funkciu „Hudba“. Môžete pozastaviť, prehrať, pretočiť a pretočiť hudbu.

Funkcie inteligentných hodín

- **Športové režimy**

Športové režimy na hodinkách vám umožňujú kontrolovať vaše tréningové ciele sledovaním krokov, srdcovej frekvencie, kalórií a vzdialenosti.

Údaje o tréningu nájdete v aplikácii po synchronizácii alebo na hodinkách po tréningu.

Dostupné športové režimy: Chôdza, Beh, Climb, Bicyklovanie, Joga, Crossový trenažér. V športovom režime sa v závislosti od zvolenej formy aktivity merajú parametre ako čas, spálené kalórie, vzdialenosť a tep. Na hodinkách sú športové funkcie v menu pod názvom „Tréning“.

- **Zmena témy štítu**

Hodinky majú na výber niekoľko ciferníkov. Ak chcete zmeniť číselníky, dlho stlačte tlačidlo na hlavnej obrazovke (asi 3 sekundy). Ďalšie disky na výber sú v aplikácii. Viac na strane 16.

- **Zmena vzhľadu menu**

Menu si môžete prispôbiť podľa svojich predstáv. Existujú tri rôzne vzhľady menu. Ak chcete zmeniť vzhľad, prejdite do nastavení a vyberte „Štýl hlavnej ponuky“.

Funkcie inteligentných hodín

- **Upozornenia/Správy**

Po pripojení hodín k telefónu cez aplikáciu a povolení príslušných súhlasov hodinky zobrazia prichádzajúce upozornenia zo sociálnych sietí a začiatok správy. Aby sa upozornenia zobrazovali, musí byť táto funkcia povolená v nastaveniach aplikácie. Viac na strane 17.

- **Režim Nerušiť**

Režim, ktorý spôsobí, že sa nezobrazia všetky upozornenia. Ak chcete povoliť tento režim, prejdite do nastavení a vyberte „Režim Nerušiť“.

- **Funkcia „Nájsť telefón“**

Po správnom spárovaní zariadenia s aplikáciou v telefóne budete môcť svoj telefón rýchlo nájsť. Po výbere možnosti „Nájsť telefón“ bude váš telefón vibrovať a zvoniť. V hodinkách túto funkciu nájdete v menu.

Funkcie inteligentných hodín

- **Obnovenie továrenských nastavení**

Obnovenie továrenských nastavení vám umožňuje resetovať hodinky a vymazať všetky údaje a nastavenia. Na hodinkách je funkcia reset v nastaveniach.

- **Nastavenie**

V nastaveniach môžete:

- nastavte čas podsvietenia a jas obrazovky
- povoliť funkciu úspory energie
- nastavte intenzitu vibrácií
- nastaviť silu a čas laserovej terapie
- vyberte jazyk zariadenia
- vypnite zariadenie

Funkcie dostupné vo vyhradenej aplikácii

- **História merania**

V aplikácii nájdete históriu meraní vykonaných hodinkami. Históriu si môžete pozrieť na hlavnej stránke aplikácie.

- **Upozornenia**

Funkcia upozornenia vám umožňuje prečítať si začiatok správy na obrazovke inteligentných hodín. Upozornenia môžu pochádzať z aplikácií ako Facebook, Instagram, Gmail. Ak chcete povoliť túto funkciu, prejdite na „Zariadenie“ a potom vyberte „Nastavenia upozornení“.

- **Zmena témy štítu**

Ďalšie motívy štítov sú k dispozícii vo vyhradenej aplikácii. Ak chcete vybrať ciferníky, prejdite v aplikácii na „Zariadenie“ a potom na „Výber ciferníka“. Ak chcete stiahnuť ciferníky, musíte v telefóne povoliť dáta/Wi-Fi.

- **Ovládanie fotoaparátu telefónu**

Funkcia umožňuje na diaľku fotiť fotoaparátom telefónu aktiváciou spúšte fotoaparátu zatrasením hodinkami. Ak chcete nasnímať fotografiu, vyberte „Zariadenie“ a potom „Vzdialený fotoaparát“. Užitočné pri skupinových fotografiách na diaľku.

Funkcie dostupné vo vyhradenej aplikácii

- **Nájdite zariadenie**

V aplikácii sa výberom funkcie „Vyhľadávanie hodín“ aktivuje v hodinkách vibračný alarm, ktorý pomôže zariadenie lokalizovať.

- **Budíky**

Ak chcete na hodinkách nastaviť budík, vyberte v aplikácii čas a čas budíka. Ak to chcete urobiť, v aplikácii vyberte "Zariadenie" a potom "Alarmy".

- **Pripomenutie pohybu**

V aplikácii si môžete nastaviť pripomienky, vďaka ktorým vás hodinky po zistení, že človek zostáva dlhší čas bez pohybu, informujú o potrebe vykonať nejakú činnosť. Ak chcete túto funkciu povoliť, vyberte „Zariadenie“ a potom „Pripomenka nečinnosti“.

- **Pripomenutie hydratácie**

V aplikácii si môžete nastaviť pripomienky, vďaka ktorým vám hodinky pripomenú, aby ste siahli po vode. Ak chcete povoliť túto funkciu, v aplikácii vyberte „Zariadenie“ a potom „Pripomenka hydratácie“.

Funkcie dostupné vo vyhradenej aplikácii

- **Počasie**

Aby hodinky zobrazovali aktuálne počasie, musíte aplikácii povoliť prístup k polohe vášho telefónu a povoliť funkciu počasia v aplikácii. Prejdite na „Zariadenie“ a potom na „Informácie o počasí“.

- **Prebud'te obrazovku pohybom zápästia (G-Sensor)**

Ak chcete povoliť prebúdzanie obrazovky hodiniiek mávnutím, vyberte v aplikácii „Zariadenia“ a potom „Zobudiť pohybom zápästia“.

- **Automatické meranie tepovej frekvencie**

Aplikáciu môžete nastaviť tak, aby merala vašu srdcovú frekvenciu každú hodinu. Automatické meranie prebieha bez nášho zásahu každú hodinu. Ak chcete túto funkciu povoliť, v aplikácii vyberte „Zariadenie“ a potom „Nepretržité monitorovanie srdcovej frekvencie“.

Nastavenie automatických meraní znižuje životnosť batérie.

- **Obnovenie továrenských nastavení**

Obnovenie továrenských nastavení vám umožňuje resetovať hodinky a vymazať všetky údaje a nastavenia. Ak chcete resetovať, prejdite v aplikácii na „Zariadenia“ a potom na „Obnoviť výrobné nastavenia“.

Všeobecné

Technické dáta

IP67 vodotesný**

Umožňuje vám používať hodinky pri umývaní rúk alebo v daždivom dni.

Procesor Realtek 8762c

Inovatívny procesor vyznačujúci sa vysokou účinnosťou.

280mAh batéria

Moderná lítium-polymérová batéria.

Klasický dizajn

Vďaka klasickému dizajnu sa hodinky hodia ku každému outfitu.



**Štandard IP67 umožňuje teplotu vody od +10 do +35 stupňov Celzia a ponorenie do hĺbky 1 m na 30 minút. Hodinky nie je možné používať v horúcich kúpeľoch alebo saunách, pretože nie sú odolné voči pare. Nie je určený na plávanie, je navrhnutý tak, aby vám pomohol pri starostlivosti o vaše zdravie.

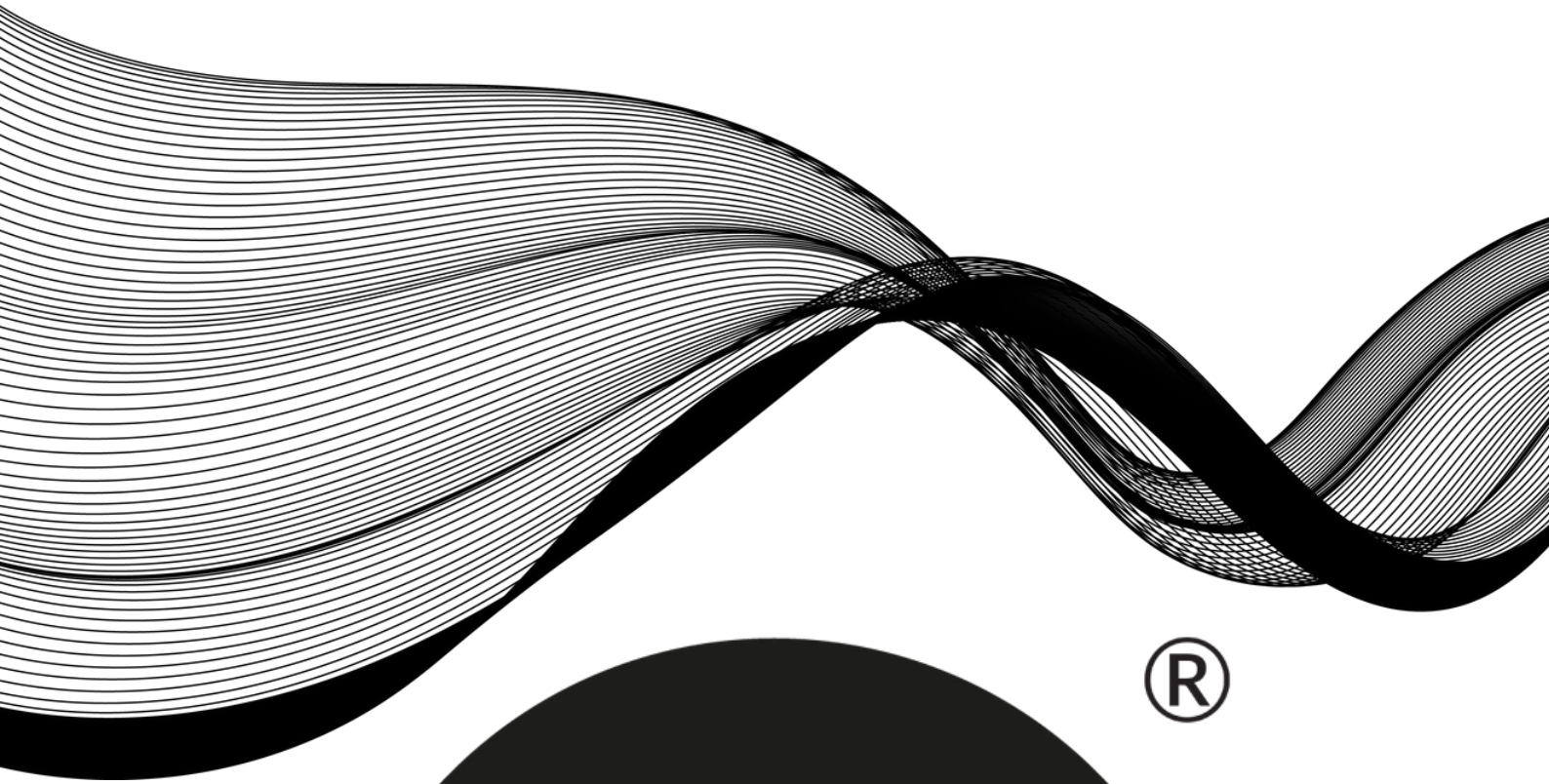

®



WATCHMARK

