

®

WATCHMARK



NAVODILA ZA UPORABO

WWW.WATCHMARK.COM

VSEBINA

Uvod

| | |
|---------------------------------|----------|
| O pametni uri | 4 |
| Konfiguracija naprave | |
| Vsebina embalaže | |
| Zahteve za strojno opremo | 5 |
| Polnjenje ure | |
| Dodatne informacije | 6 |
| Kako nositi pametno uro? | 7 |
| Zamenjava traku ure | 8 |

Aplikacije in funkcije

| | |
|--------------------------------|-----------|
| Nameščanje aplikacij | 9 |
| Funkcije pametne ure | 10 |
| Čas, datum | |
| Merilnik korakov | |
| Števec kalorij | |
| Razdalja | |
| Prilagoditev svetlosti zaslona | |
| Krvni tlak | 11 |
| Nasičenost | |
| EKG | |
| Pulz | 12 |
| Funkcija "Poišči telefon" | |
| Štoparica | |
| Časomer | 13 |
| Alarm | |
| Spremljanje spanja | |
| Upravljanje glasbe | |
| Športni načini | 14 |
| Spreminjanje teme | |
| številčnice | |
| Vreme | |
| Obvestila / sporočila | 15 |
| Klici | |
| Ponastavitev naprave | 16 |
| Nastavitve | |

VSEBINA

Aplikacije in funkcije

Funkcije v aplikaciji 17

Zgodovina meritev

Obvestila

Spreminjanje teme številčnice

EKG

Pogosti stiki

Upravljanje kamere 18

telefona

Funkcija "Poišči napravo

Alarm

Opomnik za gibanje

Opomnik za hidracijo 19

G-senzor

Vreme

Samodejno spremljanje

srčnega utripa

Splošne informacije

Tehnični parametri 20

Uvod

O Watchmark Ultra

Večnamenska pametna ura, ustvarjena za ljudi, ki imajo radi aktiven življenjski slog. Zahvaljujoč vgrajenim zvočnikom in mikrofonom lahko sprejemate klice neposredno iz zapestja. Našli boste tudi 19 športnih načinov in zdravstvenih funkcij.

Konfiguracija naprave

Vsebina paketa



Pametna ura (barva in material se lahko razlikujeta glede na izbrano barvo)



Polnilnik (barva in material se lahko razlikujeta glede na izbrani model)

Pas (barva in material se lahko razlikujeta glede na izbrano barvo)

Zahteve glede strojne opreme

iOS 10.0 in novejši
Android 5.0 in novejši
Podprt Bluetooth: 5.1



Android 5.0+



iOS 10.0+

Navodila za polnjenje

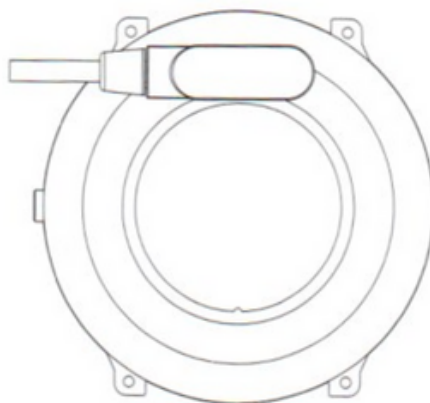
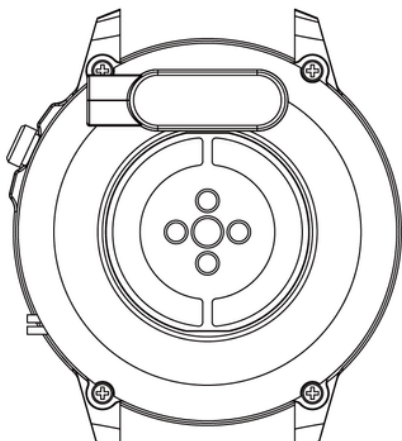

Ta pametna ura uporablja magnetno polnjenje.

Priključite polnilni kabel na USB vhod in na zadnje polnilne zatiče naprave. Ko je povezava vzpostavljena, se bo polnjenje začelo samodejno in na zaslonu se bo prikazala ikona za polnjenje.

Za popolno polnjenje baterije potrebujete približno 2 uri. Ne uporabljajte ure med polnjenjem.

Pozor: Magnetnega polnilnega kabla ne priključujte na katera koli 2 zatiča hkrati s prevodnim materialom, ker lahko povzroči kratek stik.

Dodatne informacije

Pred uporabo opreme natančno preberite celotno navodilo za uporabo. Priporočljivo je, da uporabljate samo originalno baterijo, polnilec in dodatke, ki so priloženi napravi.

Proizvajalec ali distributer ni odgovoren za uporabo dodatne opreme tretjih oseb.

Funkcije, predstavljene v tem priročniku, se lahko med modeli razlikujejo, saj priročnik vsebuje splošen opis pametnih ur. Nekateri modeli se lahko razlikujejo od standarda.

Pred prvo uporabo napravo polnite vsaj 2 uri. Preden začnete uporabljati napravo, morate prenesti in namestiti aplikacijo ter sprejeti vsa soglasja, ki jih zahteva pametni telefon. Če tega ne storite v celoti, ne bodo na voljo vse funkcije naprave. Pametni telefon bo zahteval samo dostop do funkcij, ki so potrebne za pravilno delovanje pametne ure.

Podjetje si pridržuje pravico do spremembe vsebine tega priročnika.

Kako nositi pametno uro?

Pas za ta model ure je širok 22 mm. Je zamenljiv in lahko kupite dodatne trakove v drugi barvi ali materialu.

Nošenje ure

Ko ne telovadite, nosite pametno uro kot navadno uro, torej en prst nad zapestno kostjo.

Če želite v celoti izkoristiti funkcijo spremljanja srčnega utripa med vadbo, poskusite nositi napravo čez zapestje (2 prsta nad zapestno kostjo) za boljše udobje in stabilnost. Številne vaje, kot je kolesarjenje ali dvigovanje uteži, lahko spremenijo položaj pametne ure, na primer z upogibom zapestja. Če je ura nameščena nižje na zapestni kosti, se lahko meritve prekinejo, zato je pravilna namestitev tako pomembna.

Zamenjava jermena

Pred uporabo ure nanjo pritrdite originalni pas. Pri izvajanju te dejavnosti bodite zelo previdni in pazite na nohte, ko pritrjujete teleskope na uro.

Pripenjanje pasu

1. En konec paščka s teleskopom vstavite v vdolbino ohišja ure.
2. Na drugi strani potisnite teleskop v vdolbino in ga pritrdite na uro.

Odstranjevanje pasu

1. Na eni strani pritisnite krog na teleskopu in ga nežno premaknite navznoter.
2. Nato povlecite navzgor, dokler se teleskop ne loči od ure.

Aplikacije in funkcije

Namestitev aplikacije

Aplikacija za model pametne ure Ultra je »FitCloudPro«. Aplikacijo je treba prenesti iz trgovine Google Play / App Store ali s pomočjo spodnje kode QR.



Google Play



App Store

Po namestitvi aplikacije vklopite Bluetooth na telefonu in pojdite na aplikacijo. Ustvarite račun ali nadaljujte brez registracije. Izpolnite podatke in odobrite dostop. Za pravilno delovanje aplikacije so potrebna vsa soglasja, ki jih zahteva aplikacija. Za povezavo ure izberite »Naprava« in nato »Skeniranje« ter izberite model ure (NX3).

Če želite uporabljati funkcije pametne ure za klicanje in sprejemanje, svojo uro prav tako povežite prek povezave Bluetooth. Na telefonu pojdite v nastavitve Bluetooth in se povežite z napravo z imenom "BT-85E", medtem ko na uri razširite zgornji meni, izberete ikono slušalke in vklopite "Audio mode". Brez takšne povezave nekatere funkcije ne bodo aktivne.

Funkcije, ki so na voljo v pametni uri

- **Čas, datum, dan v tednu**

Zaslon prikazuje uro, datum in dan v tednu. Podatki so prikazani na glavnem zaslonu ure.

- **Pedometer**

Šteje korake, opravljene na določen dan (podatki se ponastavijo vsak dan od 00:00). Število opravljenih korakov lahko vidite v aplikaciji ali v prvem zavihku na desni strani glavnega zaslona.

- **Števec porabljenih kalorij**

Izračuna količino porabljenih kalorij na določen dan. Podatke o porabi kalorij najdete v prvem zavihku na desni strani začetnega zaslona ali v aplikaciji.

- **Prevožena razdalja**

Podatek o prevoženi razdalji čez dan. Prevožena razdalja se nahaja v prvem zavihku na desni strani glavnega zaslona ali v aplikaciji.

- **Prilagoditev svetlosti osvetlitve zaslona**

Prilagoditev svetlosti pomaga zaščititi vaše oči pred presvetlim zaslonom ponoči in varčuje z baterijo ure. To funkcijo najdete v spustnem meniju na glavnem zaslonu.

Funkcije, ki so na voljo v pametni uri

- **Krvni tlak (BP)***

Arterijski tlak je sila, s katero kri pritiska na stene arterij med krčenjem in sproščanjem srčne mišice. Sprejeta norma za sistolični krvni tlak je 120 mm Hg, za diastolični krvni tlak pa 80 mm Hg. Na uri se funkcija merjenja krvnega tlaka nahaja v meniju pod imenom KT.

- **Nasičenost (SPO2)***

Funkcija obvešča o stopnji oksigenacije krvi. Standardno mora biti rezultat med 95 in 100 %. Ko se raven oksigenacije zmanjša, je to lahko nevarno za naše zdravje. V uri se funkcija merjenja saturacije nahaja v meniju pod imenom "Kisik v krvi".

- **Utrip***

Srčni utrip, to je utrip: je število utripov srčne mišice na minuto. Sprejeta norma je meja od 60 do 100 utripov na minuto. Ko je utrip povišan, govorimo o tahikardiji, ko je zmanjšan, pa o bradikardiji. Oba stanja sta lahko nevarna za naše zdravje. Na uri se funkcija merjenja srčnega utripa nahaja v meniju pod imenom "Pulz".

Funkcije, ki so na voljo v pametni uri

- **Funkcija "Najdi telefon".**

Po pravilni seznanitvi naprave z aplikacijo na telefonu boste lahko hitro našli svoj telefon. Po izbiri možnosti »Najdi telefon« bo telefon zavibriral in zazvonil. Na uri boste to funkcijo našli v meniju.

- **Zamašek**

Funkcija, ki se uporablja za nadzor in merjenje kratkih časovnih obdobj. Na uri boste to funkcijo našli v meniju.

- **Minutnik**

Časovnik vam omogoča odštevanje časa. Na uri boste to funkcijo našli v meniju.

- **Alarm**

Za ogled alarmov, ki ste jih nastavili, pojdite v meni in izberite "Alarm". Če želite vklopiti alarm, pojdite na aplikacijo. Več na strani 18.

Funkcije, ki so na voljo v pametni uri

- **Monitor spanja**

Funkcija, ki pomaga analizirati človeški spanec. Ura prikazuje število prespanih ur in faze spanja, v katerih ločimo rahel in globok spanec. Na uri se funkcija spremljanja spanja nahaja v meniju in v tretjem zavihku na desni strani glavnega zaslona.

- **Nadzor glasbe**

Po povezavi ure s telefonom prek aplikacije in vklopu glasbe na telefonu lahko prekinete in nadaljujete glasbo, previjate pesmi nazaj in nazaj ter upravljate glasnost. Če želite upravljati glasbo, jo vklopite na telefonu in nato pojdite na glasbeno funkcijo. Na uri se ta funkcija nahaja v meniju.

- **Spremljanje ženskega ciklusa**

Na pametni uri lahko spremljate svoj menstrualni cikel. Če želite uporabljati to funkcijo, jo aktivirajte v aplikaciji in prilagodite nastavitve po svojih željah. Več na strani 20.

Funkcije, ki so na voljo v pametni uri

- **Športni načini**

19 športnih načinov na uri vam omogoča nadzor nad cilji vadbe s spremljanjem korakov, srčnega utripa, kalorij in razdalje.

Podatke o vadbi najdete v aplikaciji po sinhronizaciji ali v uri v meniju na levi strani glavnega zaslona pod imenom "Dnevnik telesne dejavnosti".

V športnem načinu se glede na izbrano funkcijo merijo parametri, kot so čas, porabljene kalorije in srčni utrip. Na uri se športne funkcije nahajajo v meniju. Poleg tega lahko v aplikaciji dodate druge športne načine. Več na strani 20.

- **Spreminjanje teme ščita**

Ura ima na izbiro več številčnic. Če želite spremeniti številčnico, dolgo pritisnite glavni zaslon (približno 3 sekunde).

V aplikaciji lahko prenesete več številčnic. Več na strani 17.

- **Vreme**

Po povezavi z aplikacijo bo ura pokazala temperaturo za določen dan. Na uri se vremenska funkcija nahaja v meniju ali v četrtem zavihku na desni strani glavnega zaslona. Več na strani 19.

Funkcije, ki so na voljo v pametni uri

- **Obvestila/Sporočila**

Ko uro povežete s telefonom prek aplikacije in Bluetootha ter omogočite ustrezna soglasja, bodo na uri prikazana obvestila o dohodnem sporočilu in družbenih medijih. Za prikaz obvestil mora biti ta funkcija omogočena v nastavitvah aplikacije. Več na strani 17.

- **Povezave**

Povezava ure s telefonom prek Bluetootha vam omogoča klicanje s pametne ure in hkrati ohranja visoko kakovost zvoka. Ko uro povežete s telefonom, bodo na uri prikazani kontakti telefona. Za klic lahko ročno vnesete številko ali izberete s seznama najpogostejših stikov.

- **Pogosti stiki**

V uri lahko dostopate do svojih najpogosteje klicanih stikov in hitro opravite klic. Če želite dodati stike, pojdite v aplikacijo. Več na strani 17.

- **Način Ne moti**

Način, ki preprečuje prikaz vseh obvestil. Če želite omogočiti ta način, izberite ikono lune v spustnem meniju na glavnem zaslonu.

Funkcije, ki so na voljo v pametni uri

- **Ponastavitev na tovarniške nastavitve**

Tovarniška ponastavitev vam omogoča, da ponastavite uro in izbrišete vse podatke in nastavitve. Na uri se funkcija ponastavitve nahaja v nastavitvah v meniju.

- **Nastavitve**

V nastavitvah lahko:

- nastavite čas osvetlitve ozadja in svetlost zaslona
- nastavite odzivni čas funkcije G-senzorja
- nastavite jakost vibriranja
- izberite slog glavnega menija
- vklopite način varčevanja z baterijo
- nastavite jezik ure
- nastavi geslo
- ponastavitev tovarniških nastavitvev
- izklopite napravo

Funkcije, ki so na voljo v namenski aplikaciji

- **Zgodovina meritev**

V aplikaciji boste našli zgodovino meritev, ki jih je opravila ura. Če želite preveriti svojo zgodovino, v aplikaciji izberite »Domov«.

- **Obvestila**

Funkcija obveščanja omogoča branje začetka sporočila na zaslonu pametne ure. Obvestila lahko prihajajo iz aplikacij, kot so Facebook, Instagram, Skype in Messenger. Če želite omogočiti to funkcijo, pojdite na »Naprava« in nato izberite »Nastavitve obvestil«.

- **Spreminjanje teme ščita**

Druge teme številčnice so na voljo v namenski aplikaciji. Če želite izbrati številčnice ure, pojdite na »Naprava« in nato »Izbira številčnice« v aplikaciji. Če želite prenesti ščite, mora biti podatkovni/Wifi vklopljen na vašem telefonu.

- **Pogosti stiki**

Če želite dodati stike, v aplikaciji izberite »Naprava« in nato »Stiki«.

Funkcije, ki so na voljo v namenski aplikaciji

- **Nadzor kamere na telefonu**

Funkcija vam omogoča fotografiranje na daljavo s fotoaparatom vašega telefona tako, da aktivirate sprožilec fotoaparata s tresenjem ure. Če želite posneti fotografijo, izberite »Naprava« in nato »Oddaljena kamera«. Ta funkcija je uporabna za skupinsko fotografiranje od daleč.

- **Poiščite svojo napravo**

Če v aplikaciji izberete funkcijo »Iskanje ure«, se bo v uri sprožil alarm z vibriranjem, ki bo pomagal locirati napravo.

- **Alarmi**

Če želite nastaviti alarm na uri, izberite čas in uro alarma v aplikaciji. To storite tako, da v aplikaciji izberete »Naprava« in nato »Alarmi«.

- **Opomnik za gibanje**

V aplikaciji lahko nastavite vsakourne opomnike, zahvaljujoč katerim ura, ko zazna, da je oseba dlje časa nepremična, jo opomni na neko aktivnost. Če želite omogočiti funkcijo, izberite »Naprava« in nato »Opomnik o neaktivnosti«.

Funkcije, ki so na voljo v namenski aplikaciji

- **Opomnik za hidracijo**

V aplikaciji lahko nastavite ciklične opomnike vsakih 30-180 minut, zahvaljujoč katerim vas ura opomni, da posežete po vodi. Če želite omogočiti to funkcijo, v aplikaciji izberite »Naprava« in nato »Opomnik za hidracijo«.

- **Prebujanje zaslona z gibom zapestja (G-senzor)**

Če želite omogočiti ali onemogočiti funkcijo vklopa zaslona ure z gibom zapestja, v aplikaciji izberite »Naprava« in nato »Prebudite se z gibom zapestja«.

- **Vreme**

Če želite na uri prikazati trenutno vreme, morate aplikaciji omogočiti dostop do lokacije vašega telefona in omogočiti funkcijo vremenskih informacij v aplikaciji. Pojdite na »Naprava« in nato »Podatki o vremenu«.

- **Samodejno spremljanje srčnega utripa**

V aplikaciji lahko nastavite, da se meritev srčnega utripa izvaja ciklično. Pogostost je mogoče nastaviti v določenem časovnem obdobju. Avtomatsko merjenje poteka brez našega posredovanja. Če želite omogočiti funkcijo, v aplikaciji izberite »Naprava« in nato »Neprekinjeno spremljanje srčnega utripa«. Nastavitev samodejnih meritev skrajša življenjsko dobo baterije.

Funkcije, ki so na voljo v namenski aplikaciji

- **Dodatni športni načini**

Poleg osnovnih športnih načinov, ki so na voljo na pametni uri, lahko dodate dodatne načine. Če jih želite dodati, v aplikaciji izberite »Naprava« in nato »Sports push«.

- **Spremljanje ženskega ciklusa**

Če želite aktivirati to funkcijo, pojdite na "Profil" in nato izberite "Menstrualni koledar". Omogočiti morate dostop do koledarja. V aplikaciji lahko izbirate med 3 možnostmi: menstrualni cikel, cikel priprave na nosečnost in cikel nosečnosti. Po vnosu podatkov v aplikacijo pametna ura beleži menstrualne cikle in vas opomni, kdaj je na vrsti naslednja. Za nastavitve parametrov v aplikaciji pojdite na "Profil" in nato na "Menstrualni koledar".

- **Cilji**

V aplikaciji lahko nastavite dnevne cilje za število opravljenih korakov, prehojeno razdaljo in porabljene kalorije. Ura bo sistematično spremljala vaš napredek pri doseganju teh ciljev. Glede na številčnico ure, ki jo izberete, lahko spremljate svoje dnevne dosežke. Če želite nastaviti cilje, pojdite na »Profil« in nato »Cilj«.

- **Nastavitve enote**

Če želite prilagoditi enote za dolžino, maso in temperaturo, pojdite na "Profil" in nato "Enote" v aplikaciji.

Splošne informacije

Tehnični podatki

IP67 vodotesen**

Omogoča uporabo ure med umivanjem rok ali na deževen dan.

Procesor RTL8762DK

Inovativni procesor z visoko zmogljivostjo.

Baterija 400mAh

Moderna litij-polimerna baterija z visoko zmogljivostjo.

Na prostem

Vzdržljivi materiali in silikonski trak, ki je enostaven za čiščenje.



**Standard IP67 omogoča temperaturo vode od +10 do +35 stopinj Celzija in potopitev do globine 1 m do 30 minut. Ure ni mogoče uporabljati v vroči kopeli ali savni, ker ni odporna na paro. Ni namenjen plavanju, zasnovan je tako, da vam pomaga ohranjati zdravje.

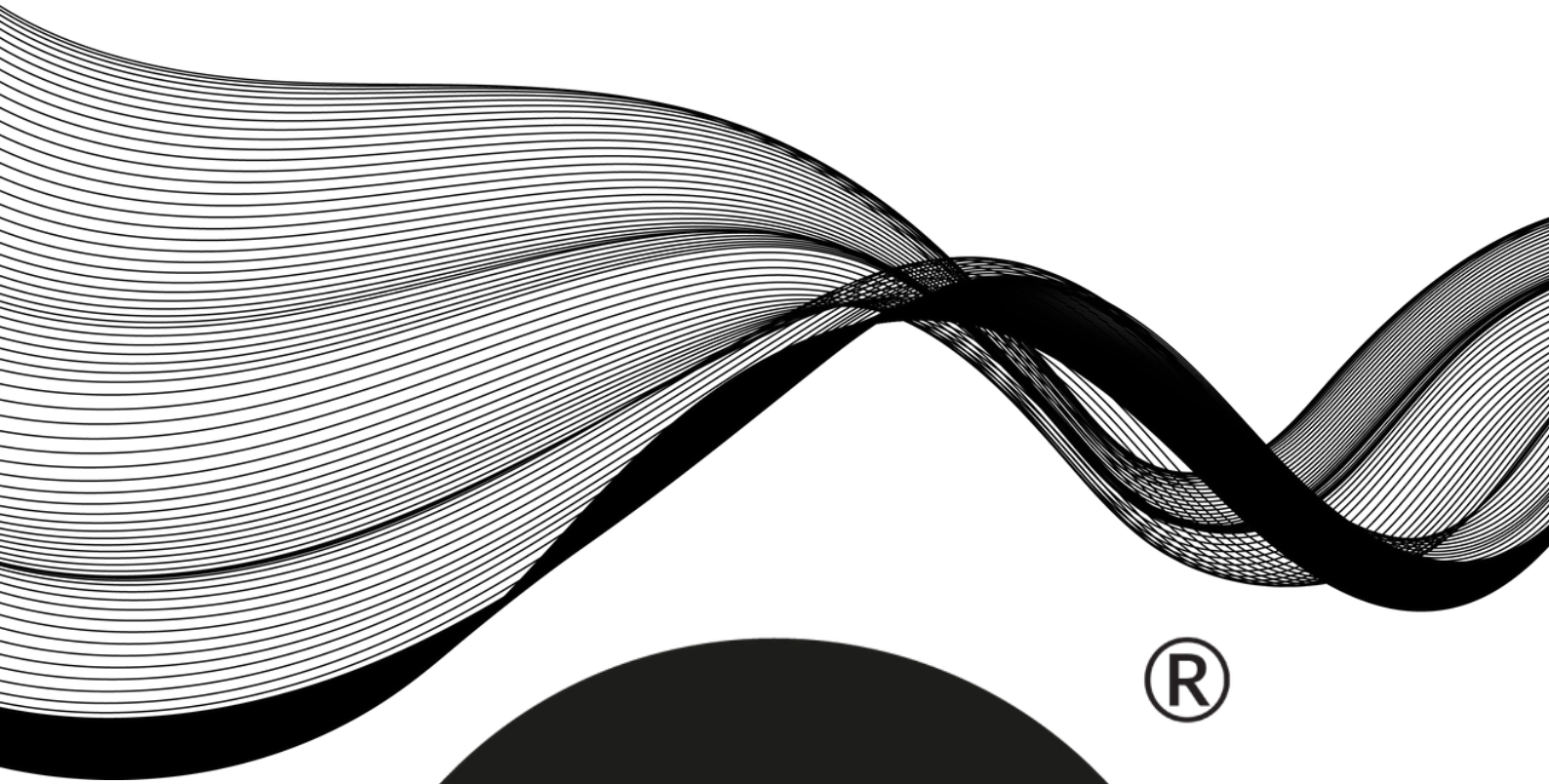

®

WATCHMARK

