

®

WATCHMARK



NAVODILA ZA UPORABO

WWW.WATCHMARK.COM

VSEBINA

Uvod

O pametni uri	4
Konfiguracija naprave	
Vsebina embalaže	
Zahteve za strojno opremo	5
Polnjenje ure	
Dodatne informacije	6
Kako nositi pametno uro?	7
Zamenjava traku ure	8

Aplikacije in funkcije

Nameščanje aplikacij	9
Funkcije pametne ure	10
Čas, datum	
Merilnik korakov	
Števec kalorij	
Razdalja	
Prilagoditev svetlosti zaslona	
Krvni tlak	11
Nasičenost	
Pulz	
Merjenje temperature	12
Laserska terapija	
Štoparica	13
Alarm	
Monitor spanja	
Vreme	
Glasba	
Športni načini	14
Spreminjanje teme	
številčnice	
Sprememba menija	
Obvestilo/sporočilo	15
Način "Ne moti	
Ponastavitev naprave	16
Nastavitve	

VSEBINA

Aplikacije in funkcije

Funkcije v aplikaciji	17
Zgodovina meritev	
Obvestila	
Sprememba teme številčnice	
Stiki	
Upravljanje kamere telefona	
Funkcija "Poišči napravo"	18
Alarmi	
Opomnik o gibanju	
opomnik za hidracijo	
Vreme	19
G-senzor	
Samodejno merjenje srčnega utripa	
Ponastavitev naprave	

Splošne informacije

Tehnični parametri	20
Reklamacija	21
Vrnitev	22
Zamenjava	24

Uvod

Watchmark Osredotočite informacije

Focus je zdravstvena ura iz serije KARDIO, ki vam bo v pomoč pri skrbi za vaše zdravje. Ura ima inovativne funkcije za spremljanje zdravstvenih parametrov, kot so krvni tlak, nasičenost s kisikom, pulz in temperatura. Rezultati meritev so prikazani na zaslonu ure. Pametna ura Focus vam bo omogočila spremljanje vašega napredka in dosežkov ter izboljšanje vaše telesne pripravljenosti.

Konfiguracija naprave

Vsebina paketa



Pametna ura (barva in material se lahko razlikujeta glede na izbrano barvo)



Polnilnik (barva in material se lahko razlikujeta glede na izbrani model)

Pas (barva in material se lahko razlikujeta glede na izbrano barvo)

Zahteve glede strojne opreme

iOS 11.4 in novejši Android 6.0
in novejši Podprt Bluetooth: 5.0



Android 6.0+



iOS 11.4+

Navodila za polnjenje

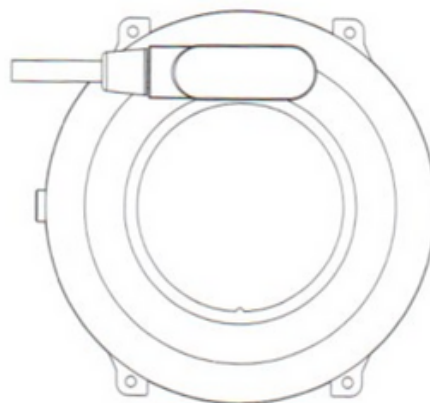
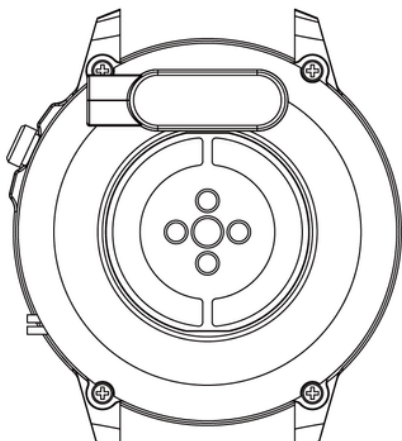

Ta pametna ura uporablja magnetno polnjenje.

Priključite polnilni kabel na USB vhod in na zadnje polnilne kontakte naprave. Ko je vzpostavljena povezava, se bo polnjenje začelo samodejno in na zaslonu se bo prikazala ikona za polnjenje.

Za popolno polnjenje baterije potrebujete približno 2 uri. Ne uporabljajte ure med polnjenjem.

Pozor: ne priključujte magnetnega polnilnega kabla na katera koli 2 zatiča hkrati s prevodnim materialom, ker lahko povzroči kratek stik.

Dodatne informacije

Pred uporabo opreme natančno preberite celoten priročnik z navodili. Priporočljivo je, da uporabljate samo originalno baterijo, polnilec in dodatke, ki so priloženi napravi.

Proizvajalec ali distributer ni odgovoren za uporabo dodatne opreme tretjih oseb.

Funkcije, ki so predstavljene v tem priročniku, se lahko razlikujejo med modeli, saj je priročnik splošen opis pametnih ur. Nekateri modeli se lahko razlikujejo od standarda.

Napravo polnite vsaj 2 uri pred prvo uporabo. Pred uporabo naprave morate prenesti in namestiti aplikacijo ter sprejeti vsa soglasja, ki jih pametni telefon zahteva. Če tega ne izvedete v celoti, ne bodo na voljo vse funkcije naprave. Pametni telefon bo zahteval samo dostop do funkcij, ki so potrebne za pravilno delovanje pametne ure.

Podjetje si pridržuje pravico do spremembe vsebine tega priročnika.

Kako nositi pametno uro?

Pas za ta model ure je širok 22 mm. Je zamenljiv, lahko dokupite trakove v drugi barvi ali iz drugega materiala.

Nošenje ure

Ko ne telovadite, nosite pametno uro kot običajno uro, en prst nad zapestno kostjo.

Če želite v celoti izkoristiti funkcijo spremljanja srčnega utripa med vadbo, poskusite nositi napravo nad zapestjem (do 2 prsta nad zapestno kostjo) za boljše udobje in stabilnost. Številne vaje, kot je kolesarjenje ali dvigovanje uteži, lahko povzročijo, da se pametna ura premakne, na primer zaradi upogiba zapestja. Če je ura nižje na zapestni kosti, so lahko meritve prekinjene, zato je pravilna namestitev tako pomembna.

Zamenjava jermena

Pred uporabo na uro pritrdite originalni pašček. Pri tem bodite zelo previdni in pazite na nohte, ko teleskope pritrdite na uro.

Pripenjanje pasu

1. En konec paščka s teleskopom vstavite v vdolbino ohišja ure.
2. Po drugi strani potisnite teleskop v sredino vdolbine in ga pritrdite na uro.

Odstranjevanje traku

1. Na eni strani pritisnite obroč na teleskopu in ga nežno premaknite na sredino.
2. Nato povlecite navzgor, dokler se teleskop ne loči od ure.

Aplikacije in funkcije

Namestitev aplikacije

Aplikacija za model pametne ure Focus je »FitCloudPro«. Aplikacijo je treba prenesti iz trgovine Google Play / App Store ali s pomočjo spodnje kode QR.



Google Play



App Store

Po namestitvi aplikacije vklopite Bluetooth na telefonu in pojdite na aplikacijo. Ustvarite račun ali nadaljujte brez registracije. Izpolnite podatke in omogočite dostop. Za pravilno delovanje aplikacije morate izraziti vsa soglasja, ki jih aplikacija zahteva. Za povezavo ure izberite "Scan" in nato model ure (F900).

Funkcije pametne ure

- **Čas, datum, dan v tednu**

Na glavnem zaslonu lahko najdete informacije o tem, koliko je ura, datum in dan v tednu.

- **Pedometer**

Šteje korake, opravljene na določen dan (podatki se ponastavijo vsak dan od 00:00). Število opravljenih korakov lahko vidite v aplikaciji, na glavnem zaslonu glede na izbrano številčnico ali po premikanju glavnega zaslona v levo.

- **Števec porabljenih kalorij**

Izračuna število porabljenih kalorij na določen dan. Podatke o porabljenih kalorijah si lahko ogledate v aplikaciji ali tako, da povlečete glavni zaslon v levo.

- **Prevožena razdalja**

Podatek o prevoženi razdalji čez dan. Prevoženo razdaljo si lahko ogledate v aplikaciji ali s potegom glavnega zaslona v levo.

- **Prilagoditev svetlosti osvetlitve zaslona**

Prilagoditev svetlosti pomaga zaščititi vaše oči pred presvetlim zaslonom ponoči in varčuje z baterijo ure. To funkcijo najdete v spustnem meniju na glavnem zaslonu.

Funkcije pametne ure

- **Krvni tlak (BP)***

Krvni tlak je sila, s katero kri pritiska na stene arterij med krčenjem in sproščanjem srčne mišice. Sprejeta norma za sistolični tlak je 120 mm Hg, za diastolični pa 80 mm Hg. V uri je funkcija za merjenje krvnega tlaka v meniju pod imenom "BP".

- **Nasičenost***

Funkcija obvešča o stopnji oksigenacije krvi. Praviloma mora biti rezultat med 95 in 100 %. Ko se raven kisika zniža, je to lahko nevarno za naše zdravje. V uri je funkcija za merjenje saturacije v meniju pod imenom "Kisik v krvi".

- **Utrip***

Srčni utrip ali utrip: to je število utripov srčne mišice v 1 minuti. Sprejeta norma je meja od 60 do 100 utripov na minuto. Ko je pulz povišan, govorimo o tahikardiji, ko je nizek, pa o bradikardiji. Oba stanja sta lahko nevarna za naše zdravje. V uri je funkcija za merjenje utripa v meniju pod imenom "Pulz".

Funkcije pametne ure

- **Merjenje temperature***

Funkcija omogoča merjenje trenutne telesne temperature. Normalna telesna temperatura odraslega človeka je 36,6 stopinj Celzija. Ko se temperatura dvigne na 38 stopinj, govorimo o vročini. V uri je funkcija za merjenje utripa v meniju pod imenom "Telesna temperatura".

- **Laserska terapija****

Laserska terapija je sevanje snopa svetlobe (s fiksno jakostjo: dolžino in močjo) na del telesa za določen čas. Lasersko sevanje deluje protibolečinsko, protivnetno, proti oteklina, poveča mikrocirkulacijo, vpliva na imunološke in hormonske procese, olajša regeneracijo živcev, pospeši rast kosti in spodbuja sintezo mišičnih vlaken. Trajanje terapije je od 60 do 240 sekund. Za aktiviranje funkcije pritisnite spodnji gumb ob strani kuverte.

** Kontraindikacije za lasersko terapijo so: rak, hipertiroidizem, epilepsija, kožne bolezni (bakterijske, virusne ali glivične okužbe). Prav tako ga ne smejo uporabljati nosečnice.

Funkcije pametne ure

- **Štoparica**

Funkcija, ki se uporablja za nadzor in merjenje kratkih časovnih obdobij. V uri boste to funkcijo našli v meniju.

- **Alarm**

Če želite nastaviti alarm na uri, izberite čas in uro alarma v aplikaciji. Več na strani 18.

- **Sledilnik spanja**

Funkcija, ki pomaga pri analizi človeškega spanca. Ura prikazuje število ur, ki ste jih spali. Na uri lahko v meniju najdete statistiko spanja.

- **Vreme**

Po povezavi s telefonom se na uri prikažejo trenutni vremenski podatki. Vremensko funkcijo najdete v meniju. Več na strani 18.

- **Glasba**

Z uro lahko upravljate glasbo v telefonu. V telefonu vklopite predvajanje glasbe in nato v meniju ure izberite funkcijo »Glasba«. Glasbo lahko zaustavite, predvajate, previjate nazaj in nazaj.

Funkcije pametne ure

- **Športni načini**

Športni načini na vaši uri vam omogočajo nadzor nad cilji vadbe s spremljanjem korakov, srčnega utripa, kalorij in razdalje.

Podatke o vadbi najdete v aplikaciji po sinhronizaciji ali na uri po vadbi.

Na voljo so športni načini: hoja, tek, plezanje, kolo, joga, eliptični trenažer. V športnem načinu se glede na izbrano obliko aktivnosti merijo parametri, kot so čas, porabljene kalorije, razdalja in srčni utrip. Na uri so športne funkcije v meniju z imenom "Trening".

- **Sprememba teme ščita**

Ura ima na izbiro več številčnic. Če želite spremeniti številčnico, dolgo pritisnite na glavnem zaslonu (približno 3 sekunde). Druge plošče, med katerimi lahko izbirate, so v aplikaciji. Več na strani 16.

- **Spreminjanje videza menija**

Meni lahko prilagodite svojim željam. Obstajajo trije različni videzi menija. Če želite spremeniti videz, pojdite v nastavitve in izberite »Slog glavnega menija

Funkcije pametne ure

- **Obvestila/Sporočila**

Po povezavi ure s telefonom preko aplikacije in dovoljenju ustreznih soglasij bo ura prikazala dohodna obvestila iz socialnih omrežij in začetek sporočila. Za prikaz obvestil mora biti ta funkcija omogočena v nastavitvah aplikacije. Več na strani 17.

- **Način "Ne moti"**

Način, ki povzroči, da se vsa obvestila ne prikažejo. Če želite omogočiti ta način, pojdite v nastavitve in izberite »Način Ne moti«.

- **Funkcija "Najdi telefon"**

Po pravilni seznanitvi naprave z aplikacijo na telefonu boste lahko hitro našli svoj telefon. Ko izberete "Najdi telefon", bo vaš telefon vibriral in zazvonil. V uri boste to funkcijo našli v meniju.

Funkcije pametne ure

- **Tovarniška ponastavitev**

Ponastavitev na tovarniške nastavitve vam omogoča, da ponastavite uro in izbrišete vse podatke in nastavitve. Na uri je funkcija ponastavitve v nastavitvah.

- **Nastavitve**

V nastavitvah lahko:

- nastavite čas osvetlitve ozadja in svetlost zaslona
- omogočite funkcijo varčevanja z energijo
- nastavite jakost vibriranja
- nastavite jakost in čas laserske terapije
- izberite jezik naprave
- izklopite napravo

Funkcije, ki so na voljo v namenski aplikaciji

- **Zgodovina meritev**

V aplikaciji boste našli zgodovino meritev, ki jih je opravila ura. Zgodovino lahko preverite na glavni strani aplikacije.

- **Obvestila**

Funkcija obveščanja omogoča branje začetka sporočila na zaslonu pametne ure. Obvestila lahko prihajajo iz aplikacij, kot so Facebook, Instagram, Gmail. Če želite omogočiti to funkcijo, pojdite na »Naprava« in nato izberite »Nastavitve obvestil«.

- **Sprememba teme ščita**

Druge teme ščita so na voljo v namenski aplikaciji. Če želite izbrati videz ure, pojdite na »Naprava« v aplikaciji in nato »Izbira videza ure«. Podatki/Wifi mora biti v telefonu omogočen za prenos številčnic ure.

- **Nadzor kamere na telefonu**

Funkcija omogoča fotografiranje na daljavo s kamero telefona tako, da sprožilec kamere aktivirate s tresenjem ure. Če želite posneti fotografijo, izberite »Naprava« in nato »Oddaljena kamera«. Uporabno za skupinsko fotografiranje od daleč.

Funkcije, ki so na voljo v namenski aplikaciji

- **Poiščite napravo**

V aplikaciji se bo z izbiro funkcije »Iskanje ure« v uri vklopil vibrirajoči alarm, ki bo pomagal pri lociranju naprave.

- **Alarmi**

Če želite nastaviti alarm na uri, izberite čas in uro alarma v aplikaciji. To storite tako, da v aplikaciji izberete »Naprava« in nato »Alarmi«.

- **Opomnik gibanja**

V aplikaciji lahko nastavite opomnike, zahvaljujoč katerim vas ura, potem ko zazna, da je oseba dlje časa nepremična, obvesti o potrebi po izvedbi aktivnosti. Če želite omogočiti funkcijo, izberite »Naprava« in nato »Opomnik o neaktivnosti«.

- **Opomnik za hidracijo**

V aplikaciji lahko nastavite opomnike, zahvaljujoč katerim vas ura opomni, da posežete po vodi. Če želite omogočiti to funkcijo, v aplikaciji izberite »Naprava« in nato »Opomnik o hidraciji«.

Funkcije, ki so na voljo v namenski aplikaciji

- **Vreme**

Če želite, da ura prikazuje trenutno vreme, morate aplikaciji omogočiti dostop do lokacije vašega telefona in omogočiti vremensko funkcijo v aplikaciji. Pojdite na "Naprava" in nato na "Vremenske informacije".

- **Prebudite zaslon z gibom zapestja (G-senzor)**

Če želite omogočiti, da se zaslon ure prebudi z mahanjem, v aplikaciji izberite »Naprave« in nato »Prebudite se z gibom zapestja«.

- **Samodejno merjenje srčnega utripa**

Aplikacijo lahko nastavite tako, da meri vaš srčni utrip vsako uro. Avtomatsko merjenje se izvaja brez našega posredovanja vsako uro. Če želite omogočiti funkcijo, v aplikaciji izberite »Naprava« in nato »Neprekinjeno spremljanje srčnega utripa«. Nastavitev samodejnih meritev skrajša življenjsko dobo baterije.

- **Tovarniška ponastavitev**

Ponastavitev na tovarniške nastavitve vam omogoča, da ponastavite uro in izbrišete vse podatke in nastavitve. Za ponastavitev pojdite na »Naprave« v aplikaciji in nato na »Obnovi tovarniške nastavitve«.

Splošne informacije

Tehnični podatki

IP67 vodotesen**

Omogoča uporabo ure med umivanjem rok ali na deževen dan.

Realtek 8762c procesor

Inovativen procesor, ki ga odlikuje visoka učinkovitost.

280mAh baterija

Moderna litij-polimerna baterija.

Klasičen dizajn

Zahvaljujoč klasičnemu dizajnu se ura poda k vsaki obleki.



****Standard IP67 omogoča temperaturo vode od +10 do +35 stopinj Celzija in potopitev do globine 1m za 30 minut. Ure ni mogoče uporabljati v vročih kopeli ali savnah, ker ni odporna na paro. Ni namenjen plavanju, zasnovan je tako, da vam pomaga pri skrbi za vaše zdravje.**

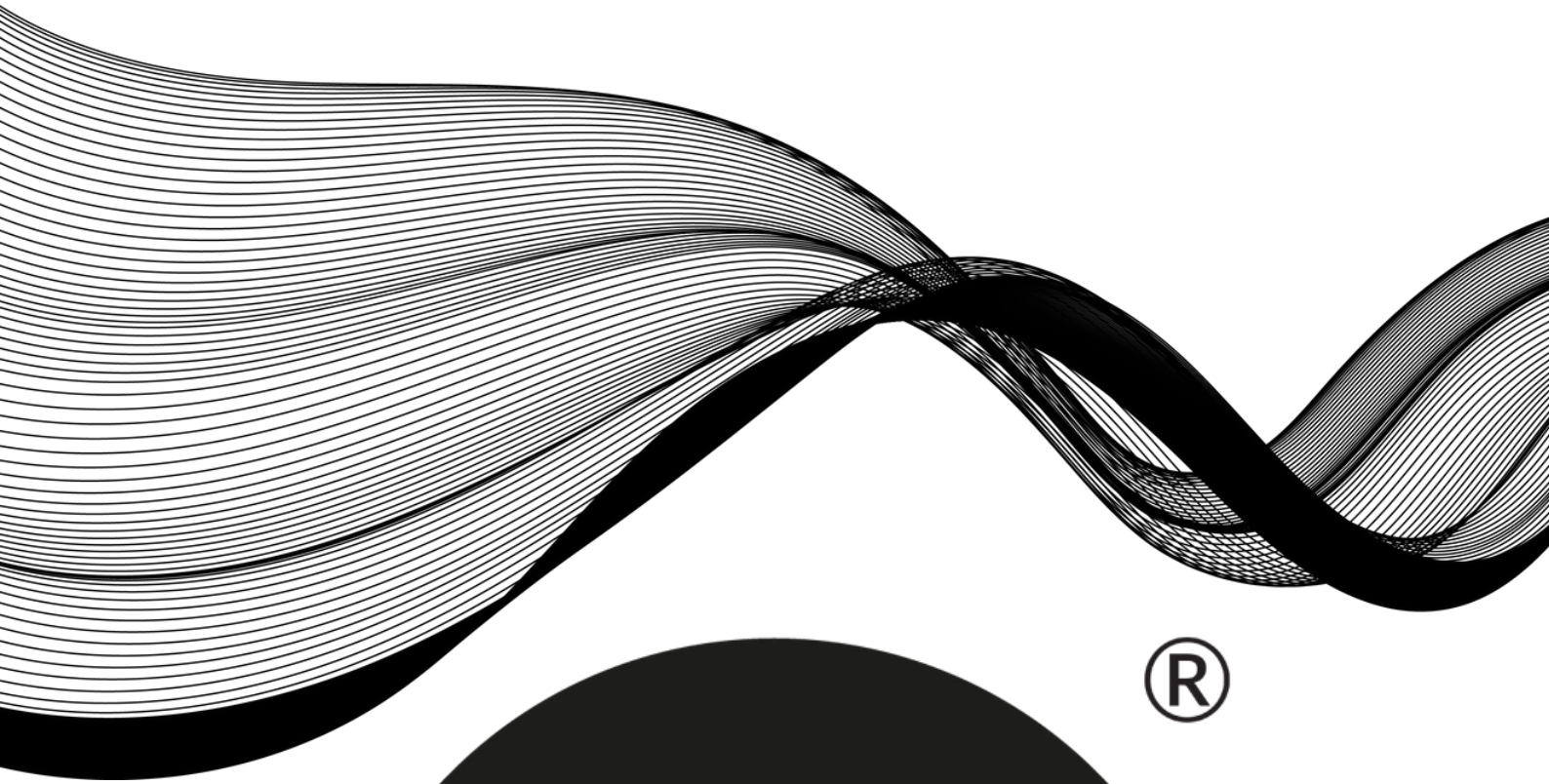

®

WATCHMARK

