

®

WATCHMARK



INSTRUCȚIUNI DE UTILIZARE

WWW.WATCHMARK.COM

CUPRINS

Introducere

Despre ceas	4
Configurația dispozitivului	
Conținutul ambalajului	
Cerințe hardware	5
Încărcarea ceasului	
Informații suplimentare	6
Cum se poartă un smartwatch?	7
Înlocuirea curelei	8

Aplicații și funcții

Instalarea aplicațiilor	9
Funcții disponibile în ceasul inteligent	10
Ora, data	
Pedometru	
Contor de calorii	
Distanța	
Reglarea luminozității ecranului	
Tensiunea arterială	11
Saturație	
ECG	
Puls	12
Funcția "Găsește telefonul"	
Cronometru	13
Alarmă	
Monitor de somn	
Control muzică	
Moduri de sport	14
Schimbarea temei cadranului	
Vremea	
Notificări / mesaje	15
Apeluri	
Resetare dispozitiv	16
Setări	

CUPRINS

Aplicații și funcții

Funcții disponibile în aplicație **17**

Istoricul măsurărilor

Notificări

Schimbarea temei cadranului

ECG

Contacte frecvente

Controlul camerei telefonului **18**

Funcția "Găsiți dispozitivul

Alarmă

Memento de mișcare

Memento de hidratare **19**

Senzor G

Meteo

Monitorizarea automată a ritmului cardiac

Informații generale

Date tehnice **20**

Introducere

Despre Watchmark Ultra

Un smartwatch multifuncțional creat pentru persoanele cărora le place un stil de viață activ. Datorită difuzoarelor și microfonului încorporate, puteți răspunde la apeluri direct de la încheietura mâinii. Veți găsi, de asemenea, 19 moduri sportive și funcții de sănătate.

Configurarea dispozitivului

Conținutul pachetului



Ceas inteligent (culoarea și materialul pot varia în funcție de culoarea selectată)



Încărcător (culoarea și materialul pot varia în funcție de modelul selectat)

Curea (culoarea și materialul pot varia în funcție de culoarea selectată)

Cerințe hardware

iOS 10.0 și versiuni ulterioare
Android 5.0 și versiuni ulterioare
Bluetooth acceptat: 5.1



Android 5.0+



iOS 10.0+

Instrucțiuni de încărcare

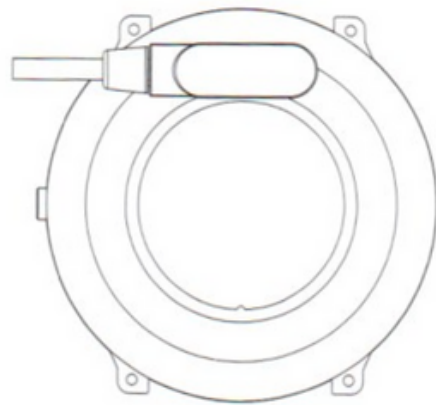
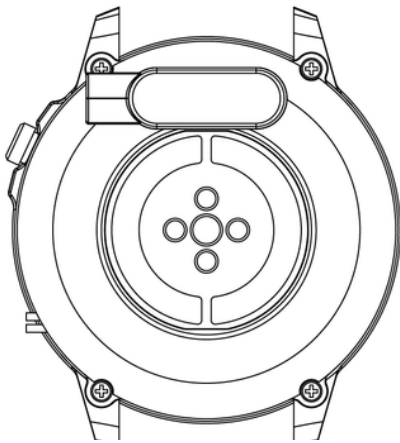

Acest ceas inteligent folosește încărcare magnetică. Conectați cablul de încărcare la intrarea USB și la pinii de încărcare din spate ai dispozitivului. Odată conectat, încărcarea va începe automat și pictograma de încărcare va apărea pe ecran.

Este nevoie de aproximativ 2 ore pentru a încărca complet bateria. Nu folosiți ceasul în timpul încărcării.

Atenție: Nu conectați cablul magnetic de încărcare la oricare 2 pini în același timp cu material conductiv, deoarece acest lucru poate provoca un scurtcircuit.

Informații suplimentare

Înainte de a utiliza echipamentul, citiți cu atenție întregul manual de utilizare. Se recomandă să utilizați numai bateria, încărcătorul și accesoriile originale incluse cu dispozitivul. Producătorul sau distribuitorul nu este responsabil pentru utilizarea accesoriilor de la terți.

Funcțiile prezentate în acest manual pot varia între modele, deoarece manualul este o descriere generală a ceasurilor inteligente. Unele modele pot diferi de standard.

Înainte de a utiliza dispozitivul pentru prima dată, încărcați-l timp de cel puțin 2 ore. Înainte de a începe să utilizați dispozitivul, trebuie să descărcați și să instalați aplicația și să acceptați toate acordurile solicitate de smartphone. Dacă acest lucru nu este realizat pe deplin, nu toate funcțiile dispozitivului vor fi disponibile. Smartphone-ul va cere doar accesul la funcții care sunt necesare pentru buna funcționare a smartwatch-ului.

Compania își rezervă dreptul de a modifica conținutul acestui manual.

Cum să porți un ceas inteligent?

Cureaua pentru acest model de ceas are o lățime de 22 mm. Este înlocuibil și puteți cumpăra curele suplimentare într-o culoare sau material diferit.

Purtand un ceas

Când nu faceți exerciții, purtați ceasul inteligent ca un ceas obișnuit, adică cu un deget deasupra încheieturii.

Pentru a profita din plin de funcția de monitorizare a frecvenței cardiace în timpul antrenamentului, încercați să purtați dispozitivul peste încheietura mâinii (2 degete deasupra osului încheieturii) pentru un confort și stabilitate îmbunătățite. Multe exerciții, cum ar fi ciclismul sau ridicarea greutăților, pot schimba poziționarea ceasului inteligent, de exemplu, îndoind încheietura mâinii. Dacă ceasul este poziționat mai jos pe osul încheieturii mâinii, măsurătorile pot fi întrerupte, așa că poziționarea corectă este atât de importantă.

Înlocuirea curelei

Înainte de a utiliza ceasul, atașați-i cureaua originală. Când desfășurați această activitate, fiți foarte atenți și aveți grijă la unghii când atașați telescoapele la ceas.

Punerea centurii

1. Introduceți un capăt al curelei cu telescopul în locașul carcasei ceasului.
2. Pe cealaltă parte, glisați telescopul în interiorul locașului și atașați-l la ceas.

Scoaterea curelei

1. Pe o parte, apăsați cercul de pe telescop și mutați-l ușor spre interior.
2. Apoi, trageți în sus până când telescopul se desprinde de ceas.

Aplicații și funcții

Instalarea aplicației

Aplicația pentru modelul de ceas inteligent Ultra este „FitCloudPro”. Aplicația trebuie descărcată din Google Play/App Store sau folosind codul QR de mai jos.



Google Play



App Store

După instalarea aplicației, porniți Bluetooth pe telefon și accesați aplicația. Creați un cont sau continuați fără înregistrare. Completați datele și autorizați accesul. Pentru ca aplicația să funcționeze corect, este necesar să se furnizeze toate consimțământurile solicitate de aplicație. Pentru a conecta ceasul, selectați „Dispozitiv” și apoi „Scanare”, selectați modelul de ceas (NX3). Pentru a utiliza funcțiile de apelare și primire ale ceasului inteligent, conectați-vă ceasul și prin Bluetooth. Pe telefon, accesați setările Bluetooth și conectați-vă la dispozitivul numit „BT-85E”, în timp ce pe ceas, extindeți meniul de sus, selectați pictograma căști și activați „Modul audio”. Fără o astfel de conexiune, unele funcții nu vor fi active.

Funcții disponibile în Smartwatch

- **Ora, data, ziua săptămânii**

Afișajul arată ora, data și ziua săptămânii. Datele sunt afișate pe ecranul principal al ceasului.

- **Pedometru**

Numărează pașii făcuți într-o anumită zi (se resetează datele în fiecare zi de la 00:00). Numărul de pași făcuți poate fi văzut în aplicație sau în prima filă din dreapta ecranului principal.

- **Contor calorii arse**

Calculează cantitatea de calorii arse într-o anumită zi. Datele de ardere a caloriilor pot fi găsite în prima filă din partea dreaptă a ecranului de start sau în aplicație.

- **Distanța parcursă**

Informații despre distanța parcursă în timpul zilei. Distanța parcursă se află în prima filă din dreapta ecranului principal sau în aplicație.

- **Reglarea luminozității luminii de fundal a ecranului**

Reglarea luminozității vă ajută să vă protejați ochii de ecranul prea luminos pe timp de noapte și economisiți bateria ceasului. Puteți găsi această funcție în meniul derulant de pe ecranul principal.

Funcții disponibile în Smartwatch

- **Tensiunea arterială (BP)***

Presiunea arterială este forța cu care sângele împinge pereții arterelor în timpul contracției și relaxării mușchiului inimii. Norma acceptată pentru tensiunea arterială sistolică este de 120 mm Hg, iar pentru tensiunea arterială diastolică este de 80 mm Hg. Pe ceas, funcția de măsurare a tensiunii arteriale se află în meniu sub denumirea BP.

- **Saturație (SPO2)***

Funcția informează despre nivelul de oxigenare a sângelui. Ca standard, rezultatul ar trebui să fie între 95 și 100%. Când nivelul de oxigen scade, poate fi periculos pentru sănătatea noastră. În ceas, funcția de măsurare a saturației este situată în meniu sub numele „Oxigen din sânge”.

- **Puls***

Ritmul cardiac, adică pulsul: este numărul de bătăi ale mușchiului inimii pe minut. Norma acceptată este limita de 60 până la 100 de bătăi pe minut. Când pulsul este crescut, se numește tahicardie, iar când este scăzut, se numește bradicardie. Ambele condiții pot fi periculoase pentru sănătatea noastră. În ceas, funcția de măsurare a ritmului cardiac se află în meniu sub numele „Puls”.

*Nu ar trebui să luați decizii privind sănătatea doar pe baza rezultatelor testelor pentru ceasul inteligent. Pentru măsurători precise, utilizatorii ar trebui să măsoare funcțiile sănătății în repaus ca în cazul dispozitivelor medicale tradiționale și să se abțină de la măsurarea în timp ce fac exerciții fizice, fumează sau consumă alcool. Ceasul inteligent nu este un dispozitiv medical, iar rezultatele măsurărilor au doar scop ilustrativ.

Funcții disponibile în Smartwatch

- **Funcția „Găsiți telefon”.**

După împerecherea corectă a dispozitivului cu aplicația de pe telefon, îți vei putea găsi rapid telefonul. După selectarea opțiunii „Găsiți telefon”, telefonul va vibra și va suna. Pe ceas, veți găsi această funcție în meniu.

- **Cronometru**

O funcție care este utilizată pentru a controla și măsura perioade scurte de timp. Pe ceas, veți găsi această funcție în meniu.

- **Cronometru minute**

Cronometrul vă permite să numărați timpul. Pe ceas, veți găsi această funcție în meniu.

- **Alarma**

Pentru a vizualiza alarmele pe care le-ați setat, accesați meniul și selectați „Alarmă”. Pentru a activa alarma, accesați aplicația. Mai multe la pagina 18.

Funcții disponibile în Smartwatch

- **Monitor de somn**

O caracteristică care ajută la analiza somnului uman. Ceasul arată numărul de ore de somn și fazele de somn, în care distingem între somn ușor și somn profund. Pe ceas, funcția de monitorizare a somnului se află în meniul și în a treia filă din partea dreaptă a ecranului principal.

- **Controlul muzicii**

După ce ați conectat ceasul la telefon prin intermediul aplicației și ați activat muzica de pe telefon, puteți întrerupe și relua muzica, puteți derula înapoi și derula înapoi melodiile și puteți controla volumul. Pentru a controla muzica, porniți-o pe telefon și apoi accesați funcția de muzică. Pe ceas, această funcție se află în meniul.

- **Monitorizarea ciclului unei femei**

Puteți monitoriza ciclul menstrual pe ceasul inteligent. Pentru a utiliza această funcție, activează-o în aplicație, personalizând setările în funcție de preferințele tale. Mai multe la pagina 20.

Funcții disponibile în Smartwatch

- **Moduri sportive**

Cele 19 moduri de sport de pe ceas vă permit să vă controlați obiectivele de antrenament prin monitorizarea pașilor, ritmului cardiac, kaloriilor și distanței.

Datele de antrenament pot fi găsite în aplicație după sincronizare sau în ceas din meniul din stânga ecranului principal sub numele „Jurnal de activitate fizică”.

În modul sport, în funcție de funcția selectată, sunt măsurați parametri precum timpul, kaloriile arse și ritmul cardiac. Pe ceas, funcțiile sport sunt situate în meniu. În plus, puteți adăuga și alte moduri sportive în aplicație. Mai multe la pagina 20.

- **Schimbarea temei scutului**

Ceasul are mai multe cadrane din care să aleagă. Pentru a schimba cadranele, apăsați lung pe ecranul principal (aproximativ 3 secunde). Puteți descărca mai multe cadrane din aplicație. Mai multe la pagina 17.

- **Vreme**

După conectarea la aplicație, ceasul va afișa temperatura pentru o anumită zi. Pe ceas, funcția meteo se află în meniu sau în a patra filă din dreapta ecranului principal. Mai multe la pagina 19.

Funcții disponibile în Smartwatch

- **Notificări/Mesaje**

După conectarea ceasului la telefon prin aplicație și Bluetooth și permisiunea corespunzătoare, mesajele primite și notificările rețelelor sociale vor fi afișate pe ceas. Pentru ca notificările să apară, această funcție trebuie să fie activată în setările aplicației. Mai multe la pagina 17.

- **Conexiuni**

Conectarea ceasului la telefon prin Bluetooth vă permite să efectuați apeluri de la ceasul inteligent, păstrând în același timp o calitate ridicată a sunetului. După conectarea ceasului la telefon, contactele telefonului vor fi afișate pe ceas. Pentru a efectua un apel, puteți introduce manual numărul sau puteți selecta din lista celor mai frecvente contacte.

- **Contacte frecvente**

Puteți accesa persoanele de contact apelate cel mai frecvent de pe ceas pentru a efectua rapid un apel. Pentru a adăuga contacte, accesați aplicația. Mai multe la pagina 17.

- **Modul Nu deranja**

Un mod care împiedică apariția tuturor notificărilor. Pentru a activa acest mod, selectați pictograma lună din meniul derulant de pe ecranul principal.

Funcții disponibile în Smartwatch

- **Resetarea la setările din fabrică**

Resetarea din fabrică vă permite să resetați ceasul și să ștergeți toate datele și setările. Pe ceas, funcția de resetare se află în setările din meniu.

- **Setări**

În setări puteți:

- setați timpul de iluminare de fundal și luminozitatea ecranului
- setați timpul de răspuns al funcției G-senzor
- setează intensitatea vibrației
- selectați stilul meniului principal
- porniți modul de economisire a bateriei
- setează limba ceasului
- Setează parola
- restaurează setările din fabrică
- opriți dispozitivul

Funcții disponibile într-o aplicație dedicată

- **Istoricul măsurătorilor**

În aplicație veți găsi istoricul măsurătorilor făcute de ceas. Pentru a vă verifica istoricul, selectați „Acasă” în aplicație.

- **Notificări**

Funcția de notificare vă permite să citiți începutul mesajului pe ecranul smartwatch-ului. Notificările pot veni de la aplicații precum Facebook, Instagram, Skype și Messenger. Pentru a activa această funcție, accesați „Dispozitiv” și apoi selectați „Setări de notificare”.

- **Schimbarea temei scutului**

Alte teme de apelare sunt disponibile în aplicația dedicată. Pentru a selecta cadranele ceasului, accesați „Dispozitiv” și apoi „Selectarea feței ceasului” în aplicație. Pentru a descărca scuturi, datele/Wifi-ul trebuie să fie activat pe telefon.

- **Contacte frecvente**

Pentru a adăuga contacte, selectați „Dispozitiv” și apoi „Contacte” în aplicație.

Funcții disponibile într-o aplicație dedicată

- **Controlul camerei telefonului**

Funcția vă permite să faceți fotografii de la distanță cu camera telefonului, activând butonul declanșator al camerei prin scuturarea ceasului. Pentru a face o fotografie, selectați „Dispozitiv” și apoi „Camera la distanță”. Această funcție este utilă pentru a face fotografii de grup de la distanță.

- **Găsiți dispozitivul dvs**

În aplicație, selectarea funcției „Căutare ceas” va declanșa o alarmă cu vibrații în ceas, care va ajuta la localizarea dispozitivului.

- **Alarmer**

Pentru a seta o alarmă pe ceas, selectați ora și ora alarmei în aplicație. Pentru a face acest lucru, selectați „Dispozitiv” și apoi „Alarmer” în aplicație.

- **Memento de mișcare**

În aplicație, puteți seta mementouri orare, datorită cărora ceasul, atunci când detectează că o persoană rămâne nemișcată pentru o perioadă lungă de timp, îi reamintește să facă ceva activitate. Pentru a activa funcția, selectați „Dispozitiv” și apoi „Memento de inactivitate”.

Funcții disponibile într-o aplicație dedicată

- **Memento de hidratare**

În aplicație, puteți seta memento-uri ciclice la fiecare 30-180 de minute, datorită cărora ceasul vă amintește să întindeți mâna după apă. Pentru a activa această funcție, selectați „Dispozitiv” și apoi „Memento de hidratare” în aplicație.

- **Trezirea ecranului cu o mișcare a încheieturii mâinii (G-Sensor)**

Pentru a activa sau dezactiva funcția de pornire a ecranului ceasului cu o mișcare a încheieturii mâinii, selectați „Dispozitiv” în aplicație și apoi „Trece-te cu o mișcare a încheieturii mâinii”.

- **Vreme**

Pentru a afișa vremea curentă pe ceas, trebuie să activați aplicația pentru a accesa locația telefonului și să activați funcția de informații despre vreme în aplicație. Accesați „Dispozitiv” și apoi „Informații meteo”.

- **Monitorizare automată a ritmului cardiac**

În aplicație, puteți seta măsurarea ritmului cardiac să fie efectuată ciclic. Frecvența poate fi setată într-o anumită perioadă de timp. Măsurarea automată se realizează fără intervenția noastră. Pentru a activa funcția, selectați „Dispozitiv” și apoi „Monitorizare continuă a ritmului cardiac” în aplicație. Setarea măsurătorilor automate reduce durata de viață a bateriei.

Funcții disponibile într-o aplicație dedicată

- **Moduri sportive suplimentare**

Pe lângă modurile de sport de bază disponibile pe smartwatch, puteți adăuga moduri suplimentare. Pentru a le adăuga, selectați „Dispozitiv” în aplicație și apoi „Sports push”.

- **Monitorizarea ciclului unei femei**

Pentru a activa această funcție, accesați „Profil” și apoi selectați „Calendarul menstrual”. Trebuie să acordați acces la calendar. În aplicație poți alege dintre 3 opțiuni: ciclul menstrual, ciclul de pregătire a sarcinii și ciclul de sarcină. După introducerea datelor în aplicație, ceasul inteligent înregistrează ciclurile menstruale și îți amintește când urmează să fie programat următorul. Pentru a seta parametrii, accesați „Profil” și apoi „Calendarul menstrual” în aplicație.

- **Obiective**

În aplicație puteți seta obiective zilnice pentru numărul de pași parcurși, distanța parcursă și kaloriile arse. Ceasul vă va monitoriza în mod sistematic progresul către aceste obiective. În funcție de cadranul pe care îl alegeți, vă puteți urmări realizările zilnice. Pentru a stabili obiective, accesați „Profil” și apoi „Obiectiv”.

- **Setările unității**

Pentru a regla unitățile de lungime, masă și temperatură, accesați „Profil” și apoi „Unități” în aplicație.

Informații generale

Date tehnice

IP67 rezistent la apa**

Vă permite să utilizați ceasul în timp ce vă spălați pe mâini sau într-o zi ploioasă.

Procesor RTL8762DK

Procesor inovator cu performanțe ridicate.

Baterie 400mAh

Baterie modernă litiu-polimer cu capacitate mare.

În aer liber

Material durabile și o curea din silicon ușor de curățat.



**Standardul IP67 permite temperaturi ale apei de la +10 până la +35 grade Celsius și imersarea la o adâncime de 1 m timp de până la 30 de minute. Ceasul nu poate fi folosit în băi fierbinți sau în saună deoarece nu este rezistent la abur. Nu este destinat înotului, este conceput pentru a vă ajuta să rămâneți sănătos.

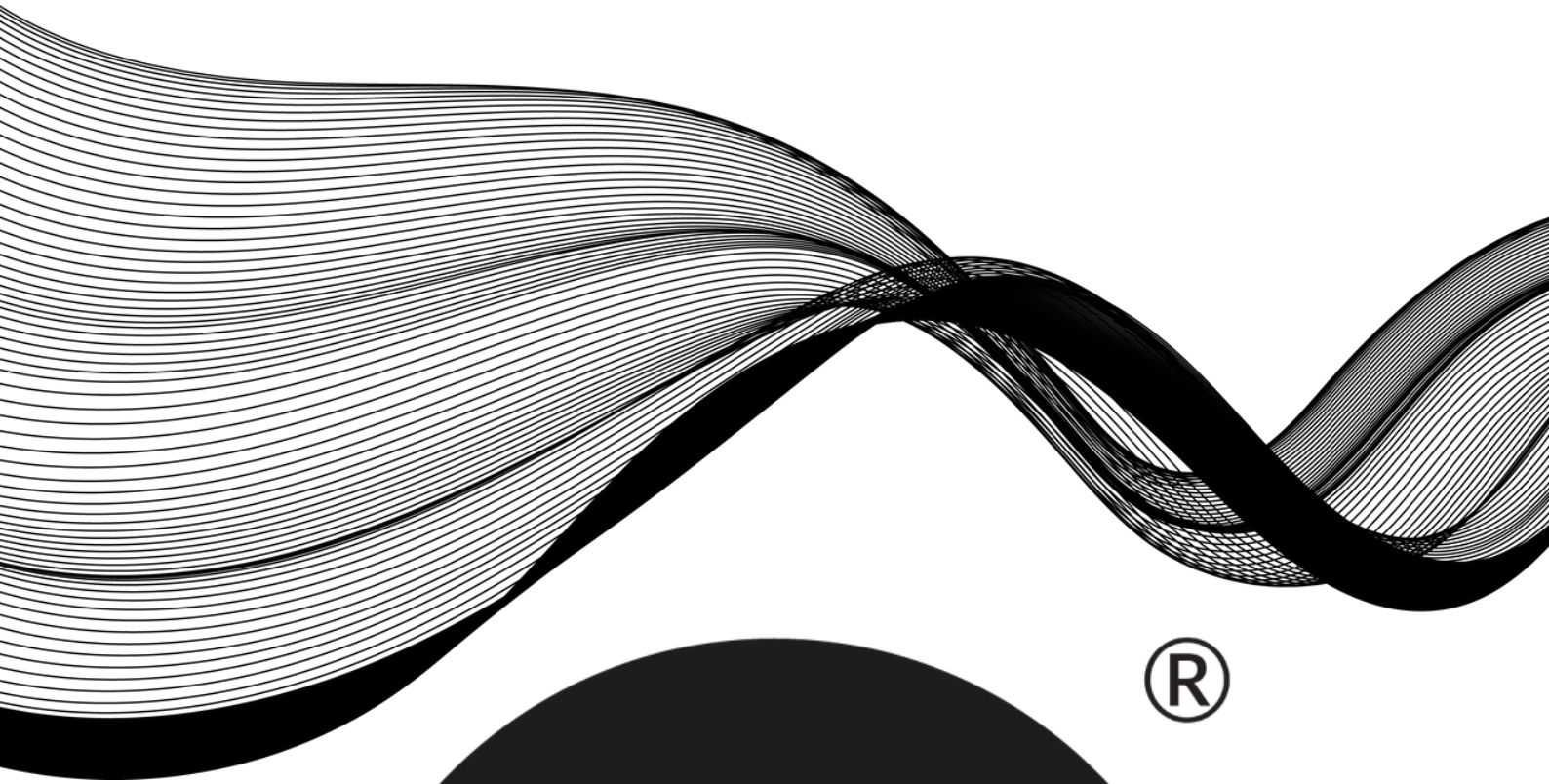

®



WATCHMARK

