

®

WATCHMARK



GEBRUIKSAANWIJZING

WWW.WATCHMARK.COM

INHOUDSOPGAVE

Inleiding

Over de smartwatch	4
Configuratie van het apparaat	
Inhoud van de verpakking	
Hardwarevereisten	5
Het horloge opladen	
Aanvullende informatie	6
Hoe draag je een smartwatch?	7
Het smartwatch-bandje vervangen	8

Toepassingen en functies

Toepassingen installeren	9
Beschikbare functies in de Smartwatch	10
Tijd, datum	
Stappenteller	
Calorieën teller	
Afstand	
Schermhelderheid aanpassen	
Bloeddruk	11
Verzadiging	
ECG	
Pols	12
Zoek telefoon" functie	
Stopwatch	
Timer	13
Alarm	
Slaapmonitor	
Muziekbediening	
Sportmodi	14
Thema wijzerplaat wijzigen	
Weer	
Meldingen / berichten	15
Oproepen	
Apparaat resetten	16
Instellingen	

INHOUDSOPGAVE

Toepassingen en functies

Beschikbare functies 17 in de toepassing

Meetgeschiedenis

Meldingen

Het thema van de wijzerplaat
wijzigen

ECG

Frequente contacten

Bediening van de 18
telefooncamera

Zoek apparaat" functie

Alarm

Herinnering beweging

Herinnering hydratatie 19

G-sensor

Weer

Automatische

hartslagmonitoring

Algemene informatie

Technische gegevens 20

Invoering

Over de Watchmark Ultra

Een multifunctionele smartwatch gemaakt voor mensen die van een actieve levensstijl houden. Dankzij de ingebouwde speakers en microfoon beantwoord je oproepen rechtstreeks vanaf je pols. Ook vind je 19 sportmodi en gezondheidsfuncties.

Apparaat configuratie

Inhoud van het pakket



Smartwatch (kleur en materiaal kunnen variëren afhankelijk van de geselecteerde kleur)



Oplader (kleur en materiaal kunnen variëren afhankelijk van het geselecteerde model)

Band (kleur en materiaal kunnen variëren afhankelijk van de geselecteerde kleur)

Hardwarevereisten

iOS 10.0 en hoger

Android 5.0 en hoger

Ondersteunde Bluetooth: 5.1



Android 5.0+



IOS 10.0+

Oplaadinstructies

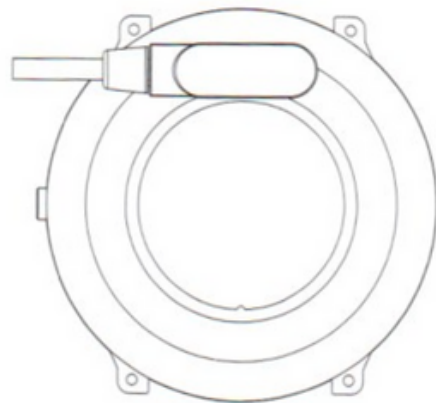
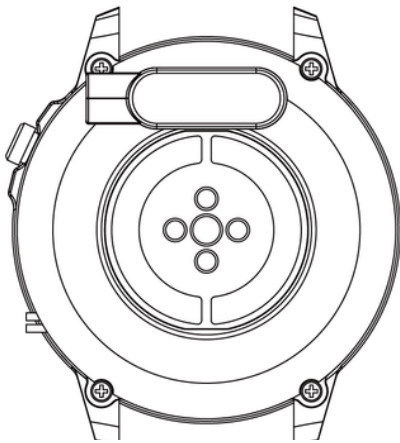

Deze smartwatch maakt gebruik van magnetisch opladen. Sluit de oplaadkabel aan op de USB-ingang en op de achterste oplaadpinnen van het apparaat. Eenmaal verbonden, start het opladen automatisch en verschijnt het oplaadpictogram op het scherm.

Het duurt ongeveer 2 uur om de batterij volledig op te laden. Gebruik het horloge niet tijdens het opladen.

Let op: Sluit de magnetische laadkabel niet tegelijkertijd aan op 2 pinnen met geleidend materiaal, omdat dit kortsluiting kan veroorzaken.

Extra informatie

Voordat u het apparaat gebruikt, dient u de gehele gebruikershandleiding zorgvuldig door te lezen. Het wordt aanbevolen om alleen de originele batterij, oplader en accessoires te gebruiken die bij het apparaat zijn geleverd. De fabrikant of distributeur is niet verantwoordelijk voor het gebruik van accessoires van derden.

De functies die in deze handleiding worden gepresenteerd, kunnen per model verschillen, aangeziende handleiding een algemene beschrijving van smartwatches is. Sommige modellen kunnen afwijken van de standaard.

Voordat u het apparaat voor de eerste keer gebruikt, moet u het minimaal 2 uur opladen. Voordat u het apparaat gaat gebruiken, moet u de applicatie downloaden en installeren en alle door de smartphone gevraagde toestemmingen accepteren. Als dit niet volledig gebeurt, zijn niet alle apparaatfuncties beschikbaar. De smartphone zal alleen toegang vragen tot functies die noodzakelijk zijn voor het goed functioneren van de smartwatch.

Het bedrijf behoudt zich het recht voor om de inhoud van deze handleiding te wijzigen.

Hoe draag je een smartwatch?

De band voor dit horlogemodel is 22 mm breed. Het is vervangbaar en je kunt extra banden in een andere kleur of materiaal kopen.

Een horloge dragen

Als je niet aan het sporten bent, draag je smartwatch dan als een gewoon horloge, dus één vinger boven je polsbeen.

Om optimaal te profiteren van de hartslagmetingsfunctie tijdens het trainen, kunt u het apparaat over uw pols dragen (twee vingers boven het polsbot) voor meer comfort en stabiliteit. Bij veel oefeningen, zoals fietsen of gewichtheffen, kan de positionering van de smartwatch veranderen door bijvoorbeeld de pols te buigen. Als het horloge lager op het polsbeen wordt geplaatst, kunnen de metingen worden onderbroken, dus een correcte positionering is zo belangrijk.

Het vervangen van de riem

Voordat u het horloge gebruikt, dient u de originele band eraan te bevestigen. Wees bij het uitvoeren van deze activiteit zeer voorzichtig en pas op voor uw nagels bij het bevestigen van de telescopen aan het horloge.

Het omdoen van de riem

1. Steek het ene uiteinde van de band met de telescoop in de uitsparing van de horlogekast.
2. Aan de andere kant schuift u de telescoop in de uitsparing en bevestigt u deze aan het horloge.

Het verwijderen van de riem

1. Druk aan de ene kant op de cirkel op de telescoop en beweeg deze voorzichtig naar binnen.
2. Trek vervolgens omhoog totdat de telescoop loskomt van het horloge.

Apps en functies

De applicatie installeren

De applicatie voor het Ultra smartwatch-model is "FitCloudPro". De applicatie moet worden gedownload via de Google Play/App Store of via onderstaande QR-code.



Google Play



App Store

Nadat u de applicatie hebt geïnstalleerd, schakelt u Bluetooth in op uw telefoon en gaat u naar de applicatie. Maak een account aan of ga verder zonder registratie. Vul de gegevens in en autoriseer toegang. Om de applicatie goed te laten functioneren, moeten alle door de applicatie gevraagde toestemmingen worden gegeven. Om het horloge te verbinden, selecteert u "Apparaat" en vervolgens "Scannen", selecteert u het horlogemodel (NX3). Om de bel- en ontvangstfuncties van de smartwatch te gebruiken, verbind je je horloge ook via Bluetooth. Ga op de telefoon naar de Bluetooth-instellingen en maak verbinding met het apparaat genaamd "BT-85E". Vouw op het horloge het hoofdmenu uit, selecteer het oortelefoonpictogram en schakel de "Audiomodus" in. Zonder een dergelijke verbinding zullen sommige functies niet actief zijn.

Functies beschikbaar in de Smartwatch

- **Tijd, datum, dag van de week**

Het display toont de tijd, datum en dag van de week. De gegevens worden weergegeven op het hoofdscherm van het horloge.

- **Pedometer**

Telt de stappen die op een bepaalde dag zijn gezet (gegevens worden elke dag vanaf 00:00 uur gereset). Het aantal genomen stappen kunt u zien in de applicatie of op het eerste tabblad rechts van het hoofdscherm.

- **Verbrande calorieën teller**

Berekent de hoeveelheid verbrande calorieën op een bepaalde dag. Gegevens over calorieverbruik zijn te vinden op het eerste tabblad aan de rechterkant van het startscherm of in de applicatie.

- **Afgelegde afstand**

Informatie over de afstand die overdag wordt afgelegd. De afgelegde afstand vindt u op het eerste tabblad aan de rechterkant van het hoofdscherm of in de applicatie.

- **De helderheid van de achtergrondverlichting van het scherm aanpassen**

Door de helderheid aan te passen, worden uw ogen beschermd tegen te helder scherm 's nachts en spaart u de batterij van uw horloge. Je vindt deze functie in het vervolgkeuzemenu van het hoofdscherm.

Funcities beschikbaar in de Smartwatch

- **Bloeddruk (BP)***

Arteriële druk is de kracht waarmee het bloed tegen de wanden van de slagaders drukt tijdens het samentrekken en ontspannen van de hartspier. De geaccepteerde norm voor de systolische bloeddruk is 120 mm Hg en voor de diastolische bloeddruk 80 mm Hg. Op het horloge bevindt de bloeddrukmeetfunctie zich in het menu onder de naam BP.

- **Verzadiging (SPO2)***

De functie informeert over het niveau van bloedoxygenatie. Standaard moet het resultaat tussen de 95 en 100% liggen. Wanneer het zuurstofgehalte daalt, kan dit gevaarlijk zijn voor onze gezondheid. In het horloge bevindt de functie verzadigingsmeting zich in het menu onder de naam "Bloedzuurstof".

- **Pols***

Hartslag, d.w.z. hartslag: het is het aantal hartslagen van de hartspier per minuut. De geaccepteerde norm is de limiet van 60 tot 100 slagen per minuut. Wanneer de hartslag verhoogd is, wordt dit tachycardie genoemd, en wanneer deze afneemt, wordt dit bradycardie genoemd. Beide aandoeningen kunnen gevaarlijk zijn voor onze gezondheid. In het horloge bevindt de hartslagmeetfunctie zich in het menu onder de naam "Pulse".

*U mag geen gezondheidsbeslissingen uitsluitend nemen op basis van de testresultaten van uw smartwatch. Voor nauwkeurige metingen moeten gebruikers de gezondheidsfuncties in rust meten, net als bij traditionele medische apparaten, en zich onthouden van metingen tijdens het sporten, roken of alcohol drinken. De smartwatch is geen medisch apparaat en de meetresultaten dienen uitsluitend ter illustratie.

Funcities beschikbaar in de Smartwatch

- **Funcitie "Telefoon zoeken".**

Nadat u het apparaat correct heeft gekoppeld met de applicatie op uw telefoon, kunt u uw telefoon snel vinden. Nadat u de optie "Telefoon zoeken" hebt geselecteerd, trilt en rinkelt de telefoon. Op het horloge vind je deze functie in het menu.

- **Stop**

Een functie die wordt gebruikt om korte tijdsperioden te controleren en te meten. Op het horloge vind je deze functie in het menu.

- **Minutentimer**

Met de timer kunt u de tijd aftellen. Op het horloge vind je deze functie in het menu.

- **Alarm**

Om de alarmen die u hebt ingesteld te bekijken, gaat u naar het menu en selecteert u "Alarm". Ga naar de applicatie om het alarm in te schakelen. Meer op pagina 18.

Funcities beschikbaar in de Smartwatch

- **Slaapmonitor**

Een functie die helpt bij het analyseren van de menselijke slaap. Het horloge toont het aantal geslapen uren en slaapfasen, waarin we onderscheid maken tussen lichte en diepe slaap. Op het horloge bevindt de slaapmonitoringfunctie zich in het menu en op het derde tabblad aan de rechterkant van het hoofdscherm.

- **Muziekbediening**

Nadat je het horloge via de applicatie met je telefoon hebt verbonden en muziek op je telefoon hebt aangezet, kun je muziek pauzeren en hervatten, nummers terug- en terugspoelen en het volume regelen. Om muziek te bedienen, zet je deze aan op je telefoon en ga je vervolgens naar de muziekfunctie. Op het horloge bevindt deze functie zich in het menu.

- **Het monitoren van de cyclus van een vrouw**

Je menstruatiecyclus kun je volgen op je smartwatch. Om deze functie te gebruiken, activeert u deze in de applicatie en personaliseert u de instellingen volgens uw voorkeuren. Meer op pagina 20.

Functies beschikbaar in de Smartwatch

- **Sportmodi**

Met 19 sportmodi op het horloge kun je je trainingsdoelen bepalen door stappen, hartslag, calorieën en afstand te monitoren.

Trainingsgegevens zijn na synchronisatie in de applicatie te vinden of in het horloge in het menu aan de linkerkant van het hoofdscherm onder de naam "Fysieke activiteitenlog".

In de sportmodus worden, afhankelijk van de geselecteerde functie, parameters zoals tijd, verbrande calorieën en hartslag gemeten. Op het horloge bevinden sportfuncties zich in het menu. Bovendien kunt u andere sportmodi toevoegen aan de applicatie. Meer op pagina 20.

- **Het schildthema wijzigen**

Het horloge heeft verschillende wijzerplaten waaruit u kunt kiezen. Om de nummers te wijzigen, drukt u lang op het hoofdscherm (ongeveer 3 seconden). Meer wijzerplaten kunt u downloaden in de app. Meer op pagina 17.

- **Weer**

Nadat u verbinding heeft gemaakt met de applicatie, geeft het horloge de temperatuur voor een bepaalde dag weer. Op het horloge bevindt de weerfunctie zich in het menu of op het vierde tabblad rechts van het hoofdscherm. Meer op pagina 19.

Functies beschikbaar in de Smartwatch

- **Meldingen/berichten**

Nadat het horloge via de applicatie en Bluetooth met de telefoon is verbonden en de juiste toestemmingen zijn verleend, worden inkomende berichten en sociale media-meldingen op het horloge weergegeven. Om meldingen te laten verschijnen, moet deze functie zijn ingeschakeld in de applicatie-instellingen. Meer op pagina 17.

- **Verbindingen**

Door het horloge via Bluetooth met je telefoon te verbinden, kun je vanaf de smartwatch bellen met behoud van een hoge geluidskwaliteit. Nadat u het horloge met uw telefoon heeft verbonden, worden de contacten van de telefoon op het horloge weergegeven. Om te bellen, kunt u het nummer handmatig invoeren of een keuze maken uit de lijst met meestgebruikte contacten.

- **Frequente contacten**

U kunt op uw horloge toegang krijgen tot uw meest gebelde contacten om snel te bellen. Om contacten toe te voegen, ga naar de applicatie. Meer op pagina 17.

- **Modus Niet storen**

Een modus die voorkomt dat alle meldingen verschijnen. Om deze modus in te schakelen, selecteert u het maanpictogram in het vervolgkeuzemenu op het hoofdscherm.

Functies beschikbaar in de Smartwatch

- **Resetten naar fabrieksinstellingen**

Met fabrieksreset kunt u uw horloge resetten en alle gegevens en instellingen wissen. Op het horloge bevindt de resetfunctie zich in de instellingen in het menu.

- **Instellingen**

Bij instellingen kun je:

- stel de achtergrondverlichtingstijd en schermhelderheid in
- stel de responstijd van de G-sensorfunctie in
- stel de trillingsintensiteit in
- selecteer de stijl van het hoofdmenu
- schakel de batterijbesparingsmodus in
- stel de horlogetaal in
- stel een wachtwoord in
- herstel naar fabrieksinstellingen
- zet het apparaat uit

Functies beschikbaar in een speciale applicatie

- **Meetgeschiedenis**

In de applicatie vindt u de geschiedenis van metingen die door het horloge zijn gedaan. Om uw geschiedenis te bekijken, selecteert u 'Thuis' in de app.

- **Meldingen**

Dankzij de notificatiefunctie lees je het begin van het bericht op het smartwatch-scherm. Meldingen kunnen afkomstig zijn van applicaties zoals Facebook, Instagram, Skype en Messenger. Om deze functie in te schakelen, gaat u naar "Apparaat" en selecteert u vervolgens "Meldingsinstellingen".

- **Het schildthema wijzigen**

Andere kiesthema's zijn beschikbaar in de speciale app. Om wijzerplaten te selecteren, gaat u in de app naar 'Apparaat' en vervolgens naar 'Kijkwijzerselectie'. Om schilden te downloaden, moeten data/wifi zijn ingeschakeld op uw telefoon.

- **Frequente contacten**

Om contacten toe te voegen, selecteert u "Apparaat" en vervolgens "Contacten" in de applicatie.

Funcities beschikbaar in een speciale applicatie

- **Telefooncamerabediening**

Met deze functie kunt u op afstand foto's maken met de camera van uw telefoon door de ontspanknop van de camera te activeren door het horloge te schudden. Om een foto te maken, selecteert u "Apparaat" en vervolgens "Camera op afstand". Deze functie is handig voor het maken van groepsfoto's op afstand.

- **Vind uw apparaat**

Als u in de applicatie de functie "Zoeken naar horloge" selecteert, wordt een trilalarm in het horloge geactiveerd, waardoor het apparaat kan worden gelokaliseerd.

- **Alarmen**

Om een alarm op uw horloge in te stellen, selecteert u de tijd en alarmtijd in de app. Om dit te doen, selecteert u "Apparaat" en vervolgens "Alarmen" in de applicatie.

- **Bewegingsherinnering**

In de applicatie kunt u elk uur herinneringen instellen, waardoor het horloge, wanneer het detecteert dat een persoon lange tijd bewegingloos blijft, hem eraan herinnert om bepaalde activiteit te ondernemen. Om de functie in te schakelen, selecteert u 'Apparaat' en vervolgens 'Inactiviteitsherinnering'.

Functies beschikbaar in een speciale applicatie

- **Herinnering aan hydratatie**

In de applicatie kun je elke 30-180 minuten cyclische herinneringen instellen, waardoor het horloge je eraan herinnert water te pakken. Om deze functie in te schakelen, selecteert u "Apparaat" en vervolgens "Hydratatieherinnering" in de applicatie.

- **G-sensor**

Om de functie van het inschakelen van het horlogescherf met een polsbeweging in of uit te schakelen, selecteert u "Apparaat" in de applicatie en vervolgens "Wakker worden met een polsbeweging".

- **Weer**

Om het huidige weer op uw horloge weer te geven, moet u de applicatie inschakelen om toegang te krijgen tot de locatie van uw telefoon en de weersinformatiefunctie in de applicatie inschakelen. Ga naar 'Apparaat' en vervolgens naar 'Weerinformatie'.

- **Automatische hartslagmeting**

In de applicatie kun je instellen dat de hartslagmeting cyclisch wordt uitgevoerd. De frequentie kan binnen een bepaalde tijdsperiode worden ingesteld. Om de functie in te schakelen, selecteert u 'Apparaat' en vervolgens 'Continu hartslagmeting' in de app. Het instellen van automatische metingen verkort de levensduur van de batterij.

Functies beschikbaar in een speciale applicatie

- **Extra sportmodi**

Naast de basissportmodi die beschikbaar zijn op de smartwatch, kun je extra modi toevoegen. Om ze toe te voegen, selecteert u "Apparaat" en vervolgens "Sportpush" in de applicatie.

- **Het monitoren van de cyclus van een vrouw**

Om deze functie te activeren, gaat u naar "Profiel" en selecteert u vervolgens "Menstruatiekalender". U moet toegang verlenen tot de agenda. Na het invoeren van gegevens in de applicatie registreert de smartwatch de menstruatiecyclus en herinnert u eraan wanneer de volgende moet zijn. Om de parameters in te stellen, gaat u in de applicatie naar "Profiel" en vervolgens naar "Menstruatiekalender".

- **Doelstellingen**

In de app kun je dagelijkse doelen instellen voor het aantal genomen stappen, de afgelegde afstand en het aantal verbrande calorieën. Het horloge houdt systematisch uw voortgang in de richting van deze doelen bij. Afhankelijk van de wijzerplaat die u kiest, kunt u uw dagelijkse prestaties volgen. Om doelen in te stellen, gaat u naar 'Profiel' en vervolgens naar 'Doel'.

- **Eenheidsinstellingen**

Om de eenheden van lengte, massa en temperatuur aan te passen, gaat u in de applicatie naar "Profiel" en vervolgens naar "Eenheden".

Algemene informatie

Technische data

IP67 waterdicht**

Hiermee kunt u het horloge gebruiken tijdens het wassen van uw handen of op een regenachtige dag.

Processor RTL8762DK

Innovatieve processor met hoge prestaties.

Batterij 400 mAh

Moderne lithium-polymeerbatterij met hoge capaciteit.

Outdoor

Duurzame materialen en een gemakkelijk schoon te maken siliconen band.



**De IP67-standaard staat watertemperaturen toe van +10 tot +35 graden Celsius en onderdompeling tot een diepte van 1 m gedurende maximaal 30 minuten. Het horloge kan niet worden gebruikt in hete baden of in de sauna, omdat het niet stoombestendig is. Het is niet bedoeld om mee te zwemmen, het is ontworpen om u te helpen gezond te blijven.

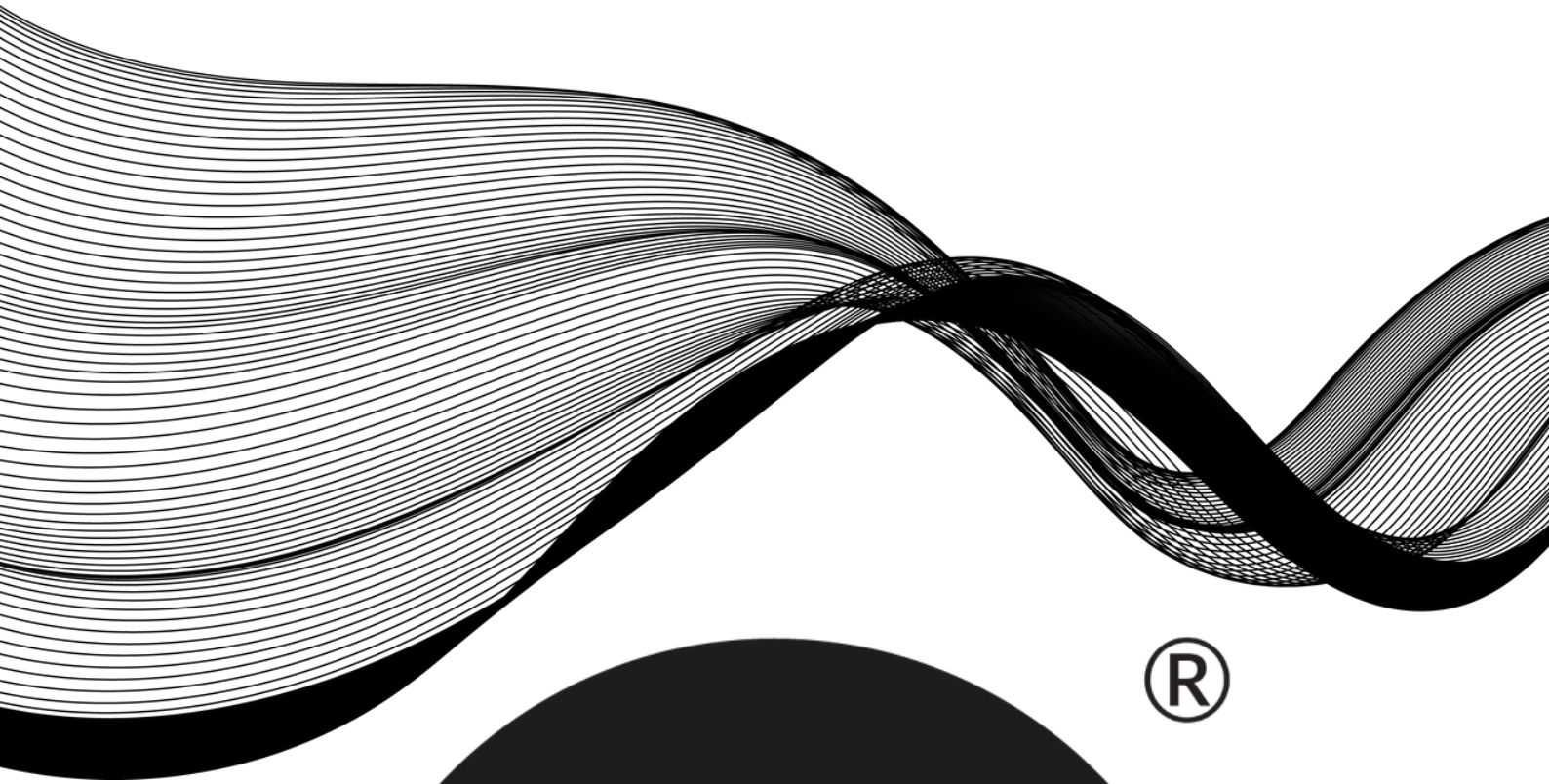

®

WATCHMARK

