

®

WATCHMARK



GEBRUIKSAANWIJZING

WWW.WATCHMARK.COM

INHOUDSOPGAVE

Inleiding

Over de smartwatch	4
Configuratie van het apparaat	
Inhoud van de verpakking	
Hardwarevereisten	5
Het horloge opladen	
Aanvullende informatie	6
Hoe draag je een smartwatch?	7
Het smartwatch-bandje vervangen	8

Toepassingen en functies

Toepassingen installeren	9
Beschikbare functies in de Smartwatch	10
Tijd, datum	
Stappenteller	
Calorieën teller	
Afstand	
Schermhelderheid aanpassen	
Bloeddruk	11
Verzadiging	
Pols	
Temperatuurmeting	12
Lasertherapie	
Stopwatch	13
Alarm	
Slaapmonitor	
Weer	
Muziek	
Sportmodi	14
Het thema van de wijzerplaat wijzigen	
Menu wijzigen	
Melding/bericht	15
Niet storen" modus	
Het apparaat resetten	16
Instellingen	

INHOUDSOPGAVE

Toepassingen en functies

Beschikbare functies	17
in de toepassing	
Meetgeschiedenis	
Meldingen	
Wijzerplaatthema wijzigen	
Contacten	
De camera van de telefoon bedienen	
Zoek een apparaat" functie	18
Apparaat" functie	
Alarmen	
Herinnering aan beweging	
Herinnering hydratatie	
Weer	19
G-sensor	
Automatische hartslagmeting	
Apparaat resetten	

Algemene informatie

Technische gegevens	20
Productklacht	21
Product retour	22
Product vervanging	24

Invoering

Watchmark Focus-informatie

Focus is een gezondheidshorloge uit de KARDIO-serie dat je helpt om voor je gezondheid te zorgen. Het horloge heeft innovatieve functies voor het volgen van gezondheidsparameters zoals bloeddruk, zuurstofverzadiging, hartslag en temperatuur. De meetresultaten worden weergegeven op het horlogescherm. Met de Focus smartwatch kunt u uw voortgang en prestaties volgen en uw conditie verbeteren.

Apparaat configuratie

Inhoud van het pakket



Smartwatch (kleur en materiaal kunnen variëren afhankelijk van de gekozen kleur)



Oplader (kleur en materiaal kunnen variëren afhankelijk van het geselecteerde model)

Bandje (kleur en materiaal kunnen variëren afhankelijk van de geselecteerde kleur)

Hardwarevereisten

iOS 11.4 en hoger

Android 6.0 en hoger

Ondersteunde Bluetooth: 5.0



Android 6.0+



iOS 11.4+

Oplaad instructies

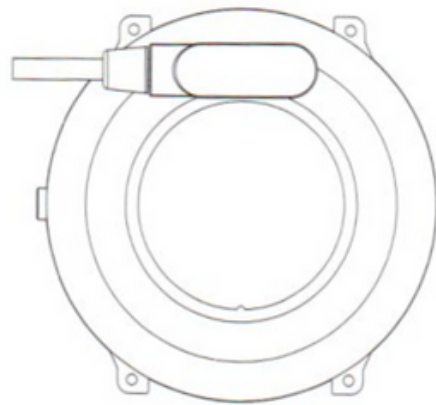
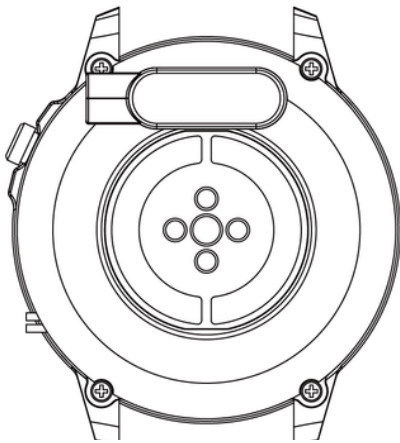

Deze smartwatch maakt gebruik van magnetisch opladen. Sluit de oplaadkabel aan op de USB-ingang en op de oplaadcontacten aan de achterkant van het apparaat. Eenmaal verbonden, begint het opladen automatisch en verschijnt het oplaadpictogram op het scherm.

Het duurt ongeveer 2 uur om de batterij volledig op te laden. Gebruik het horloge niet tijdens het opladen.

Let op: Sluit de magnetische oplaadkabel niet aan op 2 pinnen tegelijk met geleidend materiaal, dit kan kortsluiting veroorzaken.

Extra informatie

Lees de volledige gebruiksaanwijzing zorgvuldig door voordat u het apparaat gebruikt. Het wordt aanbevolen om alleen de originele batterij, oplader en accessoires te gebruiken die bij het apparaat zijn geleverd.

De fabrikant of distributeur is niet verantwoordelijk voor het gebruik van accessoires van derden.

De functies die in deze handleiding worden gepresenteerd, kunnen per model verschillen, omdat de handleiding een algemene beschrijving is van smartwatches. Sommige modellen kunnen afwijken van de standaard.

Laad het apparaat minimaal 2 uur op voordat u het voor de eerste keer gebruikt. Voordat u het apparaat gebruikt, moet u de applicatie downloaden en installeren en alle toestemmingen accepteren waar de smartphone om vraagt. Als dit niet volledig wordt uitgevoerd, zijn niet alle functies van het apparaat beschikbaar. De smartphone vraagt alleen toegang tot de functies die nodig zijn voor het goed functioneren van de smartwatch.

Het bedrijf behoudt zich het recht voor om de inhoud van deze handleiding te wijzigen.

Riem vervangen

Bevestig de originele band aan het horloge voordat u het gebruikt. Wees hierbij uiterst voorzichtig en pas op voor uw nagels wanneer u de telescopen aan het horloge bevestigt.

Riem omdoen

1. Steek een uiteinde van de band met de telescoop in de uitsparing van de horlogekast.
2. Schuif daarentegen de telescoop in het midden van de uitsparing en bevestig deze aan het horloge.

De riem verwijderen

1. Druk aan de ene kant op de ring op de telescoop en beweeg deze voorzichtig naar het midden.
2. Trek vervolgens omhoog totdat de telescoop loskomt van het horloge.

Apps en functies

De applicatie installeren

De app voor het Focus smartwatch-model is "FitCloudPro". De applicatie moet worden gedownload via de Google Play / App Store of met behulp van onderstaande QR-code.



Google Play



App Store

Schakel na het installeren van de applicatie Bluetooth in op je telefoon en ga naar de applicatie. Maak een account aan of ga verder zonder registratie. Vul de gegevens in en geef toegang. Voor de goede werking van de applicatie is het noodzakelijk om alle toestemmingen uit te drukken waar de applicatie om vraagt. Om het horloge te verbinden, selecteert u "Scannen" en vervolgens het horlogemodel (F900).

Smartwatch-functies

- **Bloeddruk (BP)***

Bloeddruk is de kracht die het bloed uitoefent tegen de wanden van de slagaders tijdens het samentrekken en ontspannen van de hartspier. De geaccepteerde norm voor systolische druk is 120 mm Hg en voor diastolische druk 80 mm Hg. In het horloge zit de functie voor het meten van de bloeddruk in het menu onder de naam "BP".

- **Verzadiging***

De functie informeert over het niveau van bloedoxygenatie. Als norm dient het resultaat tussen de 95 en 100% te liggen. Wanneer het zuurstofgehalte daalt, kan dit gevaarlijk zijn voor onze gezondheid. In het horloge zit de functie voor het meten van de saturatie in het menu onder de naam "Bloedzuurstof".

- **Pols***

Hartslag of hartslag: dit is het aantal keren dat de hartspier in 1 minuut klopt. De geaccepteerde norm is de grens van 60 tot 100 slagen per minuut. Als de pols verhoogd is, spreken we van tachycardie en als deze laag is, spreken we van bradycardie. Beide aandoeningen kunnen gevaarlijk zijn voor onze gezondheid. In het horloge zit de functie voor het meten van de pols in het menu onder de naam "Pulse".

*Neem geen gezondheidsbeslissingen uitsluitend op basis van testresultaten van de smartwatch. Voor nauwkeurige metingen moeten gebruikers de gezondheidsfuncties in rust meten, net als bij traditionele medische apparaten, en zich onthouden van meten tijdens het sporten, roken of alcoholgebruik. De smartwatch is geen medisch apparaat en de meetresultaten zijn alleen ter referentie.

Smartwatch-functies

- **Temperatuurmeting***

Met de functie kunt u de huidige lichaamstemperatuur meten. De normale lichaamstemperatuur van een volwassene is 36,6 graden Celsius. Wanneer het temperatuurniveau stijgt tot 38 graden, spreken we van koorts. In het horloge bevindt de functie voor het meten van de polsslag zich in het menu onder de naam "Lichaamstemperatuur".

- **Lasertherapie****

Lasertherapie bestaat uit het gedurende een bepaalde tijd uitstralen van een lichtstraal (met een vaste intensiteit: lengte en kracht) op een deel van het lichaam. Laserstraling heeft pijnstillende, ontstekingsremmende, anti-zwellende effecten, verhoogt de microcirculatie, beïnvloedt immunologische en hormonale processen, vergemakkelijkt zenuwregeneratie, versnelt botgroei en stimuleert de synthese van spiervezels. De duur van de therapie is van 60 tot 240 seconden. Om de functie te activeren, drukt u op de onderste knop aan de zijkant van de envelop.

** Contra-indicaties voor lasertherapie zijn onder andere: kanker, hyperthyreoïdie, epilepsie, huidziekten (bacteriële, virale of schimmelinfecties). Het mag ook niet worden gebruikt door zwangere vrouwen.

Smartwatch-functies

- **Stopwatch**

Een functie die wordt gebruikt om korte tijdsperioden te regelen en te meten. In het horloge vind je deze functie in het menu.

- **Alarm**

Om een alarm in te stellen op je horloge, selecteer je de tijd en alarmtijd in de app. Meer op pagina 18.

- **Slaap tracker**

Een functie die helpt bij de analyse van de menselijke slaap. Het horloge toont het aantal uren dat je hebt geslapen. Op je horloge vind je je slaapstatistieken in het menu.

- **Weer**

Na verbinding met de telefoon wordt de actuele weersinformatie weergegeven op het horloge. De weerfunctie vind je in het menu. Meer op pagina 18.

- **Muziek**

Je kunt de muziek op je telefoon bedienen vanaf je horloge. Schakel het afspelen van muziek op uw telefoon in en selecteer vervolgens de functie "Muziek" in het horlogemenu. U kunt muziek pauzeren, afspelen, terugspoelen en terugspoelen.

Smartwatch-functies

- **Sportmodi**

Met de sportmodi op je horloge kun je je trainingsdoelen controleren door je stappen, hartslag, calorieën en afstand bij te houden.

Trainingsgegevens vind je na synchronisatie in de app of na de training op het horloge.

Beschikbare sportmodi: lopen, rennen, klimmen, fietsen, yoga, crosstrainer. In de sportmodus worden, afhankelijk van de geselecteerde vorm van activiteit, parameters zoals tijd, verbrande calorieën, afstand en hartslag gemeten. Op het horloge staan de sportfuncties in het menu onder de naam "Training".

- **Schildthema wijzigen**

Het horloge heeft verschillende wijzerplaten om uit te kiezen. Druk lang op op het hoofdscherm om van wijzerplaat te wisselen (ongeveer 3 seconden). Andere discs om uit te kiezen staan in de app, meer op pagina 16.

- **Het uiterlijk van het menu wijzigen**

U kunt het menu aanpassen aan uw voorkeuren. Er zijn drie verschillende menu-uitertijken. Om het uiterlijk te wijzigen, gaat u naar instellingen en selecteert u "Hoofdmenustijl

Smartwatch-functies

- **Meldingen/Berichten**

Nadat het horloge via de applicatie met de telefoon is verbonden en de juiste toestemmingen zijn verleend, geeft het horloge binnenkomende meldingen van sociale netwerken en het begin van het bericht weer. Om meldingen weer te geven, moet deze functie zijn ingeschakeld in de applicatie-instellingen. Meer op pagina 17.

- **Modus Niet storen**

Een modus die ervoor zorgt dat alle meldingen niet verschijnen. Om deze modus in te schakelen, gaat u naar instellingen en selecteert u "Modus niet storen".

- **Functie "Telefoon zoeken"**

Nadat u het apparaat correct hebt gekoppeld met de applicatie op uw telefoon, kunt u uw telefoon snel vinden. Zodra u "Telefoon zoeken" selecteert, gaat uw telefoon trillen en overgaan. In het horloge vind je deze functie in het menu.

Smartwatch-functies

- **Fabrieksinstellingen**

Met een fabrieksreset kunt u uw horloge resetten en alle gegevens en instellingen wissen. Op het horloge zit de resetfunctie in de instellingen.

- **Instellingen**

In de instellingen kunt u:

- stel de tijd van de achtergrondverlichting en de helderheid van het scherm in
- schakel de energiebesparingsfunctie in
- stel de trillingsintensiteit in
- stel de sterkte en tijd van lasertherapie in
- selecteer apparaattaal
- schakel het apparaat uit

Functies beschikbaar in een speciale applicatie

- **Meting geschiedenis**

In de applicatie vindt u de geschiedenis van de metingen die door het horloge zijn uitgevoerd. U kunt de geschiedenis bekijken op de hoofdpagina van de applicatie.

- **Meldingen**

Met de meldingsfunctie lees je het begin van het bericht op het smartwatch-scherm. Meldingen kunnen afkomstig zijn van applicaties zoals Facebook, Instagram, Gmail. Om deze functie in te schakelen, gaat u naar "Apparaat" en selecteert u vervolgens "Meldingsinstellingen".

- **Het schildthema wijzigen**

Andere schildthema's zijn beschikbaar in de speciale app. Om wijzerplaten te selecteren, gaat u naar "Apparaat" in de app en vervolgens naar "Kijkplaatselectie". Data/wifi moet op uw telefoon zijn ingeschakeld om wijzerplaten te downloaden.

- **Bediening van de telefooncamera**

Met deze functie kunt u op afstand foto's maken met de camera van de telefoon door de sluitersnelspanner van de camera te activeren door het horloge te schudden. Selecteer "Apparaat" en vervolgens "Remote Camera" om een foto te maken. Handig voor het maken van groepsfoto's op afstand.

Functies beschikbaar in een speciale applicatie

- **Zoek het apparaat**

Door in de applicatie de functie "Horloge zoeken" te selecteren, wordt een trilalarm in het horloge geactiveerd, wat helpt bij het lokaliseren van het apparaat.

- **Alarmen**

Om een alarm in te stellen op je horloge, selecteer je de tijd en alarmtijd in de app. Selecteer hiervoor in de applicatie "Apparaat" en vervolgens "Alarmen".

- **Bewegingsherinnering**

In de applicatie kunt u herinneringen instellen, waardoor het horloge, nadat het heeft gedetecteerd dat een persoon lange tijd stil blijft staan, u informeert over de noodzaak om een activiteit uit te voeren. Selecteer "Apparaat" en vervolgens "Herinnering bij inactiviteit" om de functie in te schakelen.

- **Hydratatie herinnering**

In de applicatie kun je herinneringen instellen, waardoor het horloge je eraan herinnert om naar water te grijpen. Om deze functie in te schakelen, selecteert u in de app "Apparaat" en vervolgens "Hydratatieherinnering".

Funcities beschikbaar in een speciale applicatie

- **Weer**

Om ervoor te zorgen dat het horloge het huidige weer weergeeft, moet u de app toegang geven tot de locatie van uw telefoon en de weerfunctie in de app inschakelen. Ga naar "Apparaat" en vervolgens "Weerinformatie".

- **Activeer het scherm in een handomdraai (G-sensor)**

Om het horlogescherf wakker te laten worden met een zwaaiende beweging, selecteer je 'Apparaten' in de app en vervolgens 'Wakker worden met een polsbeweging'.

- **Automatische hartslagmeting**

Je kunt de app instellen om elk uur je hartslag te meten. Elk uur wordt er automatisch gemeten zonder onze tussenkomst. Om de functie in te schakelen, selecteert u in de app "Apparaat" en vervolgens "Continue hartslagmeting".

Het instellen van automatische metingen verkort de levensduur van de batterij.

- **Fabrieksinstellingen**

Met een fabrieksreset kunt u uw horloge resetten en alle gegevens en instellingen wissen. Om te resetten ga je naar "Apparaten" in de app en vervolgens naar "Fabrieksinstellingen herstellen".

Algemene

Technische data

IP67 waterdicht**

Hiermee kunt u het horloge gebruiken tijdens het wassen van uw handen of op een regenachtige dag.

Realtek 8762c-processor

Innovatieve processor gekenmerkt door hoge efficiëntie.

280 mAh batterij

Moderne lithium-polymeer batterij.

Klassiek ontwerp

Dankzij het klassieke design past het horloge bij elke outfit.



**IP67-standaard staat watertemperatuur toe van +10 tot +35 graden Celsius en onderdompeling tot een diepte van 1 meter gedurende 30 minuten. Het horloge kan niet worden gebruikt in hete baden of sauna's omdat het niet bestand is tegen stoom. Het is niet bedoeld om mee te zwemmen, het is ontworpen om u te helpen voor uw gezondheid te zorgen.

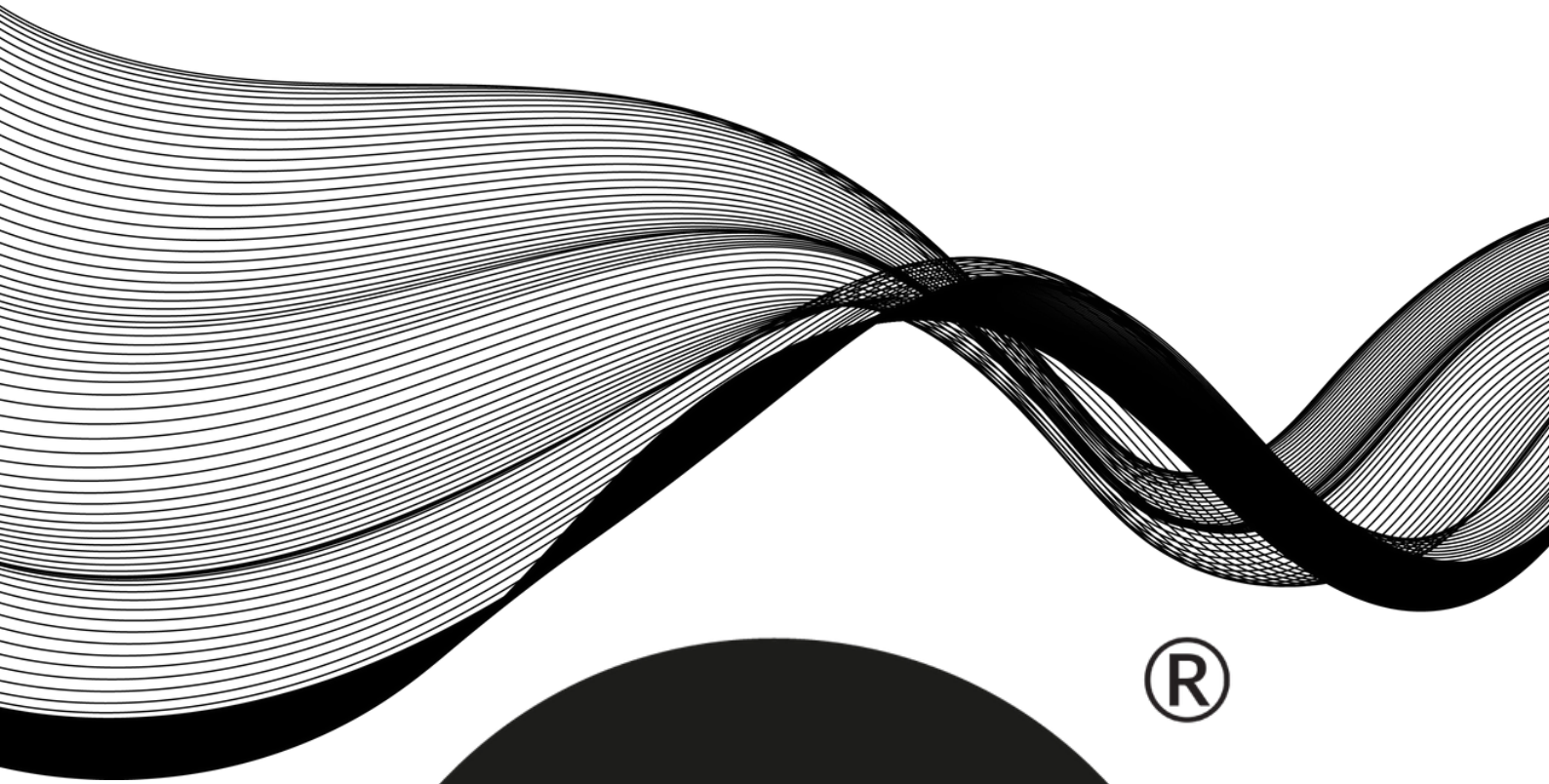

®



WATCHMARK

