

®

WATCHMARK



# ISTRUZIONI D'USO

[WWW.WATCHMARK.COM](http://WWW.WATCHMARK.COM)

# INDICE DEI CONTENUTI

## Introduzione

<b>Informazioni sull'orologio</b>	<b>4</b>
Configurazione del dispositivo	
<b>Contenuto dell'imballaggio</b>	<b>5</b>
Requisiti hardware	
<b>Ricarica dell'orologio</b>	<b>6</b>
Informazioni aggiuntive	
<b>Come indossare uno smartwatch?</b>	<b>7</b>
<b>Sostituzione del cinturino di un orologio</b>	<b>8</b>

## App e funzioni

<b>Installazione delle app</b>	<b>9</b>
<b>Funzioni disponibili nello smartwatch</b>	<b>10</b>
Ora, data	
Pedometro	
Contatore di calorie	
Distanza	
Regolazione della luminosità dello schermo	
Pressione sanguigna	<b>11</b>
Saturazione	
Polso	
Misurazione della temperatura	<b>12</b>
Terapia laser	
Cronometro	<b>13</b>
Allarme	
Monitoraggio del sonno	
Tempo atmosferico	
Musica	
Modalità sport	<b>14</b>
Modifica del tema del quadrante	
Modifica del menu	<b>15</b>
Notifiche/messaggi	
Modalità "Non disturbare"	
Ripristino del dispositivo	<b>16</b>

# INDICE DEI CONTENUTI

## App e funzioni

<b>Funzioni disponibili nell'applicazione</b>	<b>17</b>
Cronologia delle misurazioni	
Notifiche	
Modifica del tema del quadrante	
Contatti	
Controllo della fotocamera del telefono	
Funzione "Trova un dispositivo"	<b>18</b>
funzione "dispositivo"	
Allarmi	
Promemoria del movimento	
Promemoria idratazione	
Tempo atmosferico	<b>19</b>
Sensore G	
Misurazione automatica della frequenza cardiaca	
Azzeramento del dispositivo	

## Informazioni generali

<b>Dati tecnici</b>	<b>20</b>
<b>Reclamo del prodotto</b>	<b>21</b>
<b>Ritorno del prodotto</b>	<b>22</b>
<b>Sostituzione del prodotto</b>	<b>24</b>

---

## Introduzione

### Watchmark Focus informazioni

Focus è un orologio per la salute della serie KARDIO che ti aiuterà a prenderti cura della tua salute. L'orologio ha funzioni innovative per il monitoraggio dei parametri di salute come la pressione sanguigna, la saturazione dell'ossigeno, il polso e la temperatura. I risultati della misurazione vengono visualizzati sullo schermo dell'orologio. Lo smartwatch Focus ti consentirà di monitorare i tuoi progressi e risultati, oltre a migliorare la tua forma fisica.

### Configurazione del dispositivo

Contenuto della confezione



Smartwatch (il colore e il materiale possono variare a seconda del colore selezionato)



Caricabatterie (il colore e il materiale possono variare a seconda del modello selezionato)

Cinturino (il colore e il materiale possono variare a seconda del colore selezionato)

---

## Requisiti hardware

iOS 11.4 e versioni successive  
Android 6.0 e versioni  
successive  
Bluetooth supportato: 5.0



Android 6.0+



iOS 11.4+

## Istruzioni per la ricarica

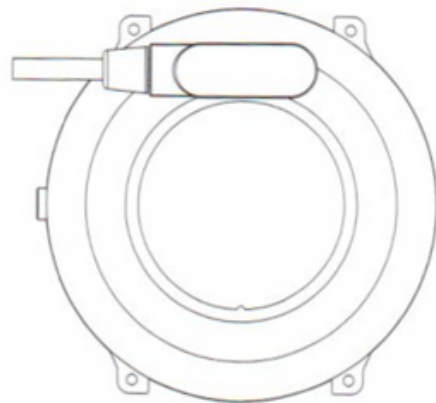
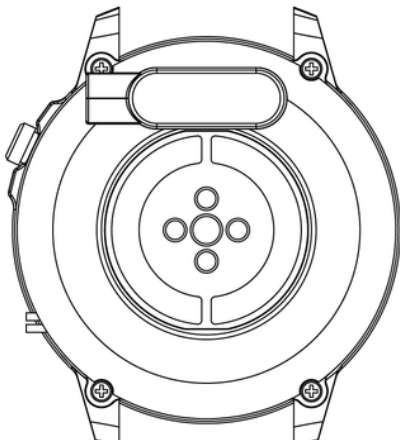

Questo smartwatch utilizza la ricarica magnetica.

Collegare il cavo di ricarica all'ingresso USB e ai contatti di ricarica posteriori del dispositivo. Una volta connesso, la ricarica si avvierà automaticamente e l'icona di ricarica apparirà sullo schermo.

Sono necessarie circa 2 ore per caricare completamente la batteria. Non utilizzare l'orologio durante la ricarica.

Attenzione: non collegare il cavo di ricarica magnetico a 2 pin contemporaneamente con materiale conduttivo poiché ciò potrebbe causare un cortocircuito.

---

## Informazioni aggiuntive

Si prega di leggere attentamente l'intero manuale di istruzioni prima di utilizzare l'apparecchiatura. Si consiglia di utilizzare solo la batteria, il caricabatterie e gli accessori originali forniti con il dispositivo.

Il produttore o il distributore non è responsabile per l'uso di accessori di terze parti.

Le funzioni presentate in questo manuale possono differire tra i modelli, poiché il manuale è una descrizione generale degli smartwatch. Alcuni modelli possono differire dallo standard.

Caricare il dispositivo per almeno 2 ore prima di utilizzarlo per la prima volta. Prima di utilizzare il dispositivo è necessario scaricare e installare l'applicazione e accettare tutti i consensi che lo smartphone richiede. Se ciò non viene eseguito completamente, non tutte le funzioni del dispositivo saranno disponibili. Lo smartphone chiederà l'accesso solo alle funzioni necessarie per il corretto funzionamento dello smartwatch.

La società si riserva il diritto di modificare il contenuto di questo manuale.

---

## **Come indossare uno smartwatch?**

Il cinturino per questo modello di orologio è largo 22 mm. È sostituibile, puoi acquistare cinturini aggiuntivi di un colore diverso o di un materiale diverso.

### **Indossare un orologio**

Quando non ti alleni, indossa lo smartwatch come un normale orologio, un dito sopra l'osso del polso.

Per sfruttare appieno la funzione di monitoraggio della frequenza cardiaca durante l'esercizio, prova a indossare il dispositivo sopra il polso (entro 2 dita sopra l'osso del polso) per maggiore comfort e stabilità. Molti esercizi, come andare in bicicletta o sollevare pesi, possono far cambiare posizione allo smartwatch, ad esempio piegando il polso. Se l'orologio è più in basso sull'osso del polso, le misurazioni potrebbero essere interrotte, motivo per cui il corretto posizionamento è così importante.

---

## **Sostituzione della cinghia**

Fissare il cinturino originale all'orologio prima di utilizzarlo. Quando si esegue questa operazione, prestare estrema attenzione e fare attenzione alle unghie quando si collegano i telescopi all'orologio.

### **Mettere la cintura**

1. Inserire un'estremità del cinturino con il telescopio nell'incavo della cassa dell'orologio.
2. D'altra parte, fai scorrere il telescopio al centro dell'incavo e fissalo all'orologio.

### **Rimozione della cinghia**

1. Da un lato, premi l'anello sul telescopio e spostalo delicatamente verso il centro.
2. Quindi, tirare verso l'alto finché il telescopio non si stacca dall'orologio.



---

## App e funzionalità

### Installazione dell'applicazione

L'app per il modello di smartwatch Focus è "FitCloudPro".  
L'applicazione deve essere scaricata da Google Play/App Store o utilizzando il codice QR sottostante.



Google Play



App Store

Dopo aver installato l'applicazione, attiva il Bluetooth sul telefono e vai all'applicazione. Crea un account o continua senza registrazione. Completare i dati e consentire l'accesso. Per il corretto funzionamento dell'applicazione è necessario esprimere tutti i consensi che l'applicazione richiede. Per connettere l'orologio, seleziona "Scansione" e poi il modello dell'orologio (F900).

---

## Funzionalità dello smartwatch

- **Ora, data, giorno della settimana**

Nella schermata principale puoi trovare informazioni su che ora, data e giorno della settimana è.

- **Pedometro**

Conta i passi compiuti in un determinato giorno (i dati si azzerano ogni giorno dalle 00:00). Il numero di passi compiuti può essere visto nell'applicazione, nella schermata principale a seconda del quadrante selezionato o dopo aver spostato la schermata principale a sinistra.

- **Contatore di calorie bruciate**

Calcola il numero di calorie bruciate in un determinato giorno. Puoi vedere i dati sulle calorie bruciate nell'app o scorrendo la schermata principale verso sinistra.

- **Distanza percorsa**

Informazioni sulla distanza percorsa durante il giorno. La distanza percorsa può essere visualizzata nell'applicazione o dopo aver fatto scorrere la schermata principale verso sinistra.

- **Regolazione della luminosità della retroilluminazione dello schermo**

La regolazione della luminosità aiuta a proteggere gli occhi da uno schermo troppo luminoso di notte e consente di risparmiare le batterie dell'orologio. Puoi trovare questa funzione nel menu a discesa dalla schermata principale.

---

## Funzionalità dello smartwatch

- **Pressione sanguigna (BP)\***

La pressione sanguigna è la forza esercitata dal sangue contro le pareti delle arterie durante la contrazione e il rilassamento del muscolo cardiaco. La norma accettata per la pressione sistolica è 120 mm Hg e per la pressione diastolica 80 mm Hg. Nell'orologio, la funzione per misurare la pressione sanguigna si trova nel menu sotto il nome "BP".

- **Saturazione\***

La funzione informa sul livello di ossigenazione del sangue. Di norma, il risultato dovrebbe essere compreso tra il 95 e il 100%. Quando i livelli di ossigeno diminuiscono, può essere pericoloso per la nostra salute. Nell'orologio, la funzione per misurare la saturazione si trova nel menu sotto il nome "Ossigeno nel sangue".

- **Polso\***

Frequenza cardiaca, o polso: questo è il numero di battiti del muscolo cardiaco in 1 minuto. La norma accettata è il limite da 60 a 100 battiti al minuto. Quando il polso è elevato si parla di tachicardia, quando è basso si parla di bradicardia. Entrambe le condizioni possono essere pericolose per la nostra salute. Nell'orologio, la funzione per misurare il polso si trova nel menu sotto il nome "Pulse".

\*Non prendere decisioni sulla salute esclusivamente sulla base dei risultati dei test dello smartwatch. Per misurazioni accurate, gli utenti dovrebbero misurare le funzioni sanitarie a riposo come con i dispositivi medici tradizionali e astenersi dal misurare durante l'esercizio, il fumo o il consumo di alcol. Lo smartwatch non è un dispositivo medico e i risultati della misurazione sono solo di riferimento.

---

## Funzionalità dello smartwatch

- **Misura della temperatura\***

La funzione consente di misurare la temperatura corporea attuale. La normale temperatura corporea di un essere umano adulto è di 36,6 gradi Celsius. Quando il livello di temperatura sale a 38 gradi, si parla di febbre. Nell'orologio, la funzione per misurare il polso si trova nel menu sotto il nome "Temperatura corporea".

- **Terapia laser\*\***

La laserterapia consiste nell'emettere un raggio di luce (di intensità fissa: lunghezza e potenza) su una parte del corpo per un certo tempo. La radiazione laser ha effetti analgesici, antinfiammatori, antigonfiore, aumenta la microcircolazione, influenza i processi immunologici e ormonali, facilita la rigenerazione nervosa, accelera la crescita ossea e stimola la sintesi delle fibre muscolari. La durata della terapia va da 60 a 240 secondi. Per attivare la funzione, premere il pulsante inferiore sul lato della busta.

\*\*Le controindicazioni alla terapia laser includono: cancro, ipertiroidismo, epilessia, malattie della pelle (infezioni batteriche, virali o fungine). Inoltre, non dovrebbe essere usato da donne incinte.

---

## Funzionalità dello smartwatch

- **Cronometro**

Una funzione utilizzata per controllare e misurare brevi periodi di tempo. Nell'orologio troverai questa funzione nel menu.

- **Allarme**

Per impostare una sveglia sull'orologio, seleziona l'ora e l'ora della sveglia nell'app. Maggiori informazioni a pagina 18.

- **Monitoraggio del sonno**

Una funzione che aiuta nell'analisi del sonno umano. L'orologio mostra il numero di ore che hai dormito. Sul tuo smartwatch, puoi trovare le tue statistiche sul sonno nel menu.

- **Tempo atmosferico**

Dopo la connessione al telefono, le informazioni meteo attuali vengono visualizzate sull'orologio. La funzione meteo si trova nel menu. Maggiori informazioni a pagina 18.

- **Musica**

Puoi controllare la musica sul tuo telefono dall'orologio. Attiva la riproduzione musicale sul telefono, quindi seleziona la funzione "Musica" nel menu dell'orologio. Puoi mettere in pausa, riprodurre, riavvolgere e riavvolgere la musica.

---

## Funzionalità dello smartwatch

- **Modalità sportive**

Le modalità per lo sport sull'orologio ti consentono di controllare i tuoi obiettivi di allenamento monitorando passi, frequenza cardiaca, calorie e distanza.

I dati di allenamento possono essere trovati nell'app dopo la sincronizzazione o sull'orologio dopo l'allenamento.

Modalità sportive disponibili: camminata, corsa, arrampicata, ciclismo, yoga, cross trainer. Nella modalità sport, a seconda della forma di attività selezionata, vengono misurati parametri come tempo, calorie bruciate, distanza e frequenza cardiaca. Sull'orologio, le funzioni sportive si trovano nel menu sotto il nome "Allenamento".

- **Modifica del tema dello scudo**

L'orologio ha diversi quadranti tra cui scegliere. Per cambiare quadrante, premere a lungo sulla schermata principale (circa 3 secondi). Altri dischi tra cui scegliere sono disponibili nell'app. Maggiori informazioni a pagina 16.

- **Modifica dell'aspetto del menu**

Puoi personalizzare il menu secondo le tue preferenze. Ci sono tre diversi modelli di menu. Per modificare l'aspetto, vai alle impostazioni, quindi seleziona "Stile menu principale

---

## Funzionalità dello smartwatch

- **Notifiche/Messaggi**

Dopo aver collegato l'orologio al telefono tramite l'applicazione e aver concesso gli opportuni consensi, l'orologio visualizzerà le notifiche in arrivo dai social network e l'inizio del messaggio. Per poter visualizzare le notifiche, questa funzione deve essere abilitata nelle impostazioni dell'applicazione. Maggiori informazioni a pagina 17.

- **Modalità "Non disturbare"**

Una modalità che impedisce la visualizzazione di tutte le notifiche. Per abilitare questa modalità, vai alle impostazioni e seleziona "Modalità Non disturbare".

- **Funzione "Trova telefono"**

Dopo aver associato correttamente il dispositivo con l'applicazione sul tuo telefono, sarai in grado di trovare rapidamente il tuo telefono. Dopo aver selezionato "Trova telefono", il telefono vibrerà e suonerà. Nell'orologio troverai questa funzione nel menu.

---

## Funzionalità dello smartwatch

- **Ripristino delle impostazioni di fabbrica**

Un ripristino delle impostazioni di fabbrica ti consente di ripristinare l'orologio e cancellare tutti i dati e le impostazioni. Sull'orologio, la funzione di ripristino è nelle impostazioni.

- **Impostazioni**

Nelle impostazioni puoi:

- impostare il tempo di retroilluminazione e la luminosità dello schermo
- abilitare la funzione di risparmio energetico
- impostare l'intensità della vibrazione
- impostare la forza e il tempo della terapia laser
- selezionare la lingua del dispositivo
- spegnere il dispositivo



---

## **Funzionalità disponibili in un'applicazione dedicata**

- **Cronologia delle misurazioni**

Nell'applicazione troverai la cronologia delle misurazioni effettuate dall'orologio. Puoi controllare la cronologia nella pagina principale dell'applicazione.

- **Notifiche**

La funzione di notifica consente di leggere l'inizio del messaggio sullo schermo dello smartwatch. Le notifiche possono provenire da applicazioni come Facebook, Instagram, Gmail. Per abilitare questa funzione, vai su "Dispositivo" e seleziona "Impostazioni di notifica".

- **Modifica del tema dello scudo**

Altri temi scudo sono disponibili nell'app dedicata. Per selezionare i quadranti dell'orologio, vai su "Dispositivo" nell'app, quindi su "Selezione quadrante". I dati/Wi-Fi devono essere abilitati sul telefono per scaricare i quadranti.

- **Controllo della fotocamera del telefono**

La funzione consente di scattare foto da remoto con la fotocamera del telefono attivando l'otturatore della fotocamera scuotendo l'orologio. Per scattare una foto, seleziona "Dispositivo" e poi "Fotocamera remota". Utile per scattare foto di gruppo a distanza.

---

## **Funzionalità disponibili in un'applicazione dedicata**

- **Trova il dispositivo**

Nell'applicazione, selezionando la funzione "Cerca orologio", verrà attivato un allarme a vibrazione nell'orologio, che aiuterà a localizzare il dispositivo.

- **Allarmi**

Per impostare una sveglia sull'orologio, seleziona l'ora e l'ora della sveglia nell'app. Per fare ciò, nell'applicazione, seleziona "Dispositivo" e poi "Allarmi".

- **Promemoria movimento**

Nell'applicazione puoi impostare dei promemoria, grazie ai quali l'orologio, dopo aver rilevato che una persona rimane immobile per lungo tempo, ti informa della necessità di svolgere un'attività. Per abilitare la funzione, seleziona "Dispositivo" e poi "Promemoria inattività".

- **Promemoria per l'idratazione**

Nell'applicazione puoi impostare promemoria, grazie ai quali l'orologio ti ricorda di prendere l'acqua. Per abilitare questa funzione, nell'app, seleziona "Dispositivo" e poi "Promemoria idratazione".

---

## Funzionalità disponibili in un'applicazione dedicata

- **Tempo atmosferico**

Affinché l'orologio visualizzi il meteo corrente, è necessario consentire all'app di accedere alla posizione del telefono e abilitare la funzione meteo nell'app. Vai su "Dispositivo" e poi su "Informazioni meteo".

- **Riattiva lo schermo con un movimento del polso (G-Sensor)**

Per consentire allo schermo dell'orologio di riattivarsi con un movimento della mano, seleziona "Dispositivi" nell'app, quindi "Risvegliati con un movimento del polso".

- **Misurazione automatica della frequenza cardiaca**

Puoi impostare l'app per misurare la tua frequenza cardiaca ogni ora. La misurazione automatica viene eseguita senza il nostro intervento ogni ora. Per abilitare la funzione, nell'app, seleziona "Dispositivo" e poi "Monitoraggio continuo della frequenza cardiaca".

L'impostazione delle misurazioni automatiche riduce la durata della batteria.

- **Ripristino delle impostazioni di fabbrica**

Un ripristino delle impostazioni di fabbrica ti consente di ripristinare l'orologio e cancellare tutti i dati e le impostazioni. Per ripristinare, vai su "Dispositivi" nell'app, quindi su "Ripristina impostazioni di fabbrica".

---

# Informazioni

## Dati tecnici

### IP67 impermeabile\*\*

Ti consente di utilizzare l'orologio mentre ti lavi le mani o in una giornata piovosa.

### Processore Realtek 8762c

Processore innovativo caratterizzato da alta efficienza.

### Batteria da 280 mAh

Moderna batteria ai polimeri di litio.

### Disegno classico

Grazie al design classico, l'orologio si adatta a qualsiasi outfit.



\*\*Lo standard IP67 consente la temperatura dell'acqua da +10 a +35 gradi Celsius e l'immersione a una profondità di 1 m per 30 minuti. L'orologio non può essere utilizzato in bagni caldi o saune in quanto non è resistente al vapore. Non è destinato al nuoto, è progettato per aiutarti a prenderti cura della tua salute.

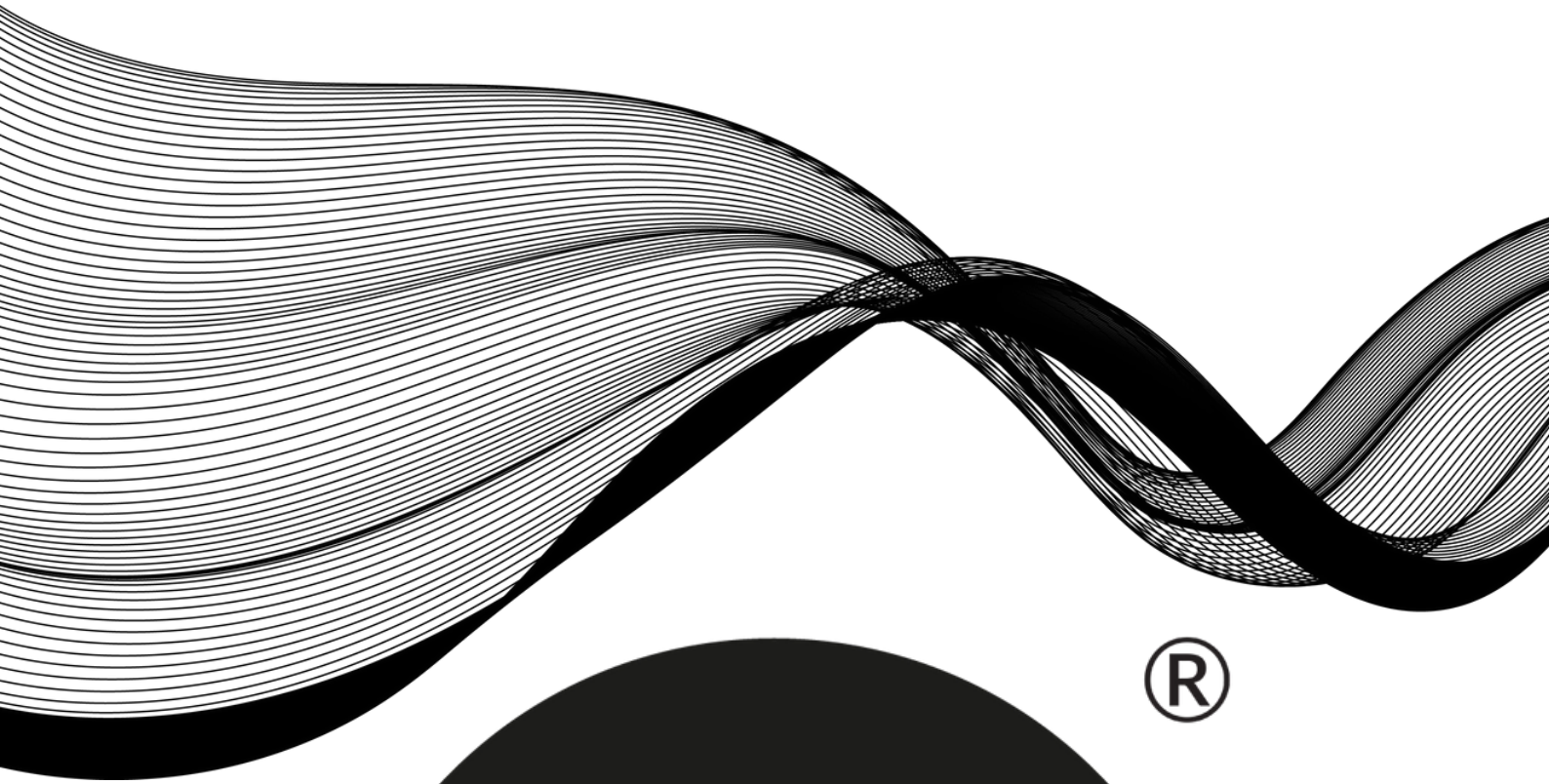

®

WATCHMARK

