

®

WATCHMARK



HASZNÁLATI UTASÍTÁS

WWW.WATCHMARK.COM

TARTALOMJEGYZÉK

Bevezetés

Az okosóráról	4
Eszköz konfigurációja	
A csomagolás tartalma	
Hardveres követelmények	5
Az óra töltése	
További információk	6
Hogyan viseljük	7
okosórát?	
Órapánt cseréje	8

Alkalmazások és funkciók

Alkalmazások telepítése	9
Rendelkezésre álló funkciók az okosórán	10
Idő, dátum	
Lépésszámláló	
Kalóriaszámláló	
Távolság	
A képernyő fényerejének beállítása	
Vérnyomás	11
Telítettség	
EKG	
Pulzus	12
"Telefon keresése" funkció	
Stopperóra	
Időzítő	13
Riasztás	
Alvásfigyelő	
Zene vezérlés	
Sport üzemmódok	14
Számlap témaváltás	
Időjárás	
Értesítések / üzenetek	15
Hívások	
A készülék alaphelyzetbe állítása	16
Beállítások	

TARTALOMJEGYZÉK

Alkalmazások és funkciók

Általános információk

Elérhetőfunkciók az alkalmazásban **17**

Mérési előzmények

Értesítések

A számlap témájának megváltoztatása

EKG

Gyakori kapcsolatok **18**

Telefonkamera vezérlése

"Készülék keresése" funkció

Riasztás

Mozgás- emlékeztető

Hidratálási emlékeztető **19**

G-érzékelő

Időjárás

Automatikus pulzusmérés

Műszaki adatok **20**

Bevezetés

A Watchmark Ultra-ról

Többfunkciós okosóra az aktív életmódot kedvelők számára. A beépített hangszóróknak és mikrofonnak köszönhetően közvetlenül a csuklójáról fogadhatja a hívásokat. 19 sportolási módot és egészségügyi funkciót is talál.

Eszköz konfiguráció

A csomag tartalma



Okosóra (a szín és az anyag a kiválasztott színtől függően változhat)



Töltő (a szín és az anyag a kiválasztott modelltől függően változhat)

Szív (a szín és az anyag a kiválasztott színtől függően változhat)

Hardverkövetelmények

iOS 10.0 és újabb

Android 5.0 és újabb

Támogatott Bluetooth: 5.1



Android 5.0+



iOS 10.0+

Töltési utasítások

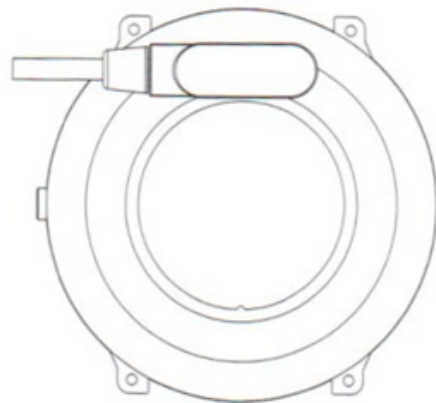
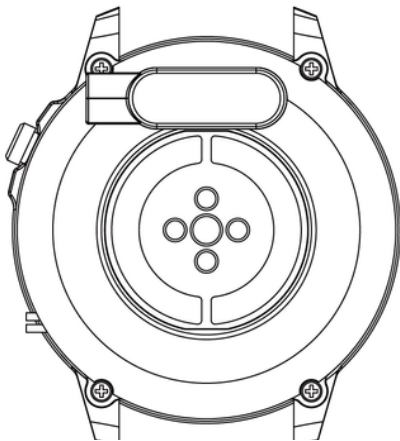

Ez az okosóra mágneses töltést használ.

Csatlakoztassa a töltőkábelt az USB bemenethez és a készülék hátsó töltőtüskéihez. A csatlakozás után a töltés automatikusan elindul, és a töltés ikonja megjelenik a képernyőn.

Az akkumulátor teljes feltöltése körülbelül 2 órát vesz igénybe. Ne használja az órát töltés közben.

Figyelem: Ne csatlakoztassa a mágneses töltőkábelt egyidejűleg 2 érintkezőhöz vezető anyaggal, mert ez rövidzárlatot okozhat.

További információ

A berendezés használata előtt figyelmesen olvassa el a teljes használati útmutatót. Javasoljuk, hogy csak az eredeti akkumulátort, töltőt és a készülékhez mellékelte tartozékokat használja.

A gyártó vagy a forgalmazó nem vállal felelősséget a harmadik féltől származó tartozékok használatáért.

A kézikönyvben bemutatott funkciók modellenként eltérőek lehetnek, mivel a kézikönyv az okosórák általános leírása. Egyes modellek eltérhetnek a szabványtól.

A készülék első használata előtt töltsen legalább 2 órán keresztül. A készülék használatának megkezdése előtt le kell töltenie és telepítenie kell az alkalmazást, és el kell fogadnia az okostelefon által kért összes hozzájárulást. Ha ez nem történik meg teljesen, a készülék nem minden funkciója lesz elérhető. Az okostelefon csak azokhoz a funkciókhoz kér hozzáférést, amelyek az okosóra megfelelő működéséhez szükségesek.

A vállalat fenntartja a jogot a jelen kézikönyv tartalmának megváltoztatására.

Hogyan viseljük okosórát?

Ennek az óramodellnek a szíja 22 mm széles. Cserélhető, és további pántokat vásárolhat más színben vagy anyagban.

Órát viselni

Amikor éppen nem edz, hordja okosóráját úgy, mint egy hagyományos órát, azaz egy ujjal a csuklója felett.

Ahhoz, hogy edzés közben teljes mértékben kihasználhassa a pulzusmérő funkció előnyeit, próbálja meg a készüléket a csuklóján (2 ujjal a csuklócsont felett) viselni a nagyobb kényelem és stabilitás érdekében. Számos gyakorlat, mint például a kerékpározás vagy a súlyemelés, megváltoztathatja az okosóra helyzetét, például a csukló hajlításával. Ha az órát lejjebb helyezi a csuklócsonton, a mérés megszakadhat, ezért nagyon fontos a helyes pozicionálás.

Az öv cseréje

Az óra használata előtt kérjük, rögzítse az eredeti szíjat. Amikor ezt a tevékenységet végzi, legyen nagyon óvatos, és vigyázzon a körmeire, amikor a teleszkópokat az órára rögzíti.

Az öv felhelyezése

1. Illessze a szíj egyik végét a teleszkóppal az óra házának mélyedésébe.
2. A másik oldalon csúsztassa a teleszkópot a mélyedésbe, és rögzítse az órához.

Az öv eltávolítása

1. Az egyik oldalon nyomja meg a kört a teleszkópon, és óvatosan mozgassa befelé.
2. Ezután húzza felfelé, amíg a teleszkóp leválik az óráról.

Alkalmazások és funkciók

Az alkalmazás telepítése

Az Ultra okosóra modell alkalmazása a „FitCloudPro”. Az alkalmazást a Google Play / App Store áruházból kell letölteni, vagy az alábbi QR-kód használatával.



Google Play



App Store

Az alkalmazás telepítése után kapcsolja be a Bluetooth-t a telefonon, és lépjen az alkalmazásra. Hozzon létre egy fiókot, vagy folytassa regisztráció nélkül. Töltse ki az adatokat és engedélyezze a hozzáférést. Az alkalmazás megfelelő működéséhez minden, az alkalmazás által kért hozzájárulás megadása szükséges. Az óra csatlakoztatásához válassza az „Eszköz”, majd a „Szkennelés” lehetőséget, válassza ki az óra modelljét (NX3). Az okosóra hívó és fogadó funkcióinak használatához csatlakoztassa óráját is Bluetooth-on keresztül. A telefonon lépjen a Bluetooth beállításokhoz, és csatlakozzon a "BT-85E" nevű eszközhöz, miközben az órán bontsa ki a felső menüt, válassza ki a fülhallgató ikont, és kapcsolja be az "Audio módot". Ilyen kapcsolat nélkül egyes funkciók nem lesznek aktívak.

Az okosórában elérhető funkciók

- **Idő, dátum, a hét napja**

A kijelzőn az idő, a dátum és a hét napja látható. Az adatok az óra főképernyőjén jelennek meg.

- **Lépésszámláló**

Számolja az adott napon megtett lépéseket (az adatok minden nap 00:00-tól nullázódnak). A megtett lépések száma az alkalmazásban vagy a főképernyő jobb oldalán található első fülön látható.

- **Elégetett kalóriák számlálója**

Kiszámítja az adott napon elégetett kalóriák mennyiségét. A kalóriaégetési adatok a kezdőképernyő jobb oldalán található első fülön vagy az alkalmazásban található.

- **Megtett távolság**

Információ a napközben megtett távolságról. A megtett távolság a főképernyő jobb oldalán található első lapon vagy az alkalmazásban található.

- **A képernyő háttérvilágításának fényerejének beállítása**

A fényerő beállítása segít megóvni a szemét attól, hogy a képernyő éjszaka túl fényes legyen, és kíméli az óra akkumulátorát. Ezt a funkciót a főképernyő legördülő menüjében találja meg.

Az okosórában elérhető funkciók

- **Vérnyomás (BP)***

Az artériás nyomás az az erő, amellyel a vér az artériák falát nyomja a szívizom összehúzódása és ellazulása során. A szisztolés vérnyomás elfogadott normája 120 Hgmm, a diasztolés vérnyomás pedig 80 Hgmm. Az órán a vérnyomásmérés funkció a menüben BP néven található.

- **Telítettség (SPO2)***

A funkció a vér oxigénellátásának szintjéről tájékoztat. Normál esetben az eredménynek 95 és 100% között kell lennie. Ha az oxigénszint csökken, az egészségünkre veszélyes lehet. Az órán a telítettség mérés funkciója a menüben található "Véroxigén" néven.

- **Impulzus***

Pulzusszám, azaz pulzus: a szívizomverések percenkénti száma. Az elfogadott norma a 60-100 ütés percenkénti határértéke. Ha a pulzus emelkedik, azt tachycardiának, ha csökken, bradycardiának nevezik. Mindkét állapot veszélyes lehet az egészségünkre. Az órán a pulzusmérés funkció a menüben található "Pulzus" néven.

* Ne hozzon egészségügyi döntéseket kizárólag az okosórája teszteredményei alapján. A pontos mérés érdekében a felhasználóknak meg kell mérniük az egészségügyi funkciókat nyugalomban, mint a hagyományos orvosi eszközökkel, és tartózkodniuk kell a méréstől edzés, dohányzás vagy alkoholfogyasztás közben. Az okosóra nem orvosi eszköz, a mérési eredmények csak illusztrációs célt szolgálnak.

Az okosórában elérhető funkciók

- **„Telefon keresése” funkció**

Miután megfelelően párosította az eszközt a telefonon lévő alkalmazással, gyorsan megtalálhatja telefonját. A „Telefon keresése” opció kiválasztása után a telefon rezeg és cseng. Az órán ezt a funkciót a menüben találja meg.

- **Dugó**

Rövid időtartamok vezérlésére és mérésére szolgáló funkció. Az órán ezt a funkciót a menüben találja meg.

- **Perc időzítő**

Az időzítő lehetővé teszi az idő visszaszámlálását. Az órán ezt a funkciót a menüben találja meg.

- **Riasztás**

A beállított riasztások megtekintéséhez lépjen a menübe, és válassza a „Riasztás” lehetőséget. A riasztás bekapcsolásához nyissa meg az alkalmazást. Bővebben a 18. oldalon.

Az okosórában elérhető funkciók

- **Monitor snu**

Olyan funkció, amely segít elemezni az emberi alvást. Az óra az elaludt órák számát és az alvási fázisokat mutatja, amelyekben megkülönböztetünk könnyű és mély alvást. Az órán az alvásfigyelő funkció a menüben és a főképernyő jobb oldalán található harmadik fülön található.

- **Zenevezérlés**

Miután csatlakoztatta az órát a telefonhoz az alkalmazáson keresztül, és bekapcsolta a zenét a telefonon, szüneteltetheti és folytathatja a zenét, vissza- és visszatekerheti a dalokat, és szabályozhatja a hangerőt. A zene vezérléséhez kapcsolja be a telefont, majd lépjen a zene funkcióra. Az órán ez a funkció a menüben található.

- **A női ciklus megfigyelése**

Az okosóráján követheti a menstruációs ciklusát. A funkció használatához aktiválja az alkalmazásban, testreszabva a beállításokat saját preferenciái szerint. Bővebben a 20. oldalon.

Az okosórában elérhető funkciók

- **Sport módok**

Az óra 19 sportmódja lehetővé teszi az edzési célok szabályozását a lépések, a pulzusszám, a kalóriák és a távolság követésével.

Az edzésadatokat a szinkronizálást követően az alkalmazásban, vagy az órán a főképernyő bal oldalán található menüben találhatók „Fizikanapló” néven.

Sport módban a kiválasztott funkciótól függően olyan paraméterek mérése történik, mint az idő, az elégetett kalóriák és a pulzusszám. Az órán a sportfunkciók a menüben találhatók. Ezenkívül további sportolási módokat is hozzáadhat az alkalmazáshoz. Bővebben a 20. oldalon.

- **A pajzs téma módosítása**

Az órán több számlap közül lehet választani. A tárcsák megváltoztatásához nyomja meg hosszan a főképernyőt (kb. 3 másodpercig). További tárcsákat tölthet le az alkalmazásban. Bővebben a 17. oldalon.

- **Időjárás**

Az alkalmazáshoz való csatlakozás után az óra az adott nap hőmérsékletét mutatja. Az órán az időjárás funkció a menüben vagy a főképernyő jobb oldalán található negyedik lapon található. Bővebben a 19. oldalon.

Az okosórában elérhető funkciók

- **Értesítések/Üzenetek**

Miután az órát az alkalmazáson és Bluetooth-on keresztül csatlakoztatta a telefonhoz, és megadta a megfelelő hozzájárulásokat, a bejövő üzenetek és a közösségi média értesítések megjelennek az órán. Az értesítések megjelenítéséhez ezt a funkciót engedélyezni kell az alkalmazás beállításáiban. Bővebben a 17. oldalon.

- **Kapcsolatok**

Ha Bluetooth-on keresztül csatlakoztatja az órát a telefonhoz, akkor az okosóráról kezdeményezhet hívásokat, miközben megőrzi a kiváló hangminőséget. Miután csatlakoztatta az órát a telefonhoz, a telefon névjegyei megjelennek az órán. Hívás kezdeményezéséhez manuálisan beírhatja a számot, vagy kiválaszthat a leggyakoribb kapcsolatok listájából.

- **Gyakori kapcsolattartás**

Óráján elérheti leggyakrabban tárcsázott névjegyeit, és gyorsan kezdeményezhet hívást. Névjegyek hozzáadásához lépjen az alkalmazásba. Bővebben a 17. oldalon.

- **Ne zavarjanak mód**

Egy mód, amely megakadályozza az összes értesítés megjelenését. Az üzemmód engedélyezéséhez válassza ki a Hold ikont a főképernyő legördülő menüjéből.

Az okosórában elérhető funkciók

- **Gyári beállítások visszaállítása**

A gyári beállítások visszaállítása lehetővé teszi az óra visszaállítását, valamint az összes adat és beállítás törlését. Az órán a reset funkció a menü beállításáiban található.

- **Beállítások**

A beállításokban a következőket teheti:

- Állítsa be a háttérvilágítás idejét és a képernyő fényerejét
- állítsa be a G-szenzor funkció válaszidejét
- állítsa be a rezgés intenzitását
- Válassza ki a főmenü stílusát
- kapcsolja be az akkumulátorkímélő módot
- állítsa be az óra nyelvét
- állítsd be a jelszót
- állítsa vissza a gyári beállításokat
- kapcsolja ki a készüléket

A funkciók egy dedikált alkalmazásban érhetőek el

- **Mérési előzmények**

Az alkalmazásban megtalálja az óra által végzett mérések történetét. Az előzmények megtekintéséhez válassza a „Kezdőlap” lehetőséget az alkalmazásban.

- **Értesítések**

Az értesítési funkció lehetővé teszi, hogy elolvassa az üzenet elejét az okosóra képernyőjén. Az értesítések olyan alkalmazásokból származhatnak, mint a Facebook, Instagram, Skype és Messenger. A funkció engedélyezéséhez lépjen az "Eszköz" elemre, majd válassza az "Értesítési beállítások" lehetőséget.

- **A pajzs téma módosítása**

Más tárcsázási témák a dedikált alkalmazásban érhetőek el. Az óralapok kiválasztásához lépjen az „Eszköz”, majd az „Óralap kiválasztása” menüpontra az alkalmazásban. A pajzsok letöltéséhez az adatátvitelt/wifit be kell kapcsolni a telefonon.

- **Gyakori kapcsolattartás**

Névjegyek hozzáadásához válassza az „Eszköz”, majd a „Névjegyek” lehetőséget az alkalmazásban.

A funkciók egy dedikált alkalmazásban érhetőek el

- **Telefonos kameravezérlés**

A funkció segítségével távolról készíthet fényképeket a telefon kamerájával a fényképezőgép exponáló gombjának aktiválásával az óra megrázásával. Fénykép készítéséhez válassza az „Eszköz”, majd a „Távoli kamera” lehetőséget. Ez a funkció akkor hasznos, ha távolról készít csoportképeket.

- **Keresse meg készülékét**

Az alkalmazásban az „Óra keresése” funkciót választva vibrációs riasztás indul az órában, ami segít megtalálni az eszközt.

- **Riasztások**

Ha riasztást szeretne beállítani az óráján, válassza ki az időt és az ébresztés idejét az alkalmazásban. Ehhez válassza az "Eszköz", majd a "Riasztások" lehetőséget az alkalmazásban.

- **Mozgás emlékeztető**

Az alkalmazásban óránkénti emlékeztetőket állíthatunk be, amelyeknek köszönhetően az óra, ha azt érzékeli, hogy valaki huzamosabb ideig mozdulatlan marad, emlékezteti valamilyen tevékenységre. A funkció engedélyezéséhez válassza az „Eszköz”, majd az „Inaktivitási emlékeztető” lehetőséget.

A funkciók egy dedikált alkalmazásban érhetőek el

- **Hidratálási emlékeztető**

Az alkalmazásban 30-180 percenként ciklikus emlékeztetőket állíthatunk be, amelyeknek köszönhetően az óra emlékezteti, hogy nyúljunk víz után. A funkció engedélyezéséhez válassza az „Eszköz”, majd a „Hidratálási emlékeztető” lehetőséget az alkalmazásban.

- **G-Sensor**

Az óra képernyőjének csuklómozdulattal történő bekapcsolásának engedélyezéséhez vagy letiltásához válassza az alkalmazásban az „Eszköz”, majd az „Ébredés csuklómozdulattal” lehetőséget.

- **Időjárás**

Az aktuális időjárás óráján való megjelenítéséhez engedélyeznie kell az alkalmazásnak, hogy hozzáférjen a telefon helyzetéhez, és engedélyeznie kell az időjárási információ funkciót az alkalmazásban. Lépjen az "Eszköz", majd az "Időjárási információ" elemre.

- **Automatikus pulzusfigyelés**

Az alkalmazásban beállíthatja, hogy a pulzusmérés ciklikusan történjen. A frekvencia adott időtartamon belül beállítható. A funkció engedélyezéséhez válassza ki az „Eszköz”, majd a „Folyamatos pulzusmérés” lehetőséget az alkalmazásban. Az automatikus mérések beállítása csökkenti az akkumulátor élettartamát.

A funkciók egy dedikált alkalmazásban érhetőek el

- **További sportolási módok**

Az okosórán elérhető alapvető sportmódok mellett további módokat is felvehet. Hozzáadásához válassza az alkalmazásban az „Eszköz”, majd a „Sports push” lehetőséget.

- **A női ciklus megfigyelése**

A funkció aktiválásához lépjen a "Profil" menüpontra, majd válassza a "Menstruációs naptár" lehetőséget. Hozzáférést kell adnia a naptárhoz. Az adatok alkalmazásba történő bevitele után az okosóra rögzíti a menstruációs ciklust, és emlékezteti Önt, mikor esedékes a következő. A paraméterek beállításához lépjen az alkalmazásban a „Profil”, majd a „Menstruációs naptár” menüpontra.

- **Célok**

Az alkalmazásban napi célokat állíthat be a megtett lépések számával, a megtett távolsággal és az elégetett kalóriákkal kapcsolatban. Az óra szisztematikusan nyomon követi az Ön előrehaladását ezen célok felé. A választott óralaptól függően nyomon követheti napi eredményeit. A célok beállításához lépjen a „Profil”, majd a „Cél” elemre.

- **Egységbeállítások**

A hossz, a tömeg és a hőmérséklet mértékegységének beállításához lépjen a "Profil", majd a "Mértékegységek" menüpontra az alkalmazásban.

Általános információ

Műszaki adatok

IP67 vízálló**

Lehetővé teszi az óra használatát kézmosás közben vagy esős napon.

Processzor RTL8762DK

Innovatív processzor nagy teljesítménnyel.

Akkumulátor 400 mAh

Modern lítium-polimer akkumulátor nagy kapacitással.

Szabadtéri

Tartós anyagok és könnyen tisztítható szilikon szíj.



**Az IP67 szabvány +10 és +35 Celsius fok közötti vízhőmérsékletet és 1 méteres mélységig történő merítést tesz lehetővé akár 30 percig. Az óra nem használható forró fürdőben vagy szaunában, mivel nem gőzálló. Nem úszáshoz készült, az egészség megőrzését szolgálja.

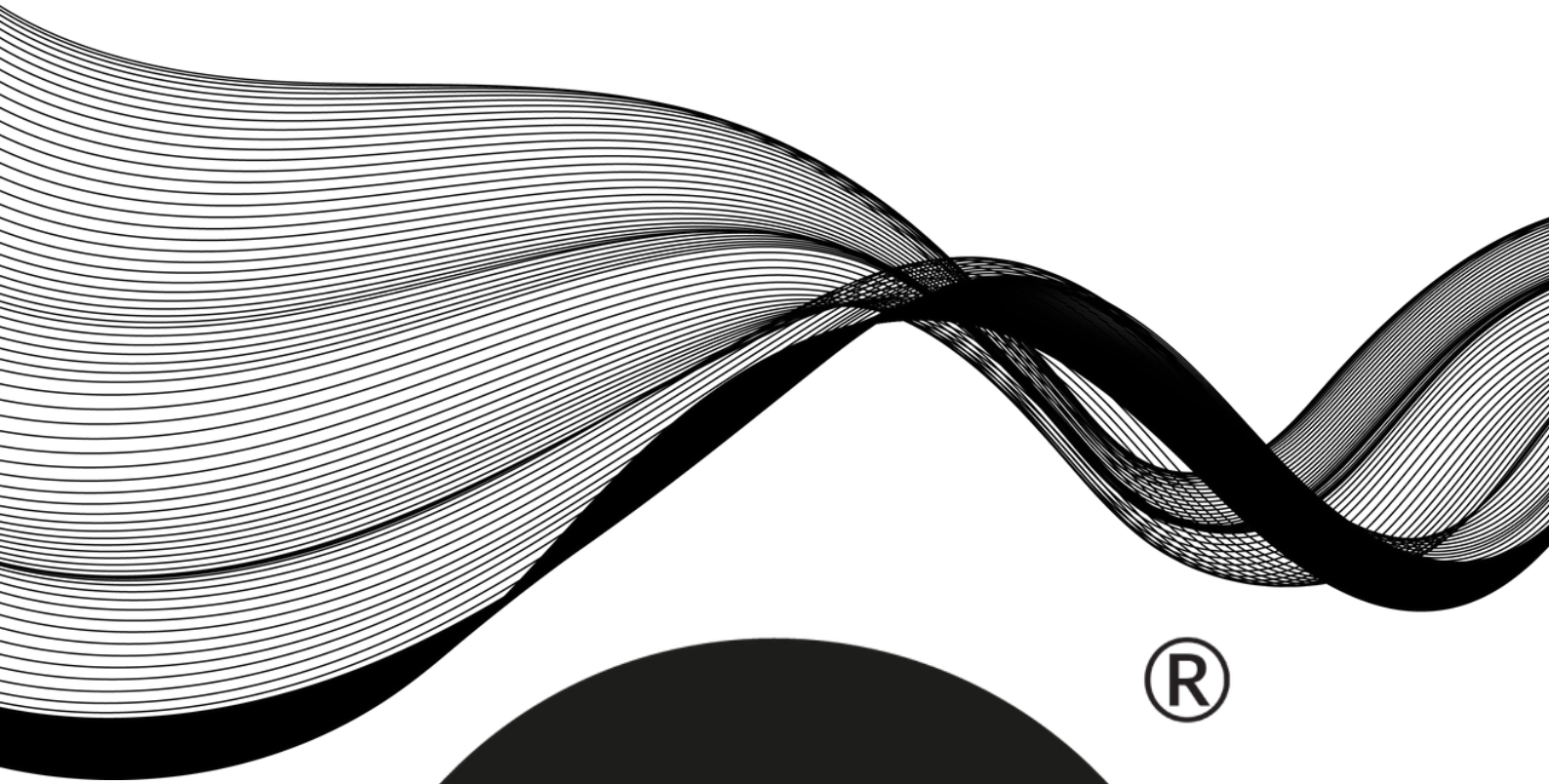

®

WATCHMARK

