

®

WATCHMARK



KORISNIČKI PRIRUČNIK

WWW.WATCHMARK.COM

SADRŽAJ

Uvođenje

Informacije o satu	4
Konfiguracija uređaja	
Sadržaj paketa	
Hardverski zahtjevi	5
Punjenje vašeg sata	
Dodatne informacije	6
Kako nositi pametni sat?	7
Zamjena remena za sat	8

Aplikacije i značajke

Instaliranje aplikacije	9
Dostupne značajke u Smartwatchu	10
Sat, datum	
Podomètre	
Kalkulator kalorija	
Udaljenost	
Réglage de la luminosité de l'écran	
Arterijski tlak zasićenost	11
Pouls	
Mjerenje temperature	12
Laserska terapija	
Kronometar	13
alarm	
Sommeil monitor	
Vremenska prognoza	
Glazba, muzika	
Sportski načini rada	14
Promjena teme kadra	
Promjena jelovnika	
Obavijesti/poruke	15
Način rada "Ne pas Déranger	16
Ponovno inicijaliziranje odjeće	

SADRŽAJ

Aplikacije i značajke

Dostupne značajke u aplikaciji	17
Povijest mjerenja	
Obavijesti	
Promjena teme štita	
Kontakti	
Kontrola kamere na telefonu	
"Pronađi uređaj"	18
Alarmi	
Podsjetnik na kretanje	
Podsjetnik na hidrataciju	
Vrijeme	19
G-senzor	
Automatsko mjerenje otkucaja srca	
Resetiranje uređaja	

Opće informacije

Tehnički podaci	20
Reklamacija proizvoda	21
Povrat proizvoda	22
Zamjena proizvoda	24

Uvod

Watchmark Fokusiraj informacije

Focus je zdravstveni sat iz serije KARDIO koji će Vam pomoći u brizi za Vaše zdravlje. Sat ima inovativne funkcije za praćenje zdravstvenih parametara kao što su krvni tlak, zasićenost kisikom, puls i temperatura. Rezultati mjerenja prikazuju se na zaslonu sata. Pametni sat Focus omogućit će vam praćenje vašeg napretka i postignuća, kao i poboljšanje vaše kondicije.

Konfiguracija uređaja

Sadržaj paketa



Pametni sat (boja i materijal mogu varirati ovisno o odabranoj boji)



Punjač (boja i materijal mogu varirati ovisno o odabranom modelu)

Remen (boja i materijal mogu varirati ovisno o odabranoj boji)

Hardverski zahtjevi

iOS 11.4 i noviji

Android 6.0 i noviji

Podržani Bluetooth: 5.0



Android 6.0+



iOS 11.4+

Upute za punjenje

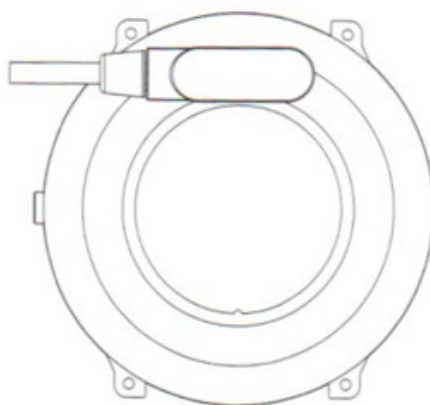
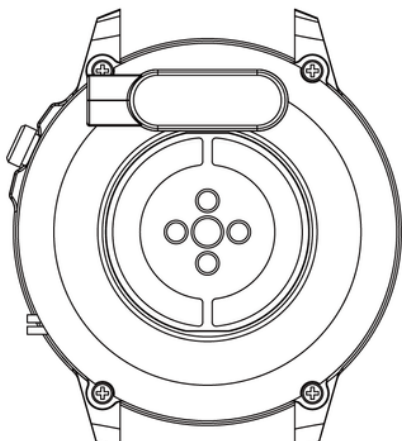

Ovaj pametni sat koristi magnetsko punjenje.

Spojite kabel za punjenje na USB ulaz i na stražnje kontakte za punjenje uređaja. Nakon povezivanja, punjenje će započeti automatski i na zaslonu će se pojaviti ikona punjenja.

Za potpuno punjenje baterije potrebno je otprilike 2 sata. Nemojte koristiti sat tijekom punjenja.

Opres: Nemojte spajati magnetski kabel za punjenje na bilo koja 2 pina istovremeno s vodljivim materijalom jer to može uzrokovati kratki spoj.

Dodatne informacije

Prije uporabe opreme pažljivo pročitajte cijeli priručnik s uputama. Preporučljivo je koristiti samo originalnu bateriju, punjač i pribor koji ste dobili uz uređaj.

Proizvođač ili distributer nije odgovoran za korištenje pribora trećih strana.

Funkcije koje su predstavljene u ovom priručniku mogu se razlikovati od modela do modela jer je priručnik opći opis pametnih satova. Neki se modeli mogu razlikovati od standarda.

Punite uređaj najmanje 2 sata prije prve uporabe. Prije korištenja uređaja potrebno je preuzeti i instalirati aplikaciju te prihvatiti sve privole koje pametni telefon traži. Ako se to ne izvrši u potpunosti, neće biti dostupne sve funkcije uređaja. Pametni telefon će tražiti pristup samo onim funkcijama koje su potrebne za pravilan rad pametnog sata.

Tvrtka zadržava pravo izmjene sadržaja ovog priručnika.

Kako nositi pametni sat?

Remen za ovaj model sata je širok 22 mm. Zamjenjiv je, možete kupiti dodatne trake u drugoj boji ili od drugog materijala.

Noseći sat

Kada ne vježbate, nosite svoj pametni sat kao običan sat, jedan prst iznad zgloba.

Kako biste u potpunosti iskoristili značajku praćenja otkucaja srca tijekom vježbanja, pokušajte nositi uređaj iznad ručnog zgloba (unutar 2 prsta iznad zglobne kosti) radi veće udobnosti i stabilnosti. Mnoge vježbe, poput vožnje bicikla ili dizanja utega, mogu uzrokovati promjenu položaja pametnog sata, primjerice savijanjem zgloba. Ako je sat niže na zglobu, mjerenja mogu biti prekinuta, zbog čega je točan položaj tako važan.

Zamjena remena

Pričvrstite originalni remen na sat prije upotrebe. Kada to radite, budite krajnje oprezni i pazite na nokte kada pričvršćujete teleskope na sat.

Stavljanje pojasa

1. Umetnite jedan kraj remena s teleskopom u udubljenje kućišta sata.
2. S druge strane, gurnite teleskop u središte udubljenja i pričvrstite ga na sat.

Uklanjanje remena

1. S jedne strane pritisnite prsten na teleskopu i nježno ga pomaknite prema sredini.
2. Zatim povucite prema gore dok se teleskop ne odvoji od sata.

Aplikacije i značajke

Instaliranje aplikacije

Aplikacija za model pametnog sata Focus je "FitCloudPro". Aplikaciju je potrebno preuzeti s Google Play / App Store ili pomoću QR koda u nastavku.



Google Play



App Store

Nakon instaliranja aplikacije, uključite Bluetooth na svom telefonu i idite na aplikaciju. Napravite račun ili nastavite bez registracije. Ispunite podatke i dopustite pristup. Za ispravan rad aplikacije potrebno je izraziti sve suglasnosti koje aplikacija traži. Za spajanje sata odaberite "Skeniraj", a zatim model sata (F900).

Značajke pametnog sata

- **Vrijeme, datum, dan u tjednu**

Na glavnom ekranu možete pronaći informacije o tome koje je vrijeme, datum i dan u tjednu.

- **Pedometar**

Broji korake poduzete određenog dana (podaci se poništavaju svaki dan od 00:00). Broj poduzetih koraka može se vidjeti u aplikaciji, na glavnom ekranu ovisno o odabranom kotačiću ili nakon pomicanja glavnog ekrana ulijevo.

- **Brojač sagorjelih kalorija**

Izračunava broj sagorjelih kalorija određenog dana. Podatke o potrošenim kalorijama možete vidjeti u aplikaciji ili povlačenjem glavnog zaslona ulijevo.

- **Prijeđena udaljenost**

Podaci o prijeđenoj udaljenosti tijekom dana. Prijeđenu udaljenost možete vidjeti u aplikaciji ili povlačenjem glavnog zaslona ulijevo.

- **Podešavanje svjetline pozadinskog osvjetljenja ekrana**

Podešavanje svjetline pomaže zaštititi vaše oči od presvijetlog zaslona noću i štedi baterije sata. Ovu značajku možete pronaći u padajućem izborniku s glavnog zaslona.

Značajke pametnog sata

- **Krvni tlak (BP)***

Krvni tlak je sila kojom krv djeluje na stijenke arterija tijekom kontrakcije i opuštanja srčanog mišića. Prihvaćena norma za sistolički tlak je 120 mm Hg, a za dijastolički tlak 80 mm Hg. U satu se funkcija za mjerenje krvnog tlaka nalazi u izborniku pod nazivom "BP".

- **Zasićenost***

Funkcija informira o razini oksigenacije krvi. Kao norma, rezultat bi trebao biti između 95 i 100%. Kada razina kisika padne, to može biti opasno za naše zdravlje. U satu se funkcija za mjerenje saturacije nalazi u izborniku pod nazivom "Kisik u krvi".

- **Puls***

Otkucaji srca ili puls: ovo je broj otkucaja srčanog mišića u 1 minuti. Prihvaćena norma je granica od 60 do 100 otkucaja u minuti. Kada je puls povišen govorimo o tahikardiji, a kada je nizak o bradikardiji. Oba stanja mogu biti opasna za naše zdravlje. U satu se funkcija za mjerenje pulsa nalazi u izborniku pod nazivom "Puls".

*Ne donosite odluke o zdravlju samo na temelju rezultata testiranja pametnog sata. Za točna mjerenja korisnici bi trebali mjeriti zdravstvene funkcije u mirovanju kao s tradicionalnim medicinskim uređajima i suzdržati se od mjerenja tijekom vježbanja, pušenja ili konzumiranja alkohola. Pametni sat nije medicinski uređaj i rezultati mjerenja služe samo kao referenca.

Značajke pametnog sata

- **Mjerenje temperature***

Funkcija vam omogućuje mjerenje trenutne tjelesne temperature. Normalna tjelesna temperatura odraslog čovjeka je 36,6 stupnjeva Celzijevih. Kada temperatura poraste na 38 stupnjeva, govorimo o groznici. U satu se funkcija za mjerenje pulsa nalazi u izborniku pod nazivom "Tjelesna temperatura".

- **Laserska terapija****

Laserska terapija se sastoji u emitiranju snopa svjetlosti (fiksno intenziteta: duljine i snage) na dio tijela određeno vrijeme. Lasersko zračenje djeluje analgetski, protuupalno, protiv otekline, pojačava mikrocirkulaciju, utječe na imunološke i hormonske procese, olakšava regeneraciju živaca, ubrzava rast kostiju i potiče sintezu mišićnih vlakana. Trajanje terapije je od 60 do 240 sekundi. Za aktiviranje funkcije pritisnite donji gumb na bočnoj strani kuverte.

**Kontraindikacije za lasersku terapiju uključuju: rak, hipertireoza, epilepsija, kožne bolesti (bakterijske, virusne ili gljivične infekcije). Također ga ne smiju koristiti trudnice.

Značajke pametnog sata

- **Štoperica**

Funkcija koja se koristi za kontrolu i mjerenje kratkih vremenskih razdoblja. U satu ćete ovu funkciju pronaći u izborniku.

- **Alarm**

Za postavljanje alarma na satu odaberite vrijeme i vrijeme alarma u aplikaciji. Više na stranici 18.

- **Praćenje sna**

Funkcija koja pomaže u analizi ljudskog sna. Sat pokazuje broj sati koje ste spavali. Na svom satu možete pronaći statistiku spavanja u izborniku.

- **Vrijeme**

Nakon povezivanja s telefonom na satu se prikazuju informacije o trenutnom vremenu. Funkcija vremenske prognoze nalazi se u izborniku. Više na stranici 18.

- **Glazba, muzika**

Glazbom na telefonu možete upravljati sa sata. Uključite reprodukciju glazbe na svom telefonu, zatim odaberite funkciju "Glazba" u izborniku sata. Možete pauzirati, reproducirati, premotavati i premotavati glazbu.

Značajke pametnog sata

- **Sportski modovi**

Sportski načini rada na vašem satu omogućuju vam da kontrolirate svoje ciljeve treninga praćenjem koraka, otkucaja srca, kalorija i udaljenosti.

Podaci o vježbanju mogu se pronaći u aplikaciji nakon sinkronizacije ili na satu nakon treninga.

Dostupni sportski načini: hodanje, trčanje, penjanje, bicikl, joga, eliptični trenažer. U sportskom načinu rada mjere se parametri kao što su vrijeme, potrošene kalorije, udaljenost i otkucaji srca ovisno o odabranom obliku aktivnosti. Na satu se sportske funkcije nalaze u izborniku pod nazivom "Trening".

- **Promjena teme štita**

Sat ima nekoliko brojčanika na izbor. Za promjenu brojčanika, dugo pritisnite na glavnom zaslonu (oko 3 sekunde). Ostali diskovi za odabir nalaze se u aplikaciji. Više na stranici 16.

- **Promjena izgleda izbornika**

Izbornik možete prilagoditi svojim željama. Postoje tri različita izgleda izbornika. Za promjenu izgleda idite na postavke, zatim odaberite "Stil glavnog izbornika

Značajke pametnog sata

- **Obavijesti/Poruke**

Nakon povezivanja sata s telefonom putem aplikacije i dopuštanja odgovarajućih suglasnosti, sat će prikazati dolazne obavijesti s društvenih mreža i početak poruke. Kako bi se obavijesti prikazivale, ova funkcija mora biti uključena u postavkama aplikacije. Više na stranici 17.

- **Način Ne uznemiravaj**

Način rada koji uzrokuje da se sve obavijesti ne pojavljuju. Da biste omogućili ovaj način rada, idite na postavke i odaberite "Način ne uznemiravaj".

- **Funkcija "Pronađi telefon"**

Nakon pravilnog uparivanja uređaja s aplikacijom na telefonu, moći ćete brzo pronaći svoj telefon. Nakon što odaberete "Pronađi telefon", telefon će vibrirati i zvoniti. U satu ćete ovu funkciju pronaći u izborniku.

Značajke pametnog sata

- **Vraćanje na tvorničke postavke**

Vraćanje na tvorničke postavke omogućuje vam vraćanje sata na tvorničke postavke i brisanje svih podataka i postavki. Na satu je funkcija resetiranja u postavkama.

- **Postavke**

U postavkama možete:

- postavite vrijeme pozadinskog osvjetljenja i svjetlinu ekrana
- omogućite funkciju uštede energije
- postavite intenzitet vibracije
- postaviti jačinu i vrijeme laserske terapije
- odaberite jezik uređaja
- isključite uređaj

Značajke dostupne u namjenskoj aplikaciji

- **Povijest mjerenja**

U aplikaciji ćete pronaći povijest mjerenja koje je napravio sat. Povijest možete provjeriti na glavnoj stranici aplikacije.

- **Obavijesti**

Funkcija obavijesti omogućuje čitanje početka poruke na zaslonu pametnog sata. Obavijesti mogu dolaziti iz aplikacija kao što su Facebook, Instagram, Gmail. Da biste omogućili ovu značajku, idite na "Uređaj", a zatim odaberite "Postavke obavijesti".

- **Promjena teme štita**

Ostale teme štitova dostupne su u namjenskoj aplikaciji. Da biste odabrali brojčanike sata, idite na "Uređaj" u aplikaciji, zatim na "Odabir brojača". Podaci/Wifi moraju biti omogućeni na vašem telefonu za preuzimanje brojčanika.

- **Kontrola kamere na telefonu**

Funkcija vam omogućuje daljinsko snimanje slika kamerom telefona aktiviranjem okidača kamere potresanjem sata. Da biste snimili fotografiju, odaberite "Uređaj", a zatim "Udaljena kamera". Korisno za snimanje grupnih fotografija iz daljine.

Značajke dostupne u namjenskoj aplikaciji

- **Pronadite uređaj**

U aplikaciji odabirom funkcije "Traži sat" u satu će se aktivirati vibracijski alarm koji će pomoći u lociranju uređaja.

- **Alarmi**

Za postavljanje alarma na satu odaberite vrijeme i vrijeme alarma u aplikaciji. Da biste to učinili, u aplikaciji odaberite "Uređaj", a zatim "Alarmi".

- **Podsjetnik na kretanje**

U aplikaciji možete postaviti podsjetnike, zahvaljujući kojima vas sat, nakon što detektira da je osoba dulje vrijeme nepomična, obavještava o potrebi obavljanja neke aktivnosti. Da biste omogućili značajku, odaberite "Uređaj", a zatim "Podsjetnik na neaktivnost".

- **Podsjetnik na hidrataciju**

U aplikaciji možete postaviti podsjetnike, zahvaljujući kojima vas sat podsjeća da posegnete za vodom. Kako biste omogućili ovu značajku, u aplikaciji odaberite "Uređaj", a zatim "Podsjetnik za hidrataciju".

Značajke dostupne u namjenskoj aplikaciji

- **Vrijeme**

Kako bi sat prikazivao trenutačno vrijeme, morate dopustiti aplikaciji pristup lokaciji vašeg telefona i omogućiti značajku vremena u aplikaciji. Idite na "Uređaj", a zatim na "Informacije o vremenu".

- **Probudite zaslon jednim pokretom zgloba (G-senzor)**

Kako biste omogućili da se zaslon sata probudi pokretom mahanja, odaberite "Uređaji" u aplikaciji, zatim "Probudite se pokretom zapešća".

- **Automatsko mjerenje otkucaja srca**

Aplikaciju možete postaviti da mjeri otkucaje srca svaki sat. Automatsko mjerenje vrši se bez naše intervencije svakih sat vremena. Da biste omogućili značajku, u aplikaciji odaberite "Uređaj", a zatim "Kontinuirano praćenje otkucaja srca". Postavljanje automatskih mjerenja smanjuje trajanje baterije.

- **Vraćanje na tvorničke postavke**

Vraćanje na tvorničke postavke omogućuje vam poništavanje sata i brisanje svih podataka i postavki. Za resetiranje idite na "Uređaji" u aplikaciji, a zatim na "Vrati tvorničke postavke".

Opće informacije

Tehnički podaci

IP67 voodootporan**

Omogućuje korištenje sata dok perete ruke ili po kišnom danu.

Realtek 8762c procesor

Inovativni procesor karakteriziran visokom učinkovitošću.

Baterija 280mAh

Moderna litij-polimerska baterija.

Klasičan dizajn

Zahvaljujući klasičnom dizajnu, sat pristaje svakom outfitu.



**IP67 standard dopušta temperaturu vode od +10 do +35 stupnjeva Celzijusa i uranjanje na dubinu od 1m u trajanju od 30 minuta. Sat se ne može koristiti u toplim kupkama ili saunama jer nije otporan na paru. Nije namijenjen plivanju, dizajniran je da vam pomogne u brizi o vašem zdravlju.

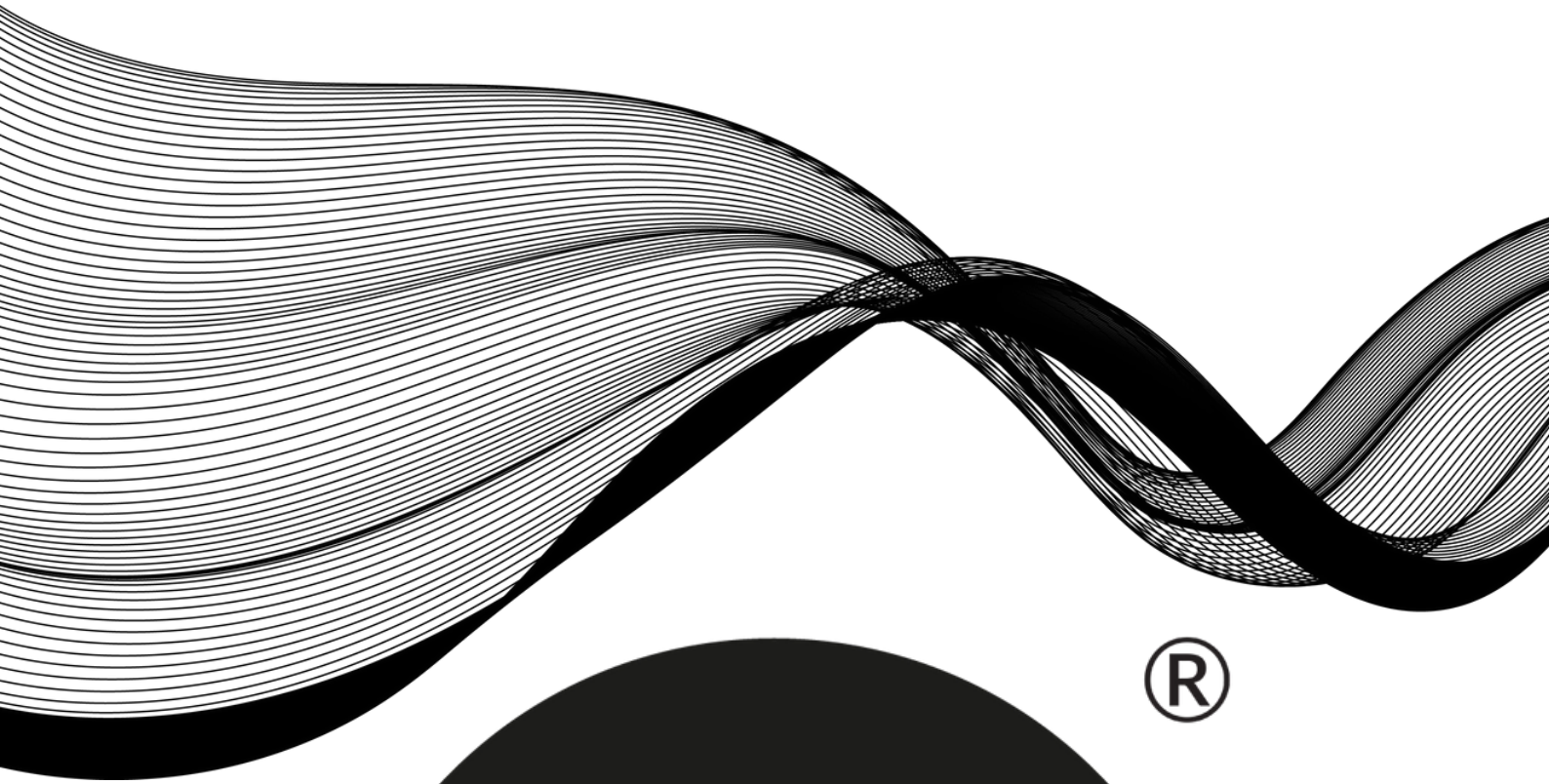

®



WATCHMARK

