

®

WATCHMARK



INSTRUCTIONS D'UTILISATION

WWW.WATCHMARK.COM

TABLE DES MATIÈRES

Introduction

À propos de la montre	4
Configuration du dispositif	
Contenu de l'emballage	
Exigences matérielles	5
Chargement de la montre	
Informations complémentaires	6
Comment porter une smartwatch ?	7
Remplacer un bracelet de montre	8

Applications et fonctions

Installation d'applications	9
Fonctions disponibles dans la montre intelligente	10
Heure, date	
Podomètre	
Compteur de calories	
Distance	
Réglage de la luminosité de l'écran	
Pression artérielle	11
Saturation	
ECG	
Pouls	12
Fonction "Trouver un téléphone"	
Chronomètre	
Minuterie	13
Alarme	
Contrôle du sommeil	
Contrôle de la musique	
Modes sportifs	14
Changement du thème du cadran	
Météo	
Notifications / messages	15
Appels	
Réinitialisation de l'appareil	

TABLE DES MATIÈRES

Applications et fonctions

Fonctions disponibles dans l'application 17

Historique des mesures

Notifications

Changement du thème du cadran

ECG

Contacts fréquents

Contrôle de la caméra du téléphone 18

Fonction "Trouver un appareil

Alarme

Rappel de mouvement

Rappel d'hydratation 19

Capteur G

Météo

Surveillance automatique de la fréquence cardiaque

Informations générales

Données techniques 20

Introduction

À propos de Watchmark Ultra

Une montre intelligente multifonctionnelle créée pour les personnes qui aiment un style de vie actif. Grâce aux haut-parleurs et au microphone intégrés, vous pouvez répondre aux appels directement depuis votre poignet. Vous retrouverez également 19 modes sportifs et fonctions santé.

Configuration de l'appareil

Contenu du colis



Montre intelligente (la couleur et le matériau peuvent varier en fonction de la couleur sélectionnée)



Chargeur (la couleur et la matière peuvent varier selon le modèle sélectionné)

Bracelet (la couleur et le matériau peuvent varier selon la couleur sélectionnée)

Exigences matérielles

iOS 10.0 et supérieur

Android 5.0 et supérieur

Bluetooth pris en charge : 5.1



Android 5.0+



IOS 10.0+

Instructions de chargement

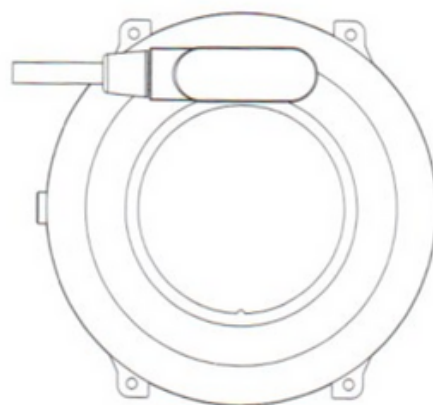
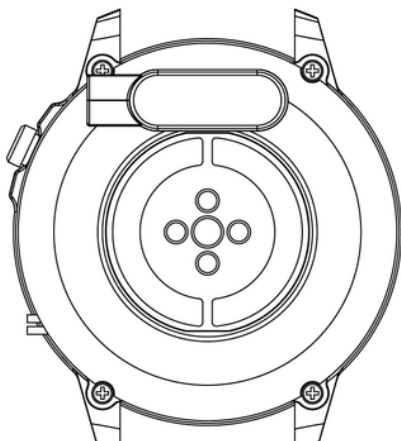

Cette montre intelligente utilise une charge magnétique. Connectez le câble de chargement à l'entrée USB et aux broches de chargement arrière de l'appareil. Une fois connecté, le chargement démarrera automatiquement et l'icône de chargement apparaîtra sur l'écran.

Il faut environ 2 heures pour charger complètement la batterie. N'utilisez pas la montre pendant la charge.

Attention : Ne connectez pas le câble de charge magnétique à 2 broches en même temps avec un matériau conducteur, car cela pourrait provoquer un court-circuit.

Informations complémentaires

Avant d'utiliser l'équipement, lisez attentivement l'intégralité du manuel d'utilisation. Il est recommandé d'utiliser uniquement la batterie, le chargeur et les accessoires d'origine fournis avec l'appareil.

Le fabricant ou le distributeur n'est pas responsable de l'utilisation d'accessoires tiers.

Les fonctions présentées dans ce manuel peuvent varier selon les modèles, car le manuel est une description générale des montres intelligentes. Certains modèles peuvent différer du standard.

Avant d'utiliser l'appareil pour la première fois, chargez-le pendant au moins 2 heures. Avant de commencer à utiliser l'appareil, vous devez télécharger et installer l'application et accepter tous les consentements demandés par le smartphone. Si cela n'est pas entièrement fait, toutes les fonctions de l'appareil ne seront pas disponibles. Le smartphone demandera uniquement l'accès aux fonctions nécessaires au bon fonctionnement de la smartwatch.

La société se réserve le droit de modifier le contenu de ce manuel.

Comment porter une montre

Le bracelet de ce modèle de montre mesure 22 mm de large. Il est remplaçable et vous pouvez acheter des sangles supplémentaires dans une couleur ou un matériau différent.

Porter une montre

Lorsque vous ne faites pas d'exercice, portez votre montre connectée comme une montre ordinaire, c'est-à-dire un doigt au-dessus de l'os de votre poignet.

Pour profiter pleinement de la fonction de surveillance de la fréquence cardiaque pendant l'exercice, essayez de porter l'appareil sur votre poignet (2 doigts au-dessus de l'os du poignet) pour un confort et une stabilité améliorés. De nombreux exercices, comme faire du vélo ou soulever des poids, peuvent modifier le positionnement de la montre intelligente, par exemple en pliant le poignet. Si la montre est positionnée plus bas sur l'os du poignet, les mesures peuvent être interrompues, c'est pourquoi un positionnement correct est si important.

Remplacement de la courroie

Avant d'utiliser la montre, veuillez y attacher le bracelet d'origine. Lorsque vous effectuez cette activité, soyez très prudent et faites attention à vos ongles lorsque vous fixez les télescopes à la montre.

Mettre la ceinture

1. Insérez une extrémité du bracelet avec le télescope dans le renforcement du boîtier de la montre.
2. De l'autre côté, faites glisser le télescope à l'intérieur de l'évidement et fixez-le à la montre.

Retrait de la ceinture

1. D'un côté, appuyez sur le cercle du télescope et déplacez-le doucement vers l'intérieur.
2. Ensuite, tirez jusqu'à ce que le télescope se détache de la montre.

Applications et fonctionnalités

Installation de l'application

L'application pour le modèle de montre intelligente Ultra est « FitCloudPro ». L'application doit être téléchargée depuis le Google Play/App Store ou à l'aide du code QR ci-dessous.



Google Play



App Store

Après avoir installé l'application, activez le Bluetooth sur votre téléphone et accédez à l'application. Créez un compte ou continuez sans inscription. Complétez les données et autorisez l'accès. Pour que l'application fonctionne correctement, il est nécessaire de fournir tous les consentements demandés par l'application. Pour connecter la montre, sélectionnez « Appareil » puis « Scanning », sélectionnez le modèle de montre (NX3). Pour utiliser les fonctions d'appel et de réception de la smartwatch, connectez également votre montre via Bluetooth. Sur le téléphone, accédez aux paramètres Bluetooth et connectez-vous à l'appareil appelé « BT-85E », tandis que sur la montre, développez le menu supérieur, sélectionnez l'icône des écouteurs et activez le « Mode audio ». Sans une telle connexion, certaines fonctions ne seront pas actives.

Fonctionnalités disponibles dans la Smartwatch

- **Heure, date, jour de la semaine**

L'écran affiche l'heure, la date et le jour de la semaine. Les données sont affichées sur l'écran principal de la montre.

- **Pédomètre**

Compte les pas effectués un jour donné (les données sont réinitialisées tous les jours à partir de 00h00). Le nombre de pas effectués est visible dans l'application ou dans le premier onglet à droite de l'écran principal.

- **Compteur de calories brûlées**

Calcule la quantité de calories brûlées un jour donné. Les données sur les calories brûlées peuvent être trouvées dans le premier onglet sur le côté droit de l'écran d'accueil ou dans l'application.

- **Distance parcourue**

Informations sur la distance parcourue dans la journée. La distance parcourue se situe dans le premier onglet à droite de l'écran principal ou dans l'application.

- **Réglage de la luminosité du rétroéclairage de l'écran**

Le réglage de la luminosité permet de protéger vos yeux de l'écran trop lumineux la nuit et d'économiser la batterie de votre montre. Vous pouvez trouver cette fonctionnalité dans le menu déroulant de l'écran principal.

Fonctionnalités disponibles dans la Smartwatch

- **Tension artérielle (BP)***

La pression artérielle est la force avec laquelle le sang pousse contre les parois des artères lors de la contraction et de la relaxation du muscle cardiaque. La norme acceptée pour la pression artérielle systolique est de 120 mm Hg et pour la pression artérielle diastolique, elle est de 80 mm Hg. Sur la montre, la fonction de mesure de la tension artérielle se trouve dans le menu sous le nom BP.

- **Saturation (SPO2)***

La fonction informe sur le niveau d'oxygénation du sang. En règle générale, le résultat doit être compris entre 95 et 100 %. Lorsque les niveaux d'oxygénation baissent, cela peut être dangereux pour notre santé. Dans la montre, la fonction de mesure de la saturation se trouve dans le menu sous le nom « Oxygène sanguin ».

- **Impulsion***

Fréquence cardiaque, c'est-à-dire pouls : c'est le nombre de battements du muscle cardiaque par minute. La norme acceptée est la limite de 60 à 100 battements par minute. Lorsque le pouls est élevé, on parle de tachycardie, et lorsqu'il diminue, on parle de bradycardie. Ces deux conditions peuvent être dangereuses pour notre santé. Dans la montre, la fonction de mesure de la fréquence cardiaque se trouve dans le menu sous le nom « Pouls ».

*Vous ne devez pas prendre de décisions en matière de santé uniquement sur la base des résultats des tests de votre montre intelligente. Pour des mesures précises, les utilisateurs doivent mesurer les fonctions de santé au repos comme avec les dispositifs médicaux traditionnels et s'abstenir de mesurer en faisant de l'exercice, en fumant ou en buvant de l'alcool. La montre intelligente n'est pas un dispositif médical et les résultats des mesures sont uniquement à des fins d'illustration.

Fonctionnalités disponibles dans la Smartwatch

- **Fonction "Rechercher un téléphone"**

Après avoir correctement couplé l'appareil avec l'application sur votre téléphone, vous pourrez retrouver rapidement votre téléphone. Après avoir sélectionné l'option « Rechercher un téléphone », le téléphone vibrera et sonnera. Sur la montre, vous retrouverez cette fonction dans le menu.

- **Bouchon**

Une fonction utilisée pour contrôler et mesurer de courtes périodes de temps. Sur la montre, vous retrouverez cette fonction dans le menu.

- **Minuterie**

La minuterie vous permet de décompter le temps. Sur la montre, vous retrouverez cette fonction dans le menu.

- **Alarme**

Pour visualiser les alarmes que vous avez définies, allez dans le menu et sélectionnez « Alarme ». Pour activer l'alarme, accédez à l'application. Plus d'informations à la page 18.

Fonctionnalités disponibles dans la Smartwatch

- **Surveiller le soleil**

Une fonctionnalité qui permet d'analyser le sommeil humain. La montre indique le nombre d'heures de sommeil et les phases de sommeil, dans lesquelles on distingue le sommeil léger et profond. Sur la montre, la fonction de surveillance du sommeil se trouve dans le menu et dans le troisième onglet sur le côté droit de l'écran principal.

- **Contrôle de la musique**

Après avoir connecté la montre à votre téléphone via l'application et activé la musique sur votre téléphone, vous pouvez mettre en pause et reprendre la musique, rembobiner et rebobiner les chansons et contrôler le volume. Pour contrôler la musique, allumez-la sur votre téléphone puis accédez à la fonction musique. Sur la montre, cette fonction se trouve dans le menu.

- **Surveiller le cycle d'une femme**

Vous pouvez surveiller votre cycle menstruel sur votre montre intelligente. Pour utiliser cette fonction, activez-la dans l'application, en personnalisant les paramètres selon vos préférences. Plus d'informations à la page 20.

Fonctionnalités disponibles dans la Smartwatch

- **Modes sportifs**

19 modes sportifs sur la montre vous permettent de contrôler vos objectifs d'entraînement en surveillant les pas, la fréquence cardiaque, les calories et la distance.

Les données d'entraînement se retrouvent dans l'application après synchronisation ou dans la montre dans le menu à gauche de l'écran principal sous le nom « Journal d'activité physique ».

En mode sport, en fonction de la fonction sélectionnée, des paramètres tels que le temps, les calories brûlées et la fréquence cardiaque sont mesurés. Sur la montre, les fonctions sportives se trouvent dans le menu. De plus, vous pouvez ajouter d'autres modes sportifs dans l'application. Plus d'informations à la page 20.

- **Changer le thème du bouclier**

La montre dispose de plusieurs cadrans parmi lesquels choisir. Pour changer de cadran, appuyez longuement sur l'écran principal (environ 3 secondes). Vous pouvez télécharger plus de cadrans dans l'application. Plus d'informations à la page 17.

- **Météo**

Après connexion à l'application, la montre affichera la température d'un jour donné. Sur la montre, la fonction météo se situe dans le menu ou dans le quatrième onglet à droite de l'écran principal. Plus d'informations à la page 19.

Fonctionnalités disponibles dans la Smartwatch

- **Notifications/Messages**

Après avoir connecté la montre au téléphone via l'application et Bluetooth et autorisé les consentements appropriés, les messages entrants et les notifications des réseaux sociaux seront affichés sur la montre. Pour que les notifications apparaissent, cette fonction doit être activée dans les paramètres de l'application. Plus d'informations à la page 17.

- **Connexions**

La connexion de la montre à votre téléphone via Bluetooth vous permet de passer des appels depuis la montre intelligente tout en conservant une qualité sonore élevée. Après avoir connecté la montre à votre téléphone, les contacts du téléphone seront affichés sur la montre. Pour passer un appel, vous pouvez saisir manuellement le numéro ou sélectionner dans la liste des contacts les plus fréquents.

- **Contacts fréquents**

Vous pouvez accéder à vos contacts les plus fréquemment composés sur votre montre pour passer rapidement un appel. Pour ajouter des contacts, accédez à l'application. Plus d'informations à la page 17.

- **Mode Ne pas déranger**

Un mode qui empêche l'apparition de toutes les notifications. Pour activer ce mode, sélectionnez l'icône de la lune dans le menu déroulant de l'écran principal.

Fonctionnalités disponibles dans la Smartwatch

- **Réinitialisation aux paramètres d'usine**

La réinitialisation d'usine vous permet de réinitialiser votre montre et d'effacer toutes les données et paramètres. Sur la montre, la fonction de réinitialisation se trouve dans les paramètres du menu.

- **Paramètres**

Dans les paramètres, vous pouvez :

- régler la durée du rétroéclairage et la luminosité de l'écran
- régler le temps de réponse de la fonction G-sensor
- régler l'intensité des vibrations
- sélectionner le style du menu principal
- activer le mode économie de batterie
- définir la langue de la montre
- définir le mot de passe
- rétablir les paramètres d'usine
- éteindre l'appareil

Fonctions disponibles dans une application dédiée

- **Historique des mesures**

Dans l'application vous retrouverez l'historique des mesures effectuées par la montre. Pour consulter votre historique, sélectionnez « Accueil » dans l'application.

- **Notifications**

La fonction de notification vous permet de lire le début du message sur l'écran de la smartwatch. Les notifications peuvent provenir d'applications telles que Facebook, Instagram, Skype et Messenger. Pour activer cette fonctionnalité, allez dans « Appareil », puis sélectionnez « Paramètres de notification ».

- **Changer le thème du bouclier**

D'autres thèmes de numérotation sont disponibles dans l'application dédiée. Pour sélectionner les cadrans de montre, accédez à « Appareil », puis « Sélection du cadran de montre » dans l'application. Pour télécharger des boucliers, les données/Wifi doivent être activés sur votre téléphone.

- **Contacts fréquents**

Pour ajouter des contacts, sélectionnez « Appareil » puis « Contacts » dans l'application.

Fonctions disponibles dans une application dédiée

- **Contrôle de la caméra du téléphone**

La fonction vous permet de prendre des photos à distance avec l'appareil photo de votre téléphone en activant le déclencheur de l'appareil photo en secouant la montre. Pour prendre une photo, sélectionnez « Appareil » puis « Caméra à distance ». Cette fonction est utile pour prendre des photos de groupe à distance.

- **Trouvez votre appareil**

Dans l'application, la sélection de la fonction « Rechercher une montre » déclenchera une alarme vibrante dans la montre, ce qui aidera à localiser l'appareil.

- **Alarmes**

Pour régler une alarme sur votre montre, sélectionnez l'heure et l'heure de l'alarme dans l'application. Pour cela, sélectionnez « Appareil » puis « Alarmes » dans l'application.

- **Rappel de mouvement**

Dans l'application, vous pouvez définir des rappels horaires, grâce auxquels la montre, lorsqu'elle détecte qu'une personne reste immobile pendant une longue période, lui rappelle de faire une activité. Pour activer la fonctionnalité, sélectionnez « Appareil », puis « Rappel d'inactivité ».

Fonctions disponibles dans une application dédiée

- **Rappel d'hydratation**

Dans l'application, vous pouvez définir des rappels cycliques toutes les 30 à 180 minutes, grâce auxquels la montre vous rappelle d'aller chercher de l'eau. Pour activer cette fonction, sélectionnez « Appareil » puis « Rappel d'hydratation » dans l'application.

- **G-Sensor**

Pour activer ou désactiver la fonction d'allumage de l'écran de la montre avec un mouvement du poignet, sélectionnez « Appareil » dans l'application puis « Réveillez-vous avec un mouvement du poignet ».

- **Météo**

Pour afficher la météo actuelle sur votre montre, vous devez activer l'application pour accéder à la localisation de votre téléphone et activer la fonction d'informations météo dans l'application. Allez dans « Appareil », puis « Informations météo ».

- **Surveillance automatique de la fréquence cardiaque**

Dans l'application, vous pouvez configurer la mesure de la fréquence cardiaque pour qu'elle soit effectuée de manière cyclique. La fréquence peut être définie dans une période de temps donnée. Pour activer la fonctionnalité, sélectionnez « Appareil » puis « Surveillance continue de la fréquence cardiaque » dans l'application. Le réglage de mesures automatiques réduit la durée de vie de la batterie.

Fonctions disponibles dans une application dédiée

- **Modes sportifs supplémentaires**

En plus des modes sportifs de base disponibles sur la smartwatch, vous pouvez ajouter des modes supplémentaires. Pour les ajouter, sélectionnez « Appareil » puis « Sports push » dans l'application.

- **Surveiller le cycle d'une femme**

Pour activer cette fonction, allez dans « Profil » puis sélectionnez « Calendrier menstruel ». Vous devez accorder l'accès au calendrier. Après avoir saisi les données dans l'application, la montre intelligente enregistre les cycles menstruels et vous rappelle la date à laquelle le prochain doit arriver. Pour paramétrer les paramètres, rendez-vous dans « Profil » puis « Calendrier menstruel » dans l'application.

- **Objectifs**

Dans l'application, vous pouvez définir des objectifs quotidiens concernant le nombre de pas effectués, la distance parcourue et les calories brûlées. La montre suivra systématiquement vos progrès vers ces objectifs. En fonction du cadran d'horloge que vous choisirez, vous pouvez suivre vos réalisations quotidiennes. Pour définir des objectifs, accédez à « Profil », puis à « Objectif ».

- **Paramètres de l'unité**

Pour régler les unités de longueur, de masse et de température, rendez-vous dans « Profil » puis « Unités » dans l'application.

Informations générales

Données techniques

Étanchéité IP67**

Vous permet d'utiliser la montre en vous lavant les mains ou un jour de pluie.

Processeur RTL8762DK

Processeur innovant à hautes performances.

Batterie 400mAh

Batterie lithium-polymère moderne de haute capacité.

Extérieur

Matériaux durables et bracelet en silicone facile à nettoyer.



**La norme IP67 autorise des températures d'eau de +10 à +35 degrés Celsius et une immersion jusqu'à 1 m de profondeur pendant 30 minutes maximum. La montre ne peut pas être utilisée dans les bains chauds ou dans le sauna car elle n'est pas résistante à la vapeur. Il n'est pas destiné à la natation, il est conçu pour vous aider à rester en bonne santé.

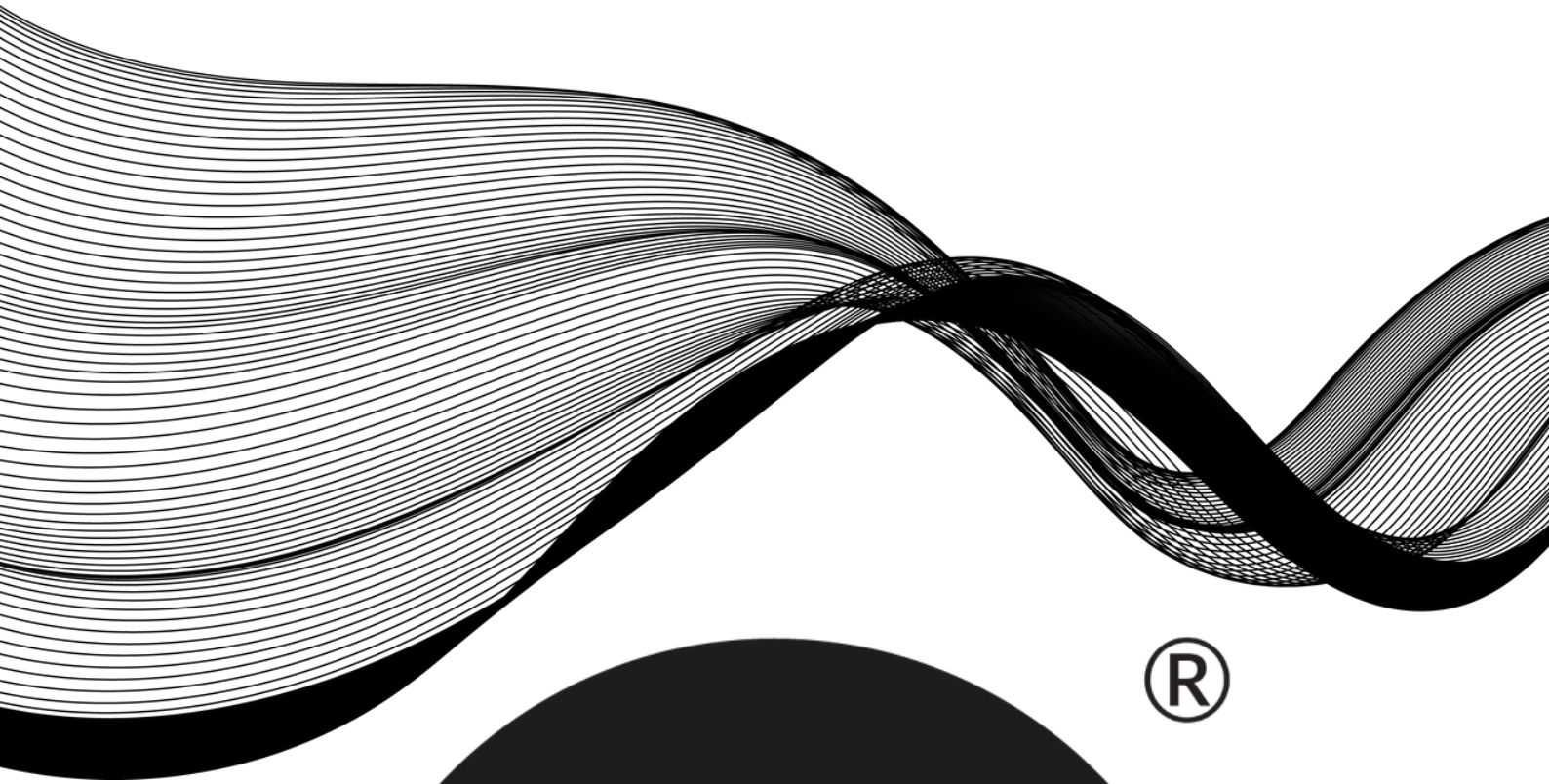

®

WATCHMARK

