

®

WATCHMARK



INSTRUCCIONES DE USO

WWW.WATCHMARK.COM

ÍNDICE DE CONTENIDOS

Introducción

Sobre el reloj	4
Configuración	
Contenido del envase	
Requisitos de hardware	5
Cargar el reloj	
Información adicional	6
¿Cómo llevar un smartwatch?	7
Sustitución de la correa	8

Aplicaciones y funciones

Instalación de aplicaciones	9
Funciones disponibles en el Smartwatch	10
Hora, fecha	
Podómetro	
Contador de calorías	
Distancia	
Ajuste del brillo de la pantalla	
Tensión arterial	11
Saturación	
ECG	
Pulso	12
Función "Buscar teléfono"	
Cronómetro	
Temporizador	13
Alarma	
Monitor de sueño	
Control de música	
Modos deportivos	14
Cambio del tema de la esfera	
Tiempo	
Notificaciones / mensajes	15
Llamadas	
Restablecer dispositivo	16
Ajustes	

ÍNDICE DE CONTENIDOS

Aplicaciones y funciones

Funciones disponibles en la aplicación 17

Historial de mediciones

Notificaciones

Cambio del tema de la esfera

ECG

Contactos frecuentes

Control de la cámara del teléfono 18

Función "Buscar dispositivo

Alarma

Recordatorio de movimiento

Recordatorio de

hidratación 19

Sensor G

Tiempo

Control automático de la frecuencia cardiaca

Información general

Datos técnicos 20

Introducción

Acerca de Watchmark Ultra

Un reloj inteligente multifuncional creado para personas a las que les gusta un estilo de vida activo. Gracias a los parlantes y al micrófono integrados, puedes contestar llamadas directamente desde tu muñeca. También encontrarás 19 modos deportivos y funciones de salud.

Configuración del dispositivo

Contenido del paquete



Reloj inteligente (el color y el material pueden variar según el color seleccionado)



Cargador (el color y material pueden variar según el modelo seleccionado)

Correa (el color y el material pueden variar según el color seleccionado)

Requisitos de hardware

iOS 10.0 y superior

Android 5.0 y superior

Bluetooth compatible: 5.1



Androide 5.0+



iOS 10.0+

Instrucciones de carga

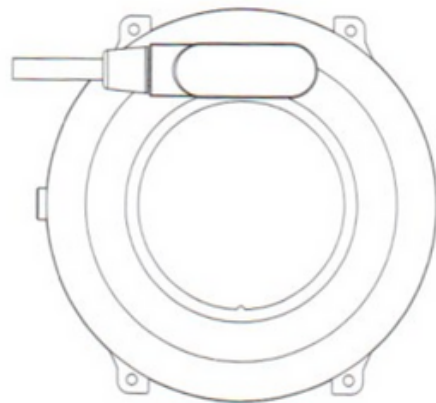
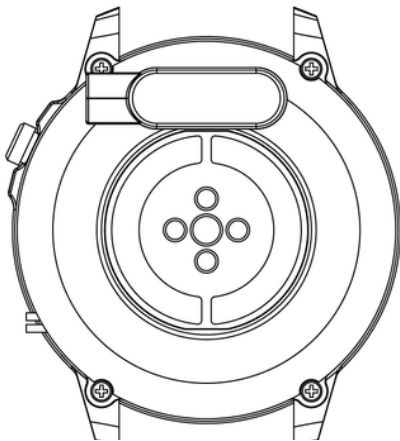

Este reloj inteligente utiliza carga magnética.

Conecte el cable de carga a la entrada USB y a los pines de carga traseros del dispositivo. Una vez conectado, la carga comenzará automáticamente y el icono de carga aparecerá en la pantalla.

Se necesitan aproximadamente 2 horas para cargar completamente la batería. No utilice el reloj mientras se carga.

Precaución: No conecte el cable de carga magnético a 2 pines al mismo tiempo con material conductor, ya que esto puede causar un cortocircuito.

Información adicional

Antes de utilizar el equipo, lea atentamente todo el manual de funcionamiento. Se recomienda utilizar únicamente la batería, el cargador y los accesorios originales incluidos con el dispositivo.

El fabricante o distribuidor no es responsable del uso de accesorios de terceros.

Las funciones presentadas en este manual pueden variar entre modelos, ya que el manual es una descripción general de los relojes inteligentes. Algunos modelos pueden diferir del estándar.

Antes de utilizar el dispositivo por primera vez, cárguelo durante al menos 2 horas. Antes de comenzar a utilizar el dispositivo, debe descargar e instalar la aplicación y aceptar todos los consentimientos solicitados por el teléfono inteligente. Si esto no se hace por completo, no todas las funciones del dispositivo estarán disponibles. El smartphone sólo solicitará acceso a funciones que sean necesarias para el correcto funcionamiento del reloj inteligente.

La empresa se reserva el derecho de cambiar el contenido de este manual.

¿Cómo llevar un reloj inteligente?

La correa de este modelo de reloj tiene 22 mm de ancho. Es reemplazable y puedes comprar correas adicionales en otro color o material.

Lleva puesto un reloj

Cuando no esté haciendo ejercicio, use su reloj inteligente como un reloj normal, es decir, con un dedo por encima del hueso de la muñeca.

Para aprovechar al máximo la función de monitoreo de frecuencia cardíaca mientras hace ejercicio, intente usar el dispositivo sobre su muñeca (2 dedos por encima del hueso de la muñeca) para mayor comodidad y estabilidad. Muchos ejercicios, como andar en bicicleta o levantar pesas, pueden cambiar la posición del reloj inteligente, por ejemplo, doblando la muñeca. Si el reloj se coloca más abajo en el hueso de la muñeca, las mediciones pueden verse interrumpidas, por eso es muy importante una colocación correcta.

Reemplazo del cinturón

Antes de utilizar el reloj, colóquele la correa original. Al realizar esta actividad ten mucho cuidado y cuidado con las uñas al fijar los telescopios al reloj.

Ponerse el cinturón

1. Inserte un extremo de la correa con el telescopio en el hueco de la caja del reloj.
2. Por el otro lado, deslice el telescopio dentro del hueco y fíjelo al reloj.

Quitar el cinturón

1. Presione el círculo del telescopio por un lado y muévelo suavemente hacia adentro.
2. Luego, tire hacia arriba hasta que el telescopio se desprenda del reloj.

Aplicaciones y características

Instalando la aplicación

La aplicación para el modelo de reloj inteligente Ultra es "FitCloudPro". La aplicación debe descargarse desde Google Play/App Store o utilizando el código QR a continuación.



Google Play



App Store

Después de instalar la aplicación, active Bluetooth en su teléfono y vaya a la aplicación. Crea una cuenta o continúa sin registrarte. Completa los datos y autoriza el acceso. Para que la aplicación funcione correctamente es necesario proporcionar todos los consentimientos solicitados por la aplicación. Para conectar el reloj, seleccione "Dispositivo" y luego "Escaneo", seleccione el modelo de reloj (NX3).

Para utilizar las funciones de llamada y recepción del reloj inteligente, conecte también su reloj a través de Bluetooth. En el teléfono, vaya a la configuración de Bluetooth y conéctese al dispositivo llamado "BT-85E", mientras está en el reloj, expanda el menú superior, seleccione el ícono del auricular y active el "Modo de audio". Sin dicha conexión, algunas funciones no estarán activas.

Funkcje dostępne w Smartwatchu

- **Godzina, data, dzień tygodnia**

Na wyświetlaczu można znaleźć informacje o tym, która jest godzina, data i dzień tygodnia. Dane są wyświetlane na głównym ekranie zegarka.

- **Krokomierz**

Liczy kroki wykonane w danym dniu (dane resetują się każdego dnia od godziny 00:00). Ilość przebytych kroków można zobaczyć w aplikacji lub w pierwszej zakładce po prawej stronie od ekranu głównego.

- **Licznik spalonych kalorii**

Oblicza ilość spalonych kalorii w danym dniu. Dane o spalonych kaloriach można znaleźć w pierwszej zakładce po prawej stronie od ekranu głównego lub w aplikacji.

- **Przebyty dystans**

Informacja o tym, jaki dystans został pokonany w ciągu dnia. Przebyty dystans znajduje się w pierwszej zakładce po prawej stronie od ekranu głównego lub w aplikacji.

- **Regulacja jasności podświetlania ekranu**

Regulacja jasności pomaga chronić twoje oczy przed zbyt jasnym ekranem w nocy i oszczędza baterie zegarka. Tą funkcję możesz znaleźć w menu rozwijanym z poziomu głównego ekranu.

Funciones disponibles en el Smartwatch

- **Hora, fecha, día de la semana.**

La pantalla muestra la hora, la fecha y el día de la semana. Los datos se muestran en la pantalla principal del reloj.

- **Podómetro**

Cuenta los pasos dados en un día determinado (los datos se restablecen todos los días a partir de las 00:00). El número de pasos realizados se puede ver en la aplicación o en la primera pestaña a la derecha de la pantalla principal.

- **Contador de calorías quemadas**

Calcula la cantidad de calorías quemadas en un día determinado. Los datos de quema de calorías se pueden encontrar en la primera pestaña en el lado derecho de la pantalla de inicio o en la aplicación.

- **Distancia viajada**

Información sobre la distancia recorrida durante el día. La distancia recorrida se ubica en la primera pestaña a la derecha de la pantalla principal o en la aplicación.

- **Ajustar el brillo de la retroiluminación de la pantalla**

Ajustar el brillo ayuda a proteger sus ojos de que la pantalla brille demasiado por la noche y ahorra batería de su reloj. Puede encontrar esta función en el menú desplegable de la pantalla principal.

Funciones disponibles en el Smartwatch

- **Presión arterial (BP)***

La presión arterial es la fuerza con la que la sangre empuja contra las paredes de las arterias durante la contracción y relajación del músculo cardíaco. La norma aceptada para la presión arterial sistólica es de 120 mm Hg y para la presión arterial diastólica es de 80 mm Hg. En el reloj, la función de medición de la presión arterial se encuentra en el menú bajo el nombre BP.

- **Saturación (SPO2)***

La función informa sobre el nivel de oxigenación de la sangre. Como estándar, el resultado debe estar entre 95 y 100%. Cuando los niveles de oxigenación bajan, puede ser peligroso para nuestra salud. En el reloj, la función de medición de saturación se encuentra en el menú bajo el nombre "Oxígeno en sangre".

- **Legumbres***

Frecuencia cardíaca, es decir, pulso: es el número de latidos del músculo cardíaco por minuto. La norma aceptada es el límite de 60 a 100 latidos por minuto. Cuando el pulso está elevado se llama taquicardia y cuando está disminuido se llama bradicardia. Ambas condiciones pueden ser peligrosas para nuestra salud. En el reloj, la función de medición de la frecuencia cardíaca se encuentra en el menú bajo el nombre "Pulso".

*No debes tomar decisiones de salud basándose únicamente en los resultados de las pruebas de tu reloj inteligente. Para obtener mediciones precisas, los usuarios deben medir las funciones de salud en reposo como con los dispositivos médicos tradicionales y abstenerse de realizar mediciones mientras hacen ejercicio, fuman o beben alcohol. El reloj inteligente no es un dispositivo médico y los resultados de las mediciones tienen únicamente fines ilustrativos.

Funciones disponibles en el Smartwatch

- **Función "Buscar teléfono"**

Después de emparejar correctamente el dispositivo con la aplicación de su teléfono, podrá encontrar rápidamente su teléfono. Después de seleccionar la opción "Buscar teléfono", el teléfono vibrará y sonará. En el reloj encontrarás esta función en el menú.

- **Tapón**

Una función que se utiliza para controlar y medir períodos cortos de tiempo. En el reloj encontrarás esta función en el menú.

- **Temporizador de minutos**

El temporizador le permite contar el tiempo. En el reloj encontrarás esta función en el menú.

- **Alarma**

Para ver las alarmas que ha configurado, vaya al menú y seleccione "Alarma". Para activar la alarma, vaya a la aplicación. Más en la página 18.

Funciones disponibles en el Smartwatch

- **Monitorear el snu**

Una característica que ayuda a analizar el sueño humano. El reloj muestra el número de horas dormidas y las fases del sueño, en las que distinguimos entre sueño ligero y profundo. En el reloj, la función de monitorización del sueño se encuentra en el menú y en la tercera pestaña del lado derecho de la pantalla principal.

- **Control de música**

Después de conectar el reloj a su teléfono a través de la aplicación y encender la música en su teléfono, puede pausar y reanudar la música, rebobinar y rebobinar canciones y controlar el volumen. Para controlar la música, enciéndela en tu teléfono y luego ve a la función de música. En el reloj, esta función se encuentra en el menú.

- **Seguimiento del ciclo de una mujer**

Puedes controlar tu ciclo menstrual en tu reloj inteligente. Para utilizar esta función actívala en la aplicación, personalizando la configuración según tus preferencias. Más en la página 20.

Funciones disponibles en el Smartwatch

- **Modos deportivos**

Los 19 modos deportivos del reloj te permiten controlar tus objetivos de entrenamiento monitorizando los pasos, la frecuencia cardíaca, las calorías y la distancia.

Los datos del entrenamiento se pueden encontrar en la aplicación después de la sincronización o en el menú del reloj a la izquierda de la pantalla principal bajo el nombre "Registro de actividad física".

En el modo deportivo, dependiendo de la función seleccionada, se miden parámetros como el tiempo, las calorías quemadas y la frecuencia cardíaca. En el reloj, las funciones deportivas se encuentran en el menú. Además, puedes agregar otros modos deportivos en la aplicación. Más en la página 20.

- **Cambiando el tema del escudo**

El reloj tiene varias esferas para elegir. Para cambiar los diales, mantenga presionada la pantalla principal (aproximadamente 3 segundos). Puedes descargar más diales en la aplicación. Más en la página 17.

- **Clima**

Después de conectarse a la aplicación, el reloj mostrará la temperatura de un día determinado. En el reloj, la función meteorológica se encuentra en el menú o en la cuarta pestaña a la derecha de la pantalla principal. Más en la página 19.

Funciones disponibles en el Smartwatch

- **Notificaciones/Mensajes**

Después de conectar el reloj al teléfono a través de la aplicación y Bluetooth y permitir los consentimientos apropiados, los mensajes entrantes y las notificaciones de redes sociales se mostrarán en el reloj. Para que aparezcan las notificaciones, esta función debe estar habilitada en la configuración de la aplicación. Más en la página 17.

- **Conexiones**

Conectar el reloj a su teléfono a través de Bluetooth le permite realizar llamadas desde el reloj inteligente manteniendo una alta calidad de sonido. Después de conectar el reloj a su teléfono, los contactos del teléfono se mostrarán en el reloj. Para realizar una llamada, puede ingresar manualmente el número o seleccionarlo de la lista de contactos más frecuentes.

- **Contactos frecuentes**

Puede acceder a los contactos que marca con más frecuencia en su reloj para realizar una llamada rápidamente. Para agregar contactos, vaya a la aplicación. Más en la página 17.

- **Modo no molestar**

Un modo que evita que aparezcan todas las notificaciones. Para habilitar este modo, seleccione el ícono de la luna en el menú desplegable en la pantalla principal.

Funciones disponibles en el Smartwatch

- **Restablecer la configuración de fábrica**

El restablecimiento de fábrica le permite restablecer su reloj y borrar todos los datos y configuraciones. En el reloj, la función de reinicio se encuentra en la configuración del menú.

- **Ajustes**

En la configuración puedes:

- establecer el tiempo de retroiluminación y el brillo de la pantalla
- establecer el tiempo de respuesta de la función del sensor G
- establecer la intensidad de la vibración
- seleccionar el estilo del menú principal
- activar el modo de ahorro de batería
- establecer el idioma del reloj
- configurar la clave
- restaurar la configuración de fábrica
- apaga el dispositivo

Funciones disponibles en una aplicación dedicada

- **Historial de mediciones**

En la aplicación encontrarás el historial de mediciones realizadas por el reloj. Para consultar su historial, seleccione "Inicio" en la aplicación.

- **Notificaciones**

La función de notificación le permite leer el comienzo del mensaje en la pantalla del reloj inteligente. Las notificaciones pueden provenir de aplicaciones como Facebook, Instagram, Skype y Messenger. Para habilitar esta función, vaya a "Dispositivo" y luego seleccione "Configuración de notificaciones".

- **Cambiando el tema del escudo**

Otros temas de marcado están disponibles en la aplicación dedicada. Para seleccionar esferas del reloj, vaya a "Dispositivo" y luego a "Selección de esferas del reloj" en la aplicación. Para descargar escudos, los datos/Wifi deben estar activados en su teléfono.

- **Contactos frecuentes**

Para agregar contactos, seleccione "Dispositivo" y luego "Contactos" en la aplicación.

Funciones disponibles en una aplicación dedicada

- **Control de la cámara del teléfono**

La función te permite tomar fotografías de forma remota con la cámara de tu teléfono activando el botón del obturador de la cámara agitando el reloj. Para tomar una foto, seleccione "Dispositivo" y luego "Cámara remota". Esta función es útil para tomar fotografías grupales a distancia.

- **Encuentra tu dispositivo**

En la aplicación, al seleccionar la función "Buscar reloj" se activará una alarma de vibración en el reloj, que ayudará a localizar el dispositivo.

- **Alarmas**

Para configurar una alarma en su reloj, seleccione la hora y la hora de la alarma en la aplicación. Para hacer esto, seleccione "Dispositivo" y luego "Alarmas" en la aplicación.

- **Recordatorio de movimiento**

En la aplicación se pueden configurar recordatorios horarios, gracias a los cuales el reloj, cuando detecta que una persona permanece inmóvil durante mucho tiempo, le recuerda que debe realizar alguna actividad. Para habilitar la función, seleccione "Dispositivo" y luego "Recordatorio de inactividad".

Funciones disponibles en una aplicación dedicada

- **Recordatorio de hidratación**

En la aplicación, puedes configurar recordatorios cíclicos cada 30-180 minutos, gracias a los cuales el reloj te recuerda que debes alcanzar el agua. Para habilitar esta función, seleccione "Dispositivo" y luego "Recordatorio de hidratación" en la aplicación.

- **G-Sensor**

Para habilitar o deshabilitar la función de encender la pantalla del reloj con un movimiento de muñeca, seleccione "Dispositivo" en la aplicación y luego "Despertar con un movimiento de muñeca".

- **Clima**

Para mostrar el clima actual en su reloj, debe habilitar la aplicación para acceder a la ubicación de su teléfono y habilitar la función de información meteorológica en la aplicación. Vaya a "Dispositivo" y luego a "Información meteorológica".

- **Monitoreo automático de frecuencia cardíaca**

En la aplicación, puede configurar la medición de la frecuencia cardíaca para que se realice cíclicamente. La frecuencia se puede establecer dentro de un período de tiempo determinado. Para habilitar la función, seleccione "Dispositivo" y luego "Monitoreo continuo de frecuencia cardíaca" en la aplicación. La configuración de mediciones automáticas reduce la duración de la batería.

Funciones disponibles en una aplicación dedicada

- **Modos deportivos adicionales**

Además de los modos deportivos básicos disponibles en el reloj inteligente, puedes agregar modos adicionales. Para agregarlos, seleccione "Dispositivo" y luego "Sports push" en la aplicación.

- **Seguimiento del ciclo de una mujer**

Para activar esta función, vaya a "Perfil" y luego seleccione "Calendario menstrual". Debes otorgar acceso al calendario. En la aplicación podrás elegir entre 3 opciones: ciclo menstrual, ciclo de preparación para el embarazo y ciclo de embarazo. Después de ingresar datos en la aplicación, el reloj inteligente registra los ciclos menstruales y le recuerda cuándo vence el siguiente. Para configurar los parámetros, vaya a "Perfil" y luego a "Calendario menstrual" en la aplicación.

- **Objetivos**

En la aplicación puedes establecer objetivos diarios de número de pasos dados, distancia recorrida y calorías quemadas. El reloj controlará sistemáticamente su progreso hacia estos objetivos. Dependiendo del formato del reloj que elijas, podrás realizar un seguimiento de tus logros diarios. Para establecer objetivos, vaya a "Perfil" y luego a "Objetivo".

- **Configuración de la unidad**

Para ajustar las unidades de longitud, masa y temperatura, vaya a "Perfil" y luego a "Unidades" en la aplicación.

Información general

Datos técnicos

IP67 resistente al agua**

Le permite utilizar el reloj mientras se lava las manos o en un día lluvioso.

Procesador RTL8762DK

Procesador innovador de alto rendimiento.

Batería 400mAh

Batería moderna de polímero de litio de alta capacidad.

Exterior

Materiales duraderos y correa de silicona fácil de limpiar.



**El estándar IP67 permite temperaturas del agua de +10 a +35 grados Celsius e inmersión a una profundidad de 1 m durante hasta 30 minutos. El reloj no se puede utilizar en baños calientes ni en la sauna ya que no es resistente al vapor. No está pensado para nadar, está diseñado para ayudarte a mantenerte saludable.

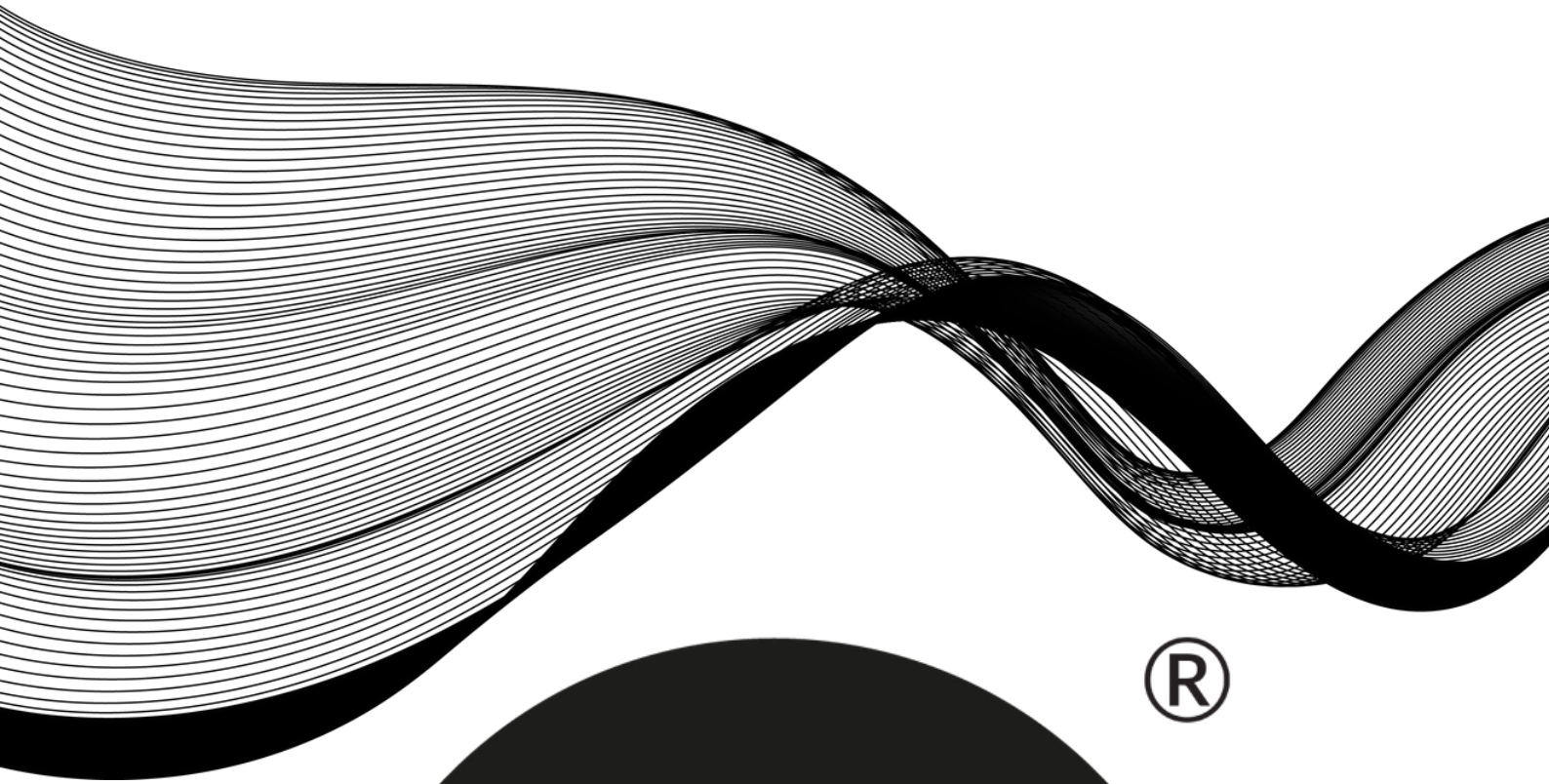

®

WATCHMARK

