

®

WATCHMARK



INSTRUCCIONES DE USO

WWW.WATCHMARK.COM

ÍNDICE DE CONTENIDOS

Introducción

Sobre el reloj	4
Configuración	
Contenido del envase	
Requisitos de hardware	5
Cargar el reloj	
Información adicional	6
¿Cómo llevar un smartwatch?	7
Sustitución de la correa	8

Aplicaciones y funciones

Instalación de aplicaciones	9
Funciones disponibles en el Smartwatch	10
Hora, fecha	
Podómetro	
Contador de calorías	
Distancia	
Ajuste del brillo de la pantalla	
Tensión arterial	11
Saturación	
Pulso	
Medición de la temperatura	12
Terapia láser	
Cronómetro	13
Alarma	
Monitor de sueño	
Tiempo	
Música	
Modos deportivos	14
Cambio del tema de la esfera	
Cambio de menú	
Notificación/mensaje	15
Modo "No molestar"	
Reiniciar el dispositivo	16
Ajustes	

ÍNDICE DE CONTENIDOS

Aplicaciones y funciones

Funciones disponibles en la aplicación 17

Historial de mediciones

Notificaciones

Cambio del tema de la esfera

Contactos

Control de la cámara del teléfono

Función "Buscar un dispositivo" 18

Función "dispositivo

Alarmas

Recordatorio de movimiento

Recordatorio de hidratación

Tiempo 19

Sensor G

Medición automática de la frecuencia cardiaca

Restablecimiento del dispositivo

Información general

Datos técnicos 20

Reclamación 21

Devolución 22

Sustitución 24

Introducción

Información de enfoque de marca de reloj

Focus es un reloj de salud de la serie KARDIO que te ayudará a cuidar tu salud. El reloj tiene funciones innovadoras para el seguimiento de parámetros de salud como la presión arterial, la saturación de oxígeno, el pulso y la temperatura. Los resultados de la medición se muestran en la pantalla del reloj. El reloj inteligente Focus le permitirá monitorear su progreso y logros, así como mejorar su condición física.

Configuración del dispositivo

Contenido del paquete



Reloj inteligente (el color y el material pueden variar según el color seleccionado)



Cargador (el color y el material pueden variar según el modelo seleccionado)

Correa (el color y el material pueden variar según el color seleccionado)

Requisitos de hardware

iOS 11.4 y posterior

Android 6.0 y superior

Bluetooth compatible: 5,0



Android 6.0+



iOS 11.4+

Instrucciones de carga

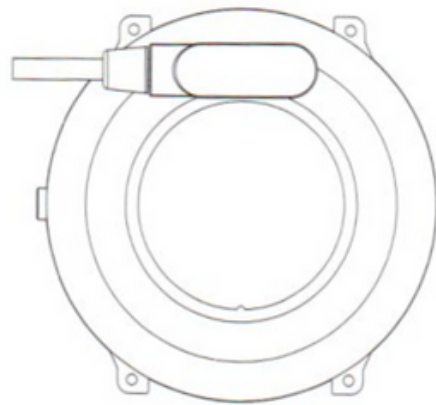
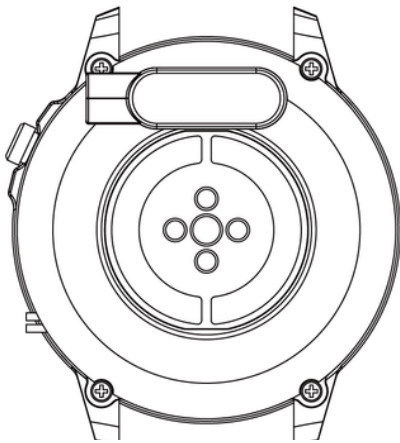

Este reloj inteligente utiliza carga magnética.

Conecta el cable de carga a la entrada USB y a los contactos de carga traseros del dispositivo. Una vez conectado, la carga comenzará automáticamente y el icono de carga aparecerá en la pantalla.

Se tarda aproximadamente 2 horas en cargar completamente la batería. No utilice el reloj mientras se carga.

Precaución: No conecte el cable de carga magnético a 2 pines al mismo tiempo con material conductor, ya que esto puede causar un cortocircuito.

Información adicional

Lea atentamente todo el manual de instrucciones antes de utilizar el equipo. Se recomienda utilizar únicamente la batería, el cargador y los accesorios originales que vienen con el dispositivo.

El fabricante o distribuidor no es responsable del uso de accesorios de terceros.

Las funciones que se presentan en este manual pueden diferir entre modelos, ya que el manual es una descripción general de los relojes inteligentes. Algunos modelos pueden diferir del estándar.

Cargue el dispositivo durante al menos 2 horas antes de usarlo por primera vez. Antes de utilizar el dispositivo, debe descargar e instalar la aplicación y aceptar todos los consentimientos que solicita el teléfono inteligente. Si esto no se realiza por completo, no estarán disponibles todas las funciones del dispositivo. El teléfono inteligente solicitará acceso solo a las funciones que son necesarias para el correcto funcionamiento del reloj inteligente.

La empresa se reserva el derecho de modificar el contenido de este manual.

¿Cómo llevar un reloj inteligente?

La correa de este modelo de reloj tiene 22 mm de ancho. Es reemplazable, puede comprar correas adicionales en un color diferente o de un material diferente.

Lleva puesto un reloj

Cuando no esté haciendo ejercicio, use su reloj inteligente como un reloj normal, un dedo por encima del hueso de la muñeca.

Para aprovechar al máximo la función de control de la frecuencia cardíaca durante el ejercicio, trate de llevar el dispositivo por encima de la muñeca (dentro de 2 dedos por encima del hueso de la muñeca) para una mayor comodidad y estabilidad. Muchos ejercicios, como andar en bicicleta o levantar pesas, pueden hacer que el reloj inteligente cambie de posición, por ejemplo, al doblar la muñeca. Si el reloj está más bajo en el hueso de la muñeca, es posible que se interrumpan las mediciones, por lo que es tan importante colocarlo correctamente.

Reemplazo de correa

Coloque la correa original en el reloj antes de usarlo. Al hacer esto, tenga mucho cuidado y tenga cuidado con sus uñas cuando coloque los telescopios en el reloj.

Poniéndose el cinturón

1. Inserte un extremo de la correa con el telescopio en el hueco de la caja del reloj.
2. Por otro lado, deslice el telescopio hacia el centro del hueco y fíjelo al reloj.

Quitar la correa

1. Por un lado, presione el anillo en el telescopio y muévalo suavemente hacia el centro.
2. Luego, tire hacia arriba hasta que el telescopio se separe del reloj.

Aplicaciones y características

Instalando la aplicación

La aplicación para el modelo de reloj inteligente Focus es "FitCloudPro". La aplicación debe descargarse desde Google Play / App Store o utilizando el código QR a continuación.



Google Play



App Store

Después de instalar la aplicación, active Bluetooth en su teléfono y vaya a la aplicación. Crea una cuenta o continúa sin registrarte. Complete los datos y permita el acceso. Para el correcto funcionamiento de la aplicación, es necesario que exprese todos los consentimientos que la aplicación solicita. Para conectar el reloj, seleccione "Escanear" y luego el modelo de reloj (F900).

Funciones de reloj inteligente

- **Hora, fecha, día de la semana**

En la pantalla principal puedes encontrar información sobre qué hora, fecha y día de la semana es.

- **Podómetro**

Cuenta los pasos dados en un día determinado (los datos se restablecen todos los días a partir de las 00:00). El número de pasos dados se puede ver en la aplicación, en la pantalla principal según el dial seleccionado o después de mover la pantalla principal hacia la izquierda.

- **Contador de calorías quemadas**

Calcula el número de calorías quemadas en un día determinado. Puede ver los datos de calorías quemadas en la aplicación o deslizando la pantalla principal hacia la izquierda.

- **Distancia viajada**

Información sobre la distancia recorrida durante el día. La distancia recorrida se puede ver en la aplicación o deslizando la pantalla principal hacia la izquierda.

- **Ajuste del brillo de la luz de fondo de la pantalla**

El ajuste de brillo ayuda a proteger sus ojos de la pantalla demasiado brillante por la noche y ahorra batería del reloj. Puede encontrar esta función en el menú desplegable de la pantalla principal.

Funciones de reloj inteligente

- **Presión arterial (BP)***

La presión arterial es la fuerza que ejerce la sangre contra las paredes de las arterias durante la contracción y relajación del músculo cardíaco. La norma aceptada para la presión sistólica es de 120 mm Hg y para la presión diastólica de 80 mm Hg. En el reloj, la función para medir la presión arterial se encuentra en el menú bajo el nombre "BP".

- **Saturación***

La función informa sobre el nivel de oxigenación de la sangre. Como norma, el resultado debe estar entre el 95 y el 100%. Cuando los niveles de oxígeno bajan, puede ser peligroso para nuestra salud. En el reloj, la función para medir la saturación se encuentra en el menú bajo el nombre "Oxígeno en sangre".

- **Legumbres***

Frecuencia cardíaca o pulso: es el número de veces que late el músculo cardíaco en 1 minuto. La norma aceptada es el límite de 60 a 100 latidos por minuto. Cuando el pulso está elevado, hablamos de taquicardia, y cuando está bajo, hablamos de bradicardia. Ambas condiciones pueden ser peligrosas para nuestra salud. En el reloj, la función para medir el pulso se encuentra en el menú bajo el nombre "Pulso".

*No tome decisiones de salud basándose únicamente en los resultados de las pruebas del reloj inteligente. Para mediciones precisas, los usuarios deben medir las funciones de salud en reposo como con los dispositivos médicos tradicionales y abstenerse de medir mientras hacen ejercicio, fuman o consumen alcohol. El reloj inteligente no es un dispositivo médico y los resultados de las mediciones son solo de referencia.

Funciones de reloj inteligente

- **Medición de temperatura***

La función le permite medir la temperatura corporal actual. La temperatura corporal normal de un ser humano adulto es de 36,6 grados centígrados. Cuando el nivel de temperatura sube a 38 grados, hablamos de fiebre. En el reloj, la función para medir el pulso se encuentra en el menú bajo el nombre "Temperatura corporal".

- **Terapia con láser****

La laserterapia consiste en emitir un haz de luz (con una intensidad fija: longitud y potencia) sobre una parte del cuerpo durante un tiempo determinado. La radiación láser tiene efectos analgésicos, antiinflamatorios, antihinchazones, aumenta la microcirculación, afecta los procesos inmunológicos y hormonales, facilita la regeneración nerviosa, acelera el crecimiento óseo y estimula la síntesis de fibras musculares. La duración de la terapia es de 60 a 240 segundos. Para activar la función, presione el botón inferior en el costado del sobre.

**Las contraindicaciones para la terapia con láser incluyen: cáncer, hipertiroidismo, epilepsia, enfermedades de la piel (infecciones bacterianas, virales o fúngicas). Tampoco debe ser utilizado por mujeres embarazadas.

Funciones de reloj inteligente

- **Cronógrafo**

Una función que se utiliza para controlar y medir períodos cortos de tiempo. En el reloj, encontrarás esta función en el menú.

- **Alarma**

Para configurar una alarma en su reloj, seleccione la hora y la hora de la alarma en la aplicación. Más en la página 18.

- **Rastreador de sueño**

Una función que ayuda en el análisis del sueño humano. El reloj muestra el número de horas que has dormido. En su reloj, puede encontrar sus estadísticas de sueño en el menú.

- **Clima**

Después de conectarse al teléfono, la información meteorológica actual se muestra en el reloj. La función meteorológica se puede encontrar en el menú. Más en la página 18.

- **Música**

Puedes controlar la música de tu teléfono desde tu reloj. Active la reproducción de música en su teléfono, luego seleccione la función "Música" en el menú del reloj. Puede pausar, reproducir, rebobinar y rebobinar la música.

Funciones de reloj inteligente

- **Modos deportivos**

Los modos deportivos de tu reloj te permiten controlar tus objetivos de entrenamiento al monitorear tus pasos, frecuencia cardíaca, calorías y distancia.

Los datos del entrenamiento se pueden encontrar en la aplicación después de la sincronización o en el reloj después del entrenamiento.

Modos deportivos disponibles: caminar, correr, escalar, andar en bicicleta, yoga, bicicleta elíptica. En el modo deportivo, se miden parámetros como el tiempo, las calorías quemadas, la distancia y la frecuencia cardíaca en función de la forma de actividad seleccionada. En el reloj, las funciones deportivas están en el menú llamado "Entrenamiento".

- **Cambio de tema de escudo**

El reloj tiene varias esferas para elegir. Para cambiar de marcación, mantenga pulsada la pantalla principal (unos 3 segundos). Otros discos para elegir están en la aplicación. Más información en la página 16.

- **Cambiar la apariencia del menú**

Puede personalizar el menú según sus preferencias. Hay tres estilos de menú diferentes. Para cambiar el aspecto, vaya a la configuración, luego seleccione "Estilo del menú principal

Funciones de reloj inteligente

- **Notificaciones/Mensajes**

Después de conectar el reloj al teléfono a través de la aplicación y permitir los consentimientos apropiados, el reloj mostrará las notificaciones entrantes de las redes sociales y el comienzo del mensaje. Para que se muestren las notificaciones, esta función debe estar habilitada en la configuración de la aplicación. Más en la página 17.

- **Modo no molestar**

Un modo que hace que no aparezcan todas las notificaciones. Para habilitar este modo, vaya a la configuración y seleccione "Modo No molestar".

- **Función "Buscar teléfono"**

Después de emparejar correctamente el dispositivo con la aplicación en su teléfono, podrá encontrarlo rápidamente. Una vez que seleccione "Buscar teléfono", su teléfono vibrará y sonará. En el reloj, encontrarás esta función en el menú.

Funciones de reloj inteligente

- **Restablecimiento de fábrica**

Un restablecimiento de fábrica le permite restablecer su reloj y borrar todos los datos y configuraciones. En el reloj, la función de reinicio está en la configuración.

- **Ajustes**

En la configuración puedes:

- establecer el tiempo de retroiluminación y el brillo de la pantalla
- activar la función de ahorro de energía
- establecer la intensidad de la vibración
- establecer la fuerza y el tiempo de la terapia con láser
- seleccione el idioma del dispositivo
- apagar el dispositivo

Funciones disponibles en una aplicación dedicada

- **Historial de mediciones**

En la aplicación encontrarás el historial de mediciones realizadas por el reloj. Puede consultar el historial en la página principal de la aplicación.

- **Notificaciones**

La función de notificación le permite leer el comienzo del mensaje en la pantalla del reloj inteligente. Las notificaciones pueden provenir de aplicaciones como Facebook, Instagram, Gmail. Para habilitar esta función, vaya a "Dispositivo" y luego seleccione "Configuración de notificaciones".

- **Cambio de tema de escudo**

Otros temas de escudo están disponibles en la aplicación dedicada. Para seleccionar esferas de reloj, vaya a "Dispositivo" en la aplicación, luego "Selección de esfera de reloj". Los datos/Wifi deben estar habilitados en su teléfono para descargar carátulas de reloj.

- **Control de la cámara del teléfono**

La función le permite tomar fotografías de forma remota con la cámara del teléfono activando el obturador de la cámara al agitar el reloj. Para tomar una foto, seleccione "Dispositivo" y luego "Cámara remota". Útil para hacer fotos de grupo a distancia.

Funciones disponibles en una aplicación dedicada

- **Encuentra el dispositivo**

En la aplicación, al seleccionar la función "Buscar reloj", se activará una alarma vibratoria en el reloj, que ayudará a localizar el dispositivo.

- **Alarmas**

Para configurar una alarma en su reloj, seleccione la hora y la hora de la alarma en la aplicación. Para ello, en la aplicación, seleccione "Dispositivo" y luego "Alarmas".

- **Recordatorio de movimiento**

En la aplicación se pueden establecer recordatorios, gracias a los cuales el reloj, tras detectar que una persona permanece inmóvil durante mucho tiempo, te informa sobre la necesidad de realizar una actividad. Para habilitar la función, seleccione "Dispositivo" y luego "Recordatorio de inactividad".

- **Recordatorio de hidratación**

En la aplicación puede configurar recordatorios, gracias a los cuales el reloj le recuerda que debe alcanzar el agua. Para habilitar esta función, en la aplicación, seleccione "Dispositivo" y luego "Recordatorio de hidratación".

Funciones disponibles en una aplicación dedicada

- **Clima**

Para que el reloj muestre el clima actual, debe permitir que la aplicación acceda a la ubicación de su teléfono y habilitar la función de clima en la aplicación. Vaya a "Dispositivo" y luego a "Información meteorológica".

- **Despierta la pantalla con un movimiento de muñeca (G-Sensor)**

Para permitir que la pantalla del reloj se despierte con un movimiento ondulante, seleccione "Dispositivos" en la aplicación, luego "Despertar con un movimiento de muñeca".

- **Medición automática de la frecuencia cardíaca**

Puede configurar la aplicación para medir su frecuencia cardíaca cada hora. La medición automática se realiza sin nuestra intervención cada hora. Para habilitar la función, en la aplicación, seleccione "Dispositivo" y luego "Monitoreo continuo de frecuencia cardíaca".

La configuración de mediciones automáticas reduce la duración de la batería.

- **Restablecimiento de fábrica**

Un restablecimiento de fábrica le permite restablecer su reloj y borrar todos los datos y configuraciones. Para restablecer, vaya a "Dispositivos" en la aplicación, luego "Restaurar configuración de fábrica".

Ogólne Informacje

Dane techniczne

Wodoszczelność IP67**

Pozwala na korzystanie z zegarka podczas mycia rąk lub w deszczowy dzień.

Procesor Realtek8762c

Innowacyjny procesor charakteryzujący się dużą wydajnością.

Bateria 280mAh

Nowoczesna bateria litowo-polimerowa.

Klasyczny design

Dzięki klasycznemu wzornictwu zegarek pasuje do każdej stylizacji.



**Norma IP67 dopuszcza temperaturę wody od +10 do +35 stopni Celsjusza i zanurzenie na głębokość 1m do 30min. Nie można używać zegarka podczas gorących kąpieli lub w saunie, ponieważ nie jest odporny na działanie pary. Nie jest on przeznaczony do pływania, został zaprojektowany, aby pomagać dbać o zdrowie.

Información general

Datos técnicos

IP67 a prueba de agua**

Le permite usar el reloj mientras se lava las manos o en un día lluvioso.

Batería de 280 mAh

Batería de polímero de litio moderna.

Procesador Realtek 8762c

Procesador innovador caracterizado por una alta eficiencia.

Diseño clásico

Gracias al diseño clásico, el reloj se adapta a cualquier atuendo.



**El estándar IP67 permite una temperatura del agua de +10 a +35 grados centígrados y una inmersión a una profundidad de 1 m durante 30 minutos. El reloj no se puede utilizar en baños calientes o saunas ya que no es resistente al vapor. No está diseñado para nadar, está diseñado para ayudarlo a cuidar su salud.

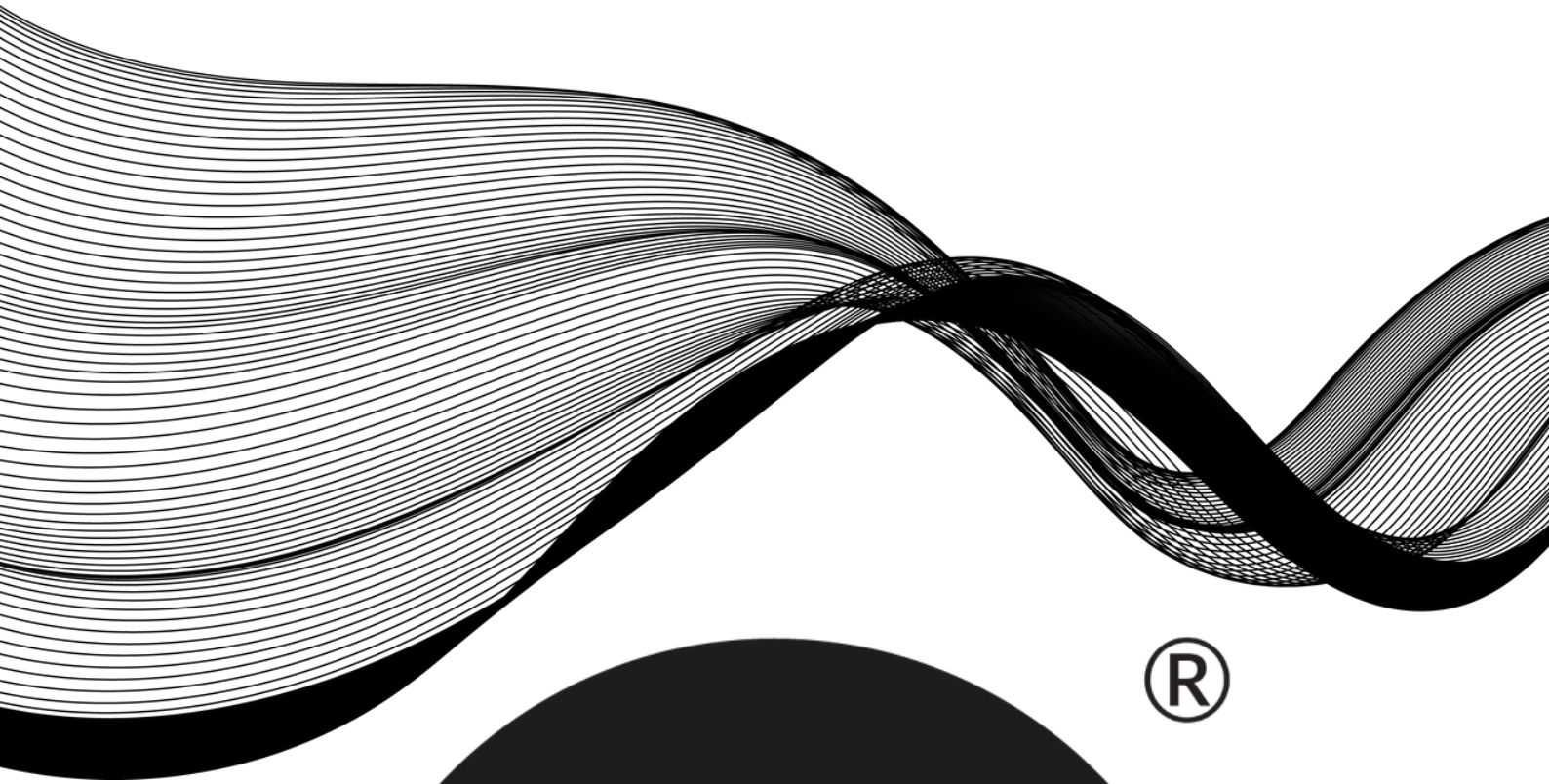

®

WATCHMARK

