

®

WATCHMARK



BETRIEBSANLEITUNG

WWW.WATCHMARK.COM

DAS INHALTSVERZEICHNIS

Einführung

Über die Uhr	4
Konfiguration des Geräts	
Inhalt der Verpackung	
Hardware-Anforderungen	5
Aufladen der Uhr	
Zusätzliche Informationen	6
Wie trägt man eine Smartwatch?	7
Austausch des Gürtels	8

App und Funktionen

Installation von Anwendungen	9
Verfügbare Funktionen in der Smartwatch	10
Uhrzeit, Datum	
Schrittzähler	
Kalorienzähler	
Entfernung	
Einstellung der Bildschirmhelligkeit	
Blutdruck	11
Sättigung	
EKG	
Puls	12
Funktion "Telefon suchen	
Stoppuhr	
Zeitmesser	13
Alarm	
Schlafüberwachung	
Musiksteuerung	
Sport-Modi	14
Wechsel des Zifferblattthemas	
Wetter	15
Benachrichtigungen/Nachrichten	
Anrufe	16
Gerät zurücksetzen	

DAS INHALTSVERZEICHNIS

App und Funktionen

Informationen

Verfügbare Funktionen in der Anwendung 17

Verlauf der Messung

Benachrichtigungen

Ändern des Themas des Zifferblatts

EKG

Häufige Kontakte

Steuerung der 18

Telefonkamera

Funktion "Gerät finden

Alarm

Bewegungserinnerung

Erinnerung an

Flüssigkeitszufuhr 19

G-Sensor

Wetter

Automatische Überwachung der Herzfrequenz

Technische Daten 20

Einführung

Über den Watchmark Ultra

Eine multifunktionale Smartwatch für Menschen, die einen aktiven Lebensstil mögen. Dank der integrierten Lautsprecher und des Mikrofons können Sie Anrufe direkt von Ihrem Handgelenk aus entgegennehmen. Außerdem finden Sie 19 Sportmodi und Gesundheitsfunktionen.

Gerätekonfiguration

Inhalt des Pakets



Smartwatch (Farbe und Material können je nach gewählter Farbe variieren)



Ladegerät (Farbe und Material können je nach gewähltem Modell variieren)

Armband (Farbe und Material können je nach gewählter Farbe variieren)

Hardware-Anforderungen

iOS 10.0 und höher

Android 5.0 und höher

Unterstütztes Bluetooth: 5.1



Android 5.0+



iOS 10.0+

Ladeanleitung

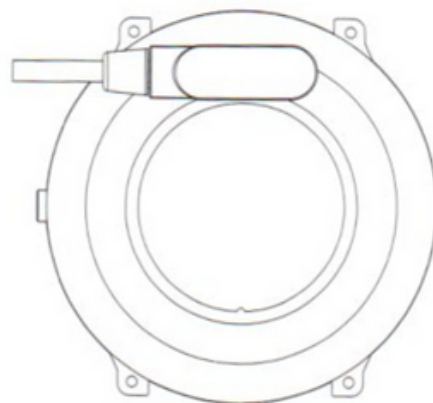
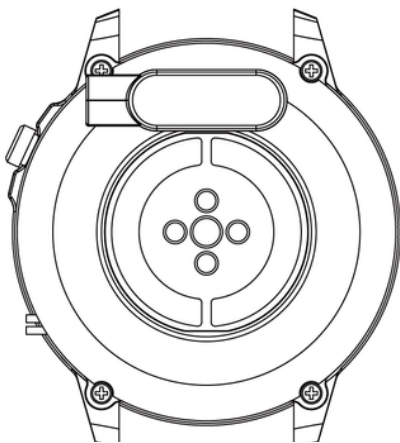

Diese Smartwatch nutzt magnetisches Laden.

Schließen Sie das Ladekabel an den USB-Eingang und an die hinteren Ladekontakte des Geräts an. Sobald die Verbindung hergestellt ist, startet der Ladevorgang automatisch und das Ladesymbol erscheint auf dem Bildschirm.

Das vollständige Aufladen des Akkus dauert etwa 2 Stunden. Benutzen Sie die Uhr nicht während des Ladevorgangs.

Achtung: Schließen Sie das magnetische Ladekabel nicht gleichzeitig an zwei Pins mit leitfähigem Material an, da dies zu einem Kurzschluss führen kann.

Weitere Informationen

Lesen Sie vor der Inbetriebnahme des Gerätes die gesamte Bedienungsanleitung sorgfältig durch. Es wird empfohlen, nur den Original-Akku, das Original-Ladegerät und das Originalzubehör zu verwenden, die dem Gerät beiliegen. Der Hersteller oder Händler übernimmt keine Verantwortung für die Verwendung von Zubehör von Drittanbietern.

Die in diesem Handbuch dargestellten Funktionen können je nach Modell variieren, da es sich bei dem Handbuch um eine allgemeine Beschreibung von Smartwatches handelt. Einige Modelle können vom Standard abweichen.

Laden Sie das Gerät vor dem ersten Gebrauch mindestens 2 Stunden lang auf. Bevor Sie das Gerät verwenden, müssen Sie die Anwendung herunterladen und installieren sowie alle vom Smartphone angeforderten Einwilligungen akzeptieren. Erfolgt dies nicht vollständig, stehen nicht alle Gerätefunktionen zur Verfügung. Das Smartphone fragt nur nach Zugriff auf Funktionen, die für die ordnungsgemäße Funktion der Smartwatch erforderlich sind.

Das Unternehmen behält sich das Recht vor, den Inhalt dieses Handbuchs zu ändern.

Wie trage ich eine Smartwatch?

Das Armband dieses Uhrenmodells ist 22 mm breit. Es ist austauschbar und Sie können zusätzliche Riemen in einer anderen Farbe oder einem anderen Material kaufen.

Eine Uhr tragen

Wenn Sie nicht trainieren, tragen Sie Ihre Smartwatch wie eine normale Uhr, d. h. einen Finger über Ihrem Handgelenkknochen.

Um die Herzfrequenzüberwachungsfunktion während des Trainings optimal nutzen zu können, tragen Sie das Gerät für mehr Komfort und Stabilität über Ihrem Handgelenk (2 Finger über dem Handgelenksknochen). Bei vielen Übungen wie Radfahren oder Gewichtheben kann sich die Positionierung der Smartwatch beispielsweise durch Beugen des Handgelenks verändern. Wenn die Uhr tiefer am Handgelenksknochen sitzt, kann es zu Messunterbrechungen kommen, daher ist die richtige Positionierung so wichtig.

Austausch des Riemens

Bevor Sie die Uhr verwenden, befestigen Sie bitte das Originalarmband daran. Seien Sie bei dieser Tätigkeit sehr vorsichtig und achten Sie beim Befestigen der Teleskope an der Uhr auf Ihre Nägel.

Anlegen des Gürtels

1. Führen Sie ein Ende des Armbands mit dem Teleskop in die Aussparung des Uhrengehäuses ein.
2. Schieben Sie auf der anderen Seite das Teleskop in die Aussparung und befestigen Sie es an der Uhr.

Entfernen des Riemens

1. Drücken Sie auf einer Seite auf den Kreis am Teleskop und bewegen Sie ihn vorsichtig nach innen.
2. Ziehen Sie dann nach oben, bis sich das Teleskop von der Uhr löst.

Apps und Funktionen

Installieren der Anwendung

Die Anwendung für das Ultra-Smartwatch-Modell ist „FitCloudPro“. Die Anwendung muss im Google Play / App Store oder über den untenstehenden QR-Code heruntergeladen werden.



Google Play



App Store

Schalten Sie nach der Installation der Anwendung Bluetooth auf Ihrem Telefon ein und rufen Sie die Anwendung auf. Erstellen Sie ein Konto oder fahren Sie ohne Registrierung fort. Vervollständigen Sie die Daten und autorisieren Sie den Zugriff. Damit die Anwendung ordnungsgemäß funktioniert, müssen alle von der Anwendung angeforderten Einwilligungen erteilt werden. Um die Uhr anzuschließen, wählen Sie „Gerät“ und dann „Scannen“ und wählen Sie das Uhrenmodell (NX3) aus. Um die Anruf- und Empfangsfunktionen der Smartwatch zu nutzen, verbinden Sie Ihre Uhr zusätzlich über Bluetooth. Gehen Sie auf dem Telefon zu den Bluetooth-Einstellungen und stellen Sie eine Verbindung zum Gerät namens „BT-85E“ her. Erweitern Sie auf der Uhr das obere Menü, wählen Sie das Kopfhörersymbol aus und schalten Sie den „Audiomodus“ ein. Ohne eine solche Verbindung sind einige Funktionen nicht aktiv.

In der Smartwatch verfügbare Funktionen

- **Uhrzeit, Datum, Wochentag**

Das Display zeigt Uhrzeit, Datum und Wochentag an. Die Daten werden auf dem Hauptbildschirm der Uhr angezeigt.

- **Schrittzähler**

Zählt die an einem bestimmten Tag unternommenen Schritte (die Daten werden jeden Tag ab 00:00 Uhr zurückgesetzt). Die Anzahl der durchgeführten Schritte kann in der Anwendung oder im ersten Reiter rechts im Hauptbildschirm eingesehen werden.

- **Kalorienverbrauchszähler**

Berechnet die Menge an Kalorien, die an einem bestimmten Tag verbrannt werden. Daten zum Kalorienverbrauch finden Sie im ersten Tab rechts auf dem Startbildschirm oder in der Anwendung.

- **Zurückgelegte Strecke**

Informationen über die im Laufe des Tages zurückgelegte Strecke. Die zurückgelegte Strecke wird im ersten Reiter rechts im Hauptbildschirm oder in der Anwendung angezeigt.

- **Anpassen der Helligkeit der
Bildschirmhintergrundbeleuchtung**

Durch Anpassen der Helligkeit schützen Sie Ihre Augen davor, dass der Bildschirm nachts zu hell ist, und schonen den Akku Ihrer Uhr. Sie finden diese Funktion im Dropdown-Menü auf dem Hauptbildschirm.

In der Smartwatch verfügbare Funktionen

- **Blutdruck (BP)***

Der arterielle Druck ist die Kraft, mit der das Blut während der Kontraktion und Entspannung des Herzmuskels gegen die Wände der Arterien drückt. Die anerkannte Norm für den systolischen Blutdruck liegt bei 120 mm Hg und für den diastolischen Blutdruck bei 80 mm Hg. Auf der Uhr befindet sich die Blutdruckmessfunktion im Menü unter der Bezeichnung BP.

- **Sättigung (SPO2)***

Die Funktion informiert über den Grad der Sauerstoffversorgung des Blutes. Standardmäßig sollte das Ergebnis zwischen 95 und 100 % liegen. Wenn der Sauerstoffgehalt sinkt, kann dies gefährlich für unsere Gesundheit sein. Bei der Uhr befindet sich die Sättigungsmessfunktion im Menü unter der Bezeichnung „Blutsauerstoff“.

- **Impuls***

Herzfrequenz, also Puls: Dabei handelt es sich um die Anzahl der Herzmuskelschläge pro Minute. Die akzeptierte Norm ist die Grenze von 60 bis 100 Schlägen pro Minute. Wenn der Puls erhöht ist, spricht man von Tachykardie, und wenn er erniedrigt ist, spricht man von Bradykardie. Beide Erkrankungen können gesundheitsgefährdend sein. Auf der Uhr befindet sich die Herzfrequenzmessfunktion im Menü unter dem Namen „Puls“.

*Sie sollten Gesundheitsentscheidungen nicht ausschließlich auf der Grundlage der Testergebnisse Ihrer Smartwatch treffen.

Für genaue Messungen sollten Benutzer Gesundheitsfunktionen wie bei herkömmlichen medizinischen Geräten in Ruhe messen und keine Messungen durchführen, während sie Sport treiben, rauchen oder Alkohol trinken. Die Smartwatch ist kein medizinisches Gerät und die Messergebnisse dienen nur zur Veranschaulichung.

In der Smartwatch verfügbare Funktionen

- **Funktion „Telefon suchen“**

Nachdem Sie das Gerät korrekt mit der Anwendung auf Ihrem Telefon gekoppelt haben, können Sie Ihr Telefon schnell finden. Nachdem Sie die Option „Telefon suchen“ ausgewählt haben, vibriert und klingelt das Telefon. Auf der Uhr finden Sie diese Funktion im Menü.

- **Stopper**

Eine Funktion, die zur Steuerung und Messung kurzer Zeiträume dient. Auf der Uhr finden Sie diese Funktion im Menü.

- **Minutentimer**

Mit dem Timer können Sie die Zeit herunterzählen. Auf der Uhr finden Sie diese Funktion im Menü.

- **Alarm**

Um die von Ihnen eingestellten Alarme anzuzeigen, gehen Sie zum Menü und wählen Sie „Alarm“. Um den Alarm einzuschalten, gehen Sie zur Anwendung. Mehr auf Seite 18.

In der Smartwatch verfügbare Funktionen

- **Schlafmonitor**

Eine Funktion, die bei der Analyse des menschlichen Schlafes hilft. Die Uhr zeigt die Anzahl der geschlafenen Stunden und Schlafphasen an, in denen wir zwischen Leicht- und Tiefschlaf unterscheiden. Auf der Uhr befindet sich die Schlafüberwachungsfunktion im Menü und im dritten Reiter auf der rechten Seite des Hauptbildschirms.

- **Musiksteuerung**

Nachdem Sie die Uhr über die Anwendung mit Ihrem Telefon verbunden und die Musik auf Ihrem Telefon eingeschaltet haben, können Sie die Musik anhalten und fortsetzen, Lieder vor- und zurückspulen und die Lautstärke regeln. Um Musik zu steuern, schalten Sie sie auf Ihrem Telefon ein und gehen Sie dann zur Musikfunktion. Auf der Uhr befindet sich diese Funktion im Menü.

- **Überwachung des Zyklus einer Frau**

Sie können Ihren Menstruationszyklus auf Ihrer Smartwatch überwachen. Um diese Funktion zu nutzen, aktivieren Sie sie in der Anwendung und personalisieren Sie die Einstellungen entsprechend Ihren Vorlieben. Mehr auf Seite 20.

In der Smartwatch verfügbare Funktionen

- **Sportmodi**

Mit 19 Sportmodi auf der Uhr können Sie Ihre Trainingsziele steuern, indem Sie Schritte, Herzfrequenz, Kalorien und Distanz überwachen.

Trainingsdaten finden Sie in der Anwendung nach der Synchronisierung oder in der Uhr im Menü links im Hauptbildschirm unter der Bezeichnung „Protokoll der körperlichen Aktivität“.

Im Sportmodus werden je nach gewählter Funktion Parameter wie Zeit, Kalorienverbrauch und Herzfrequenz gemessen. Auf der Uhr sind Sportfunktionen im Menü untergebracht. Darüber hinaus können Sie der Anwendung weitere Sportmodi hinzufügen. Mehr auf Seite 20.

- **Ändern des Schildthemas**

Die Uhr verfügt über mehrere Zifferblätter zur Auswahl. Um die Wählscheiben zu wechseln, drücken Sie lange auf den Hauptbildschirm (ca. 3 Sekunden). Sie können weitere Zifferblätter in der App herunterladen. Mehr auf Seite 17.

- **Wetter**

Nach der Verbindung mit der Anwendung zeigt die Uhr die Temperatur für einen bestimmten Tag an. Auf der Uhr befindet sich die Wetterfunktion im Menü oder im vierten Reiter rechts vom Hauptbildschirm. Mehr auf Seite 19.

In der Smartwatch verfügbare Funktionen

- **Benachrichtigungen/Nachrichten**

Nachdem Sie die Uhr über die Anwendung und Bluetooth mit dem Telefon verbunden und die entsprechenden Einwilligungen erteilt haben, werden eingehende Nachrichten und Social-Media-Benachrichtigungen auf der Uhr angezeigt. Damit Benachrichtigungen angezeigt werden, muss diese Funktion in den Anwendungseinstellungen aktiviert werden. Mehr auf Seite 17.

- **Verbindungen**

Wenn Sie die Uhr über Bluetooth mit Ihrem Telefon verbinden, können Sie von der Smartwatch aus Anrufe tätigen und dabei eine hohe Klangqualität beibehalten. Nachdem Sie die Uhr mit Ihrem Telefon verbunden haben, werden die Kontakte des Telefons auf der Uhr angezeigt. Um einen Anruf zu tätigen, können Sie die Nummer manuell eingeben oder aus der Liste der häufigsten Kontakte auswählen.

- **Häufige Kontakte**

Sie können auf Ihrer Uhr auf Ihre am häufigsten gewählten Kontakte zugreifen, um schnell einen Anruf zu tätigen. Um Kontakte hinzuzufügen, gehen Sie zur Anwendung. Mehr auf Seite 17.

In der Smartwatch verfügbare Funktionen

- **Nicht stören-Modus**

Ein Modus, der verhindert, dass alle Benachrichtigungen angezeigt werden. Um diesen Modus zu aktivieren, wählen Sie das Mondsymbol aus dem Dropdown-Menü auf dem Hauptbildschirm aus.

- **Zurücksetzen auf Werkseinstellungen**

Mit dem Zurücksetzen auf die Werkseinstellungen können Sie Ihre Uhr zurücksetzen und alle Daten und Einstellungen löschen. Bei der Uhr befindet sich die Reset-Funktion in den Einstellungen im Menü.

- **Einstellungen**

In den Einstellungen können Sie:

- Stellen Sie die Hintergrundbeleuchtungszeit und die Bildschirmhelligkeit ein
- Stellen Sie die Reaktionszeit der G-Sensor-Funktion ein
- Stellen Sie die Vibrationsintensität ein
- Wählen Sie den Stil des Hauptmenüs
- Schalten Sie den Batteriesparmodus ein
- Stellen Sie die Sprache der Uhr ein
- Passwort festlegen
- Werkseinstellungen wiederherstellen
- Schalten Sie das Gerät aus

Funktionen, die in einer speziellen Anwendung verfügbar sind

- **Messhistorie**

In der Anwendung finden Sie den Verlauf der von der Uhr durchgeführten Messungen. Um Ihren Verlauf zu überprüfen, wählen Sie in der App „Home“ aus.

- **Benachrichtigungen**

Mit der Benachrichtigungsfunktion können Sie den Anfang der Nachricht auf dem Smartwatch-Bildschirm lesen.

Benachrichtigungen können von Anwendungen wie Facebook, Instagram, Skype und Messenger stammen. Um diese Funktion zu aktivieren, gehen Sie zu „Gerät“ und wählen Sie dann „Benachrichtigungseinstellungen“.

- **Ändern des Schildthemas**

Weitere Wählthemen sind in der speziellen App verfügbar. Um Zifferblätter auszuwählen, gehen Sie in der App auf „Gerät“ und dann auf „Zifferblattauswahl“. Um Shields herunterzuladen, muss Daten/WLAN auf Ihrem Telefon aktiviert sein.

- **Häufige Kontakte**

Um Kontakte hinzuzufügen, wählen Sie in der Anwendung „Gerät“ und dann „Kontakte“ aus.

Funktionen, die in einer speziellen Anwendung verfügbar sind

- **Steuerung der Telefonkamera**

Mit dieser Funktion können Sie aus der Ferne Fotos mit der Kamera Ihres Telefons aufnehmen, indem Sie den Auslöser der Kamera durch Schütteln der Uhr aktivieren. Um ein Foto aufzunehmen, wählen Sie „Gerät“ und dann „Remote-Kamera“. Diese Funktion ist nützlich, um Gruppenfotos aus der Ferne aufzunehmen.

- **Finden Sie Ihr Gerät**

In der Anwendung löst die Auswahl der Funktion „Uhr suchen“ einen Vibrationsalarm in der Uhr aus, der beim Auffinden des Geräts hilft.

- **Alarm**

Um einen Alarm auf Ihrer Uhr einzustellen, wählen Sie die Uhrzeit und die Alarmzeit in der App aus. Wählen Sie dazu in der Anwendung „Gerät“ und dann „Alarmer“ aus.

- **Bewegungserinnerung**

In der Anwendung können Sie stündliche Erinnerungen einstellen, dank derer die Uhr, wenn sie erkennt, dass eine Person längere Zeit bewegungslos bleibt, sie daran erinnert, eine Aktivität auszuführen. Um die Funktion zu aktivieren, wählen Sie „Gerät“ und dann „Inaktivitätserinnerung“.

Funktionen, die in einer speziellen Anwendung verfügbar sind

- **Trinkerinnerung**

In der Anwendung können Sie alle 30–180 Minuten zyklische Erinnerungen einstellen, wodurch die Uhr Sie daran erinnert, nach Wasser zu greifen. Um diese Funktion zu aktivieren, wählen Sie in der Anwendung „Gerät“ und dann „Trinkerinnerung“.

- **(G-Sensor)**

Um die Funktion zum Einschalten des Uhrenbildschirms mit einer Handgelenksbewegung zu aktivieren oder zu deaktivieren, wählen Sie in der Anwendung „Gerät“ und dann „Mit einer Handgelenksbewegung aufwachen“.

- **Wetter**

Um das aktuelle Wetter auf Ihrer Uhr anzuzeigen, müssen Sie der Anwendung den Zugriff auf den Standort Ihres Telefons ermöglichen und die Wetterinformationsfunktion in der Anwendung aktivieren. Gehen Sie zu „Gerät“ und dann zu „Wetterinformationen“.

- **Automatische Herzfrequenzüberwachung**

In der Anwendung können Sie einstellen, dass die Herzfrequenzmessung zyklisch durchgeführt wird. Die Frequenz kann innerhalb eines bestimmten Zeitraums eingestellt werden. Um die Funktion zu aktivieren, wählen Sie in der App „Gerät“ und dann „Kontinuierliche Herzfrequenzüberwachung“. Durch die Einstellung automatischer Messungen verkürzt sich die Batterielebensdauer.

Funktionen, die in einer speziellen Anwendung verfügbar sind

- **Zusätzliche Sportmodi**

Zusätzlich zu den grundlegenden Sportmodi, die auf der Smartwatch verfügbar sind, können Sie zusätzliche Modi hinzufügen. Um sie hinzuzufügen, wählen Sie in der Anwendung „Gerät“ und dann „Sport-Push“ aus.

- **Überwachung des Zyklus einer Frau**

Um diese Funktion zu aktivieren, gehen Sie auf „Profil“ und wählen Sie dann „Menstruationskalender“ aus. Sie müssen Zugriff auf den Kalender gewähren. Nach Eingabe der Daten in die Anwendung zeichnet die Smartwatch den Menstruationszyklus auf und erinnert Sie daran, wann der nächste fällig ist. Um die Parameter festzulegen, gehen Sie in der Anwendung auf „Profil“ und dann auf „Menstruationskalender“.

- **Zielsetzungen**

In der App können Sie Tagesziele für die Anzahl der zurückgelegten Schritte, die zurückgelegte Distanz und den Kalorienverbrauch festlegen. Die Uhr überwacht systematisch Ihre Fortschritte bei der Erreichung dieser Ziele. Abhängig vom gewählten Zifferblatt können Sie Ihre täglichen Erfolge verfolgen. Um Ziele festzulegen, gehen Sie auf „Profil“ und dann auf „Ziel“.

- **Geräteeinstellungen**

Um die Einheiten für Länge, Masse und Temperatur anzupassen, gehen Sie in der Anwendung auf „Profil“ und dann auf „Einheiten“.

Allgemeine Informationen

Technische Daten

IP67 wasserdicht**

Ermöglicht die Verwendung der Uhr beim Händewaschen oder an einem regnerischen Tag.

Prozessor RTL8762DK

Innovativer Prozessor mit hoher Leistung.

Batterie 400 mAh

Moderner Lithium-Polymer-Akku mit hoher Kapazität.

Draussen

Langlebige Materialien und ein leicht zu reinigendes Silikonarmband.



**Der IP67-Standard erlaubt Wassertemperaturen von +10 bis +35 Grad Celsius und Eintauchen bis zu einer Tiefe von 1 m für bis zu 30 Minuten. Die Uhr kann nicht in heißen Bädern oder in der Sauna verwendet werden, da sie nicht dampfbeständig ist. Es ist nicht zum Schwimmen gedacht, sondern soll Ihnen helfen, gesund zu bleiben.

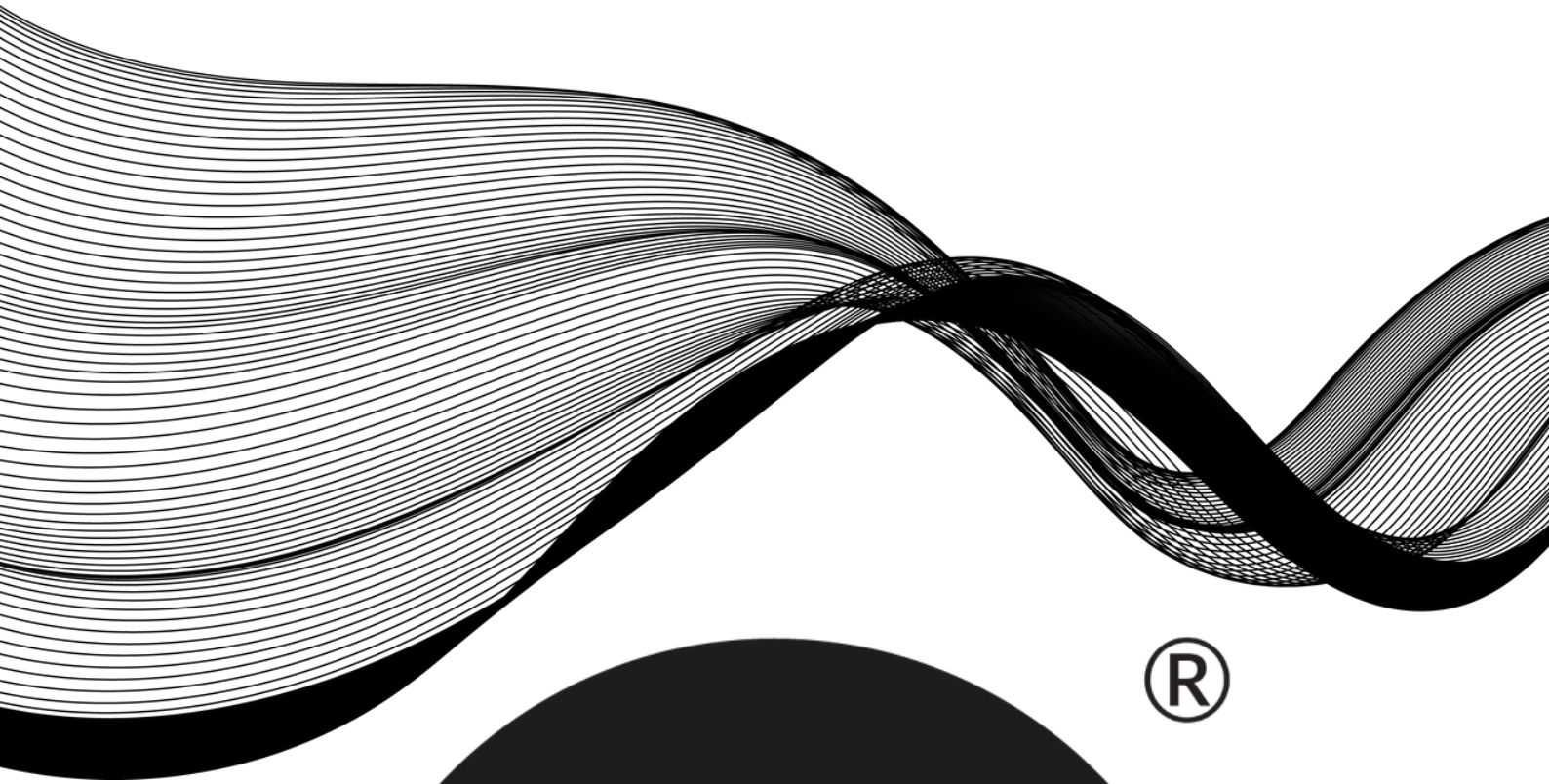

®

WATCHMARK

