

®

WATCHMARK



РЪКОВОДСТВО ЗА УПОТРЕБА

WWW.WATCHMARK.COM

СЪДЪРЖАНИЕ

Въведение

Гледайте информация	4
Конфигурация на устройството	
Съдържание на опаковката	
Хардуерни изисквания	5
Зареждане на вашия часовник	
Допълнителна информация	6
Как да носите смарт часовник?	7
Смяна на ремък	8

Приложения и функции

Инсталиране на приложението	9
Функции на интелигентния часовник	10
Час, дата	
Педометър	
брояч на калории	
Разстояние	
Регулиране на яркостта на екрана	
Кръвно налягане	11
Насищане	
Пулс	
Измерване на температурата	12
лазерна терапия	13
Хронометър	
Аларма	
проследяване на съня	
Метеорологично време	
Музика	14
Спортни режими	
Промяна на темата на щита	
Промяна на менюто	15
Известия/Съобщения	
Режим „Не безпокойте“	16

СЪДЪРЖАНИЕ

Приложения и функции

Налични функции в приложението	17
История на измерванията	
Известия	
Промяна на темата на щита	
Контакти	
Управление на камерата на телефона	
Функция "Намиране на устройство"	18
Аларми	
Напомняне за движение	
Напомняне за хидратация	
Метеорологично време	19
G-сензор	
Автоматично измерване на пулса	
Нулиране на устройството	

Главна информация

Технически данни	20
Рекламация на продукта	21
Връщане на продукт	22
Замяна на продукта	24

Въведение

Watchmark Фокус на информация

Focus е здравен часовник от серията KARDIO, който ще ви помогне да се погрижите за вашето здраве. Часовникът има иновативни функции за проследяване на здравословни параметри като кръвно налягане, насищане с кислород, пулс и температура. Резултатите от измерването се показват на екрана на часовника. Смарт часовникът Focus ще ви позволи да следите напредъка и постиженията си, както и да подобрите своята физическа форма.

Конфигурация на устройството

Съдържание на опаковката



Смарт часовник (цветът и материалът може да варират в зависимост от избрания цвят)



Зарядно устройство (цветът и материалът може да варират в зависимост от избрания модел)

Каишка (цветът и материалът може да варират в зависимост от избрания цвят)

Хардуерни изисквания

iOS 11.4 и по-нова версия
Android 6.0 и по-нова версия
Поддържан Bluetooth: 5.0



Android 6.0+



iOS 11.4+

Инструкции за зареждане

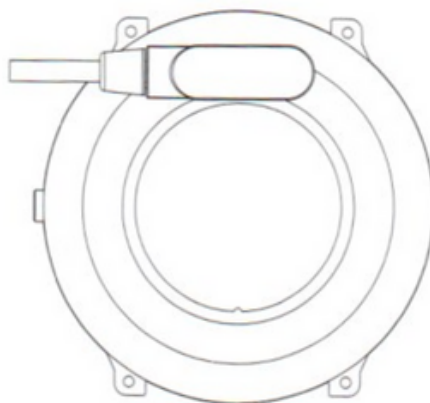
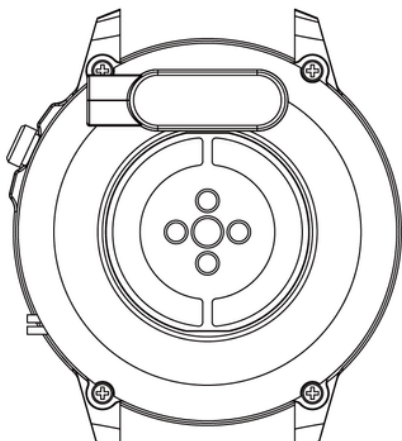

Този смарт часовник използва магнитно зареждане. Свържете кабела за зареждане към USB входа и към задните контакти за зареждане на устройството. След като се свържете, зареждането ще започне автоматично и иконата за зареждане ще се появи на екрана.

Пълното зареждане на батерията отнема около 2 часа. Не използвайте часовника, докато се зарежда.

Внимание: Не свързвайте кабела за магнитно зареждане към 2 щифта едновременно с проводящ материал, тъй като това може да причини късо съединение.

Допълнителна информация

Моля, прочетете внимателно цялото ръководство с инструкции, преди да използвате оборудването. Препоръчително е да използвате само оригиналната батерия, зарядно устройство и аксесоари, които са приложени към устройството.

Производителят или дистрибуторът не носи отговорност за използването на аксесоари на трети страни.

Функциите, които са представени в това ръководство, може да се различават между моделите, тъй като ръководството е общо описание на смарт часовниците. Някои модели може да се различават от стандартните.

Заредете устройството поне 2 часа преди да го използвате за първи път. Преди да използвате устройството, трябва да изтеглите и инсталирате приложението и да приемете всички съгласия, които смартфонът иска. Ако това не е изпълнено напълно, няма да са налични всички функции на устройството. Смартфонът ще поиска достъп само до функции, които са необходими за правилното функциониране на смарт часовника.

Компанията си запазва правото да променя съдържанието на това ръководство.

Как да носите смарт часовник?

Каишката за този модел часовник е широка 22 мм. Сменяема е, можете да закупите допълнителни каишки в различен цвят или от различен материал.

Нося часовник

Когато не тренирате, носете вашия смарт часовник като обикновен часовник, един пръст над костта на китката.

За да се възползвате напълно от функцията за следене на пулса по време на тренировка, опитайте да носите устройството над китката (в рамките на 2 пръста над костта на китката) за по-добър комфорт и стабилност. Много упражнения, като колоездене или вдигане на тежести, могат да накарат интелигентния часовник да се премести чрез, например, огъване на китката. Ако часовникът е по-ниско на костта на китката, измерванията могат да бъдат прекъснати, поради което правилното поставяне е толкова важно.

Смяна на ремък

Прикрепете оригиналната каишка към часовника, преди да го използвате. Когато правите това, бъдете изключително внимателни и внимавайте за ноктите си, когато прикрепяте телескопите към часовника.

Поставяне на колана

1. Поставете единия край на каишката с телескопа във вдлъбнатината на корпуса на часовника.
2. От друга страна, плъзнете телескопа в центъра на вдлъбнатината и го прикрепете към часовника.

Премахване на ремъка

1. От едната страна натиснете пръстена на телескопа и внимателно го преместете към центъра.
2. След това дръпнете нагоре, докато телескопът се отдели от часовника.

Приложения и функции

Инсталиране на приложението

Приложението за модела смарт часовник Focus е "FitCloudPro". Приложението трябва да бъде изтеглено от Google Play / App Store или чрез QR кода по-долу.



Google Play



App Store

След като инсталирате приложението, включете Bluetooth на телефона си и отидете на приложението. Създайте акаунт или продължете без регистрация. Попълнете данните и разрешете достъп. За правилната работа на приложението е необходимо да изразите всички съгласия, които приложението иска. За да свържете часовника, изберете „Сканиране“ и след това модела на часовника (F900).

Функции на интелигентния часовник

- **Час, дата, ден от седмицата**

На главния екран можете да намерите информация кое е часът, датата и денят от седмицата.

- **Педомер**

Брой стъпките, направени в даден ден (данните се нулират всеки ден от 00:00). Броят на направените стъпки може да се види в приложението, на главния екран в зависимост от избрания циферблат или след преместване на главния екран наляво.

- **Брояч на изгорени калории**

Изчислява броя на изгорените калории за даден ден. Можете да видите данните за изгорените калории в приложението или като плъзнете главния екран наляво.

- **Изминато разстояние**

Информация за изминатото разстояние през деня. Изминатото разстояние може да се види в приложението или след плъзгане на основния екран наляво.

- **Регулиране на яркостта на подсветката на екрана**

Регулирането на яркостта помага да защитите очите си от твърде ярък екран през нощта и пести батериите на часовника. Можете да намерите тази функция в падащото меню от главния екран.

Функции на интелигентния часовник

- **Кръвно налягане (BP)***

Кръвното налягане е силата, упражнявана от кръвта върху стените на артериите по време на свиването и отпускането на сърдечния мускул. Приетата норма за систолно налягане е 120 mm Hg, а за диастолично налягане 80 mm Hg. В часовника функцията за измерване на кръвното налягане е в менюто под името „BP“.

- **Наситеност***

Функцията информира за нивото на оксигенация на кръвта. Като норма резултатът трябва да бъде между 95 и 100%. Когато нивата на кислород спаднат, това може да бъде опасно за нашето здраве. В часовника функцията за измерване на сатурация е в менюто под името „Кислород в кръвта“.

- **пулс***

Сърдечен ритъм или пулс: това е броят удари на сърдечния мускул за 1 минута. Приетата норма е границата от 60 до 100 удара в минута. При повишен пулс говорим за тахикардия, а при нисък – за брадикардия. И двете състояния могат да бъдат опасни за нашето здраве. В часовника функцията за измерване на пулса е в менюто под името „Пулс“.

*Не вземайте здравни решения единствено въз основа на резултатите от тестовете на смарт часовника. За точни измервания потребителите трябва да измерват здравословните функции в покой, както при традиционните медицински устройства, и да се въздържат от измерване, докато спортуват, пушат или консумират алкохол. Умният часовник не е медицинско устройство и резултатите от измерването са само за справка.

Функции на интелигентния часовник

- **Измерване на температурата***

Функцията ви позволява да измервате текущата телесна температура. Нормалната телесна температура на възрастен човек е 36,6 градуса по Целзий. Когато нивото на температурата се повиши до 38 градуса, говорим за треска. В часовника функцията за измерване на пулса е в менюто под името "Телесна температура".

- **лазерна терапия****

Лазерната терапия се състои в излъчване на лъч светлина (с фиксиран интензитет: дължина и мощност) върху част от тялото за определено време. Лазерното лъчение има аналгетично, противовъзпалително, противовъзпалително действие, повишава микроциркулацията, повлиява имунологичните и хормоналните процеси, улеснява регенерацията на нервите, ускорява растежа на костите и стимулира синтеза на мускулни влакна. Продължителността на терапията е от 60 до 240 секунди. За да активирате функцията, натиснете долния бутон отстрани на плика.

** Противопоказанията за лазерна терапия включват: рак, хипертиреозидизъм, епилепсия, кожни заболявания (бактериални, вирусни или гъбични инфекции). Също така не трябва да се използва от бременни жени.

Функции на интелигентния часовник

- **Хронометър**

Функция, която се използва за контрол и измерване на кратки периоди от време. В часовника ще намерите тази функция в менюто.

- **Аларма**

За да зададете аларма на часовника си, изберете часа и часа на алармата в приложението. Повече на стр. 18.

- **проследяване на съня**

Функция, която помага при анализа на човешкия сън. Часовникът показва броя часове, които сте спали. На вашия часовник можете да намерите статистиката за съня си в менюто.

- **Метеорологично време**

След свързване с телефона текущата информация за времето се показва на часовника. Функцията за времето може да бъде намерена в менюто. Повече на стр. 18.

- **Музика**

Можете да контролирате музиката на телефона си от часовника си. Включете възпроизвеждането на музика на телефона си, след което изберете функцията "Музика" в менюто на часовника. Можете да поставите на пауза, да пуснете, да превъртите назад и назад музика.

Функции на интелигентния часовник

- **Спортни режими**

Спортните режими на вашия часовник ви позволяват да контролирате тренировъчните си цели, като следите стъпките, пулса, калориите и разстоянието.

Данните за тренировка могат да бъдат намерени в приложението след синхронизиране или на часовника след тренировка.

Налични спортни режими: ходене, бягане, катерене, колело, йога, елиптичен тренажор. В спортен режим, в зависимост от избраната форма на активност, се измерват параметри като време, изгорени калории, разстояние и пулс. На часовника спортните функции са в менюто, наречено „Тренировка“.

- **Промяна на темата на щита**

Часовникът има няколко циферблата за избор. За да смените циферблатите, натиснете продължително на главния екран (около 3 секунди). Други дискове за избор са в приложението Повече на страница 16.

- **Промяна на външния вид на менюто**

Можете да персонализирате менюто според вашите предпочитания. Има три различни дизайна на менюто. За да промените външния вид, отидете в настройките, след което изберете „Стил на главното меню“

Функции на интелигентния часовник

- **Известия/Съобщения**

След като свържете часовника към телефона чрез приложението и разрешите съответните съгласия, часовникът ще покаже входящи известия от социалните мрежи и началото на съобщението. За да се показват известия, тази функция трябва да е активирана в настройките на приложението. Повече на стр. 17.

- **Режим „Не безпокойте“**

Режим, който кара всички известия да не се показват. За да активирате този режим, отидете в настройките и изберете „Режим „Не безпокойте“.

- **Функция "Намиране на телефон"**

След правилно сдвояване на устройството с приложението на вашия телефон, ще можете бързо да намерите телефона си. След като изберете „Намиране на телефон“, телефонът ви ще вибрира и ще звъни. В часовника ще намерите тази функция в менюто.

Функции на интелигентния часовник

- **Възстановяване на фабричните настройки**

Възстановяването на фабричните настройки ви позволява да нулирате часовника си и да изтриете всички данни и настройки. На часовника функцията за нулиране е в настройките.

- **Настройки**

В настройките можете:

- задаване на времето за подсветка и яркостта на екрана
- активирайте функцията за пестене на енергия
- задайте интензитета на вибрациите
- задайте силата и времето на лазерната терапия
- изберете език на устройството
- изключете устройството

Функции, налични в специално приложение

- **История на измерванията**

В приложението ще намерите историята на измерванията, направени от часовника. Можете да проверите историята на главната страница на приложението.

- **Известия**

Функцията за уведомяване ви позволява да прочетете началото на съобщението на екрана на смарт часовника. Известията могат да идват от приложения като Facebook, Instagram, Gmail. За да активирате тази функция, отидете на „Устройство“ и след това изберете „Настройки за уведомяване“.

- **Промяна на темата на щита**

Други теми за щитове са налични в специалното приложение. За да изберете циферблати, отидете на „Устройство“ в приложението, след което „Избор на циферблат“. Данните/Wifi трябва да са активирани на телефона ви, за да изтеглите циферблати.

- **Управление на камерата на телефона**

Функцията ви позволява дистанционно да правите снимки с камерата на телефона, като активирате затвора на камерата чрез разклащане на часовника. За да направите снимка, изберете „Устройство“ и след това „Отдалечена камера“. Полезно за правене на групови снимки от разстояние.

Функции, налични в специално приложение

- **Намерете устройството**

В приложението, чрез избор на функцията „Търсене на часовник“, в часовника ще се активира вибрираща аларма, която ще помогне за локализиране на устройството.

- **Аларми**

За да зададете аларма на часовника си, изберете часа и часа на алармата в приложението. За да направите това, в приложението изберете „Устройство“ и след това „Аларми“.

- **Напомняне за движение**

В приложението можете да зададете напомняния, благодарение на които часовникът, след като установи, че човек остава неподвижен за дълго време, ви информира за необходимостта от извършване на дейност. За да активирате функцията, изберете „Устройство“ и след това „Напомняне за неактивност“.

- **Напомняне за хидратация**

В приложението можете да задавате напомняния, благодарение на които часовникът ви напомня да посегнете за вода. За да активирате тази функция, в приложението изберете „Устройство“ и след това „Напомняне за хидратация“.

Функции, налични в специално приложение

- **Метеорологично време**

За да може часовникът да показва текущото време, трябва да разрешите на приложението достъп до местоположението на телефона ви и да активирате функцията за времето в приложението. Отидете на „Устройство“ и след това „Информация за времето“.

- **Събудете екрана с едно движение на китката (G-сензор)**

За да активирате екрана на часовника да се събужда с помахване, изберете „Устройства“ в приложението, след което „Събуждане с движение на китката“.

- **Автоматично измерване на пулса**

Можете да настроите приложението да измерва пулса ви на всеки час. Автоматично измерване се извършва без наша намеса на всеки час. За да активирате функцията, в приложението изберете „Устройство“ и след това „Непрекъснато наблюдение на сърдечния ритъм“.

Задаването на автоматични измервания намалява живота на батерията.

- **Възстановяване на фабричните настройки**

Възстановяването на фабричните настройки ви позволява да нулирате часовника си и да изтриете всички данни и настройки. За да нулирате, отидете на „Устройства“ в приложението, след това „Възстановяване на фабричните настройки“.

Главна

Технически данни

IP67 водоустойчив**

Позволява ви да използвате часовника, докато си миете ръцете или в дъждовен ден.

Процесор Realtek 8762с

Иновативен процесор, характеризиращ се с висока ефективност.

280mAh батерия

Модерна литиево-полимерна батерия.

Класически дизайн

Благодарение на класическия дизайн, часовникът пасва на всяко облекло.



**Стандартът IP67 позволява температура на водата от +10 до +35 градуса по Целзий и потапяне на дълбочина до 1 м за 30 минути. Часовникът не може да се използва в горещи бани или сауни, тъй като не е устойчив на пара. Не е предназначен за плуване, той е предназначен да ви помогне да се грижите за вашето здраве.

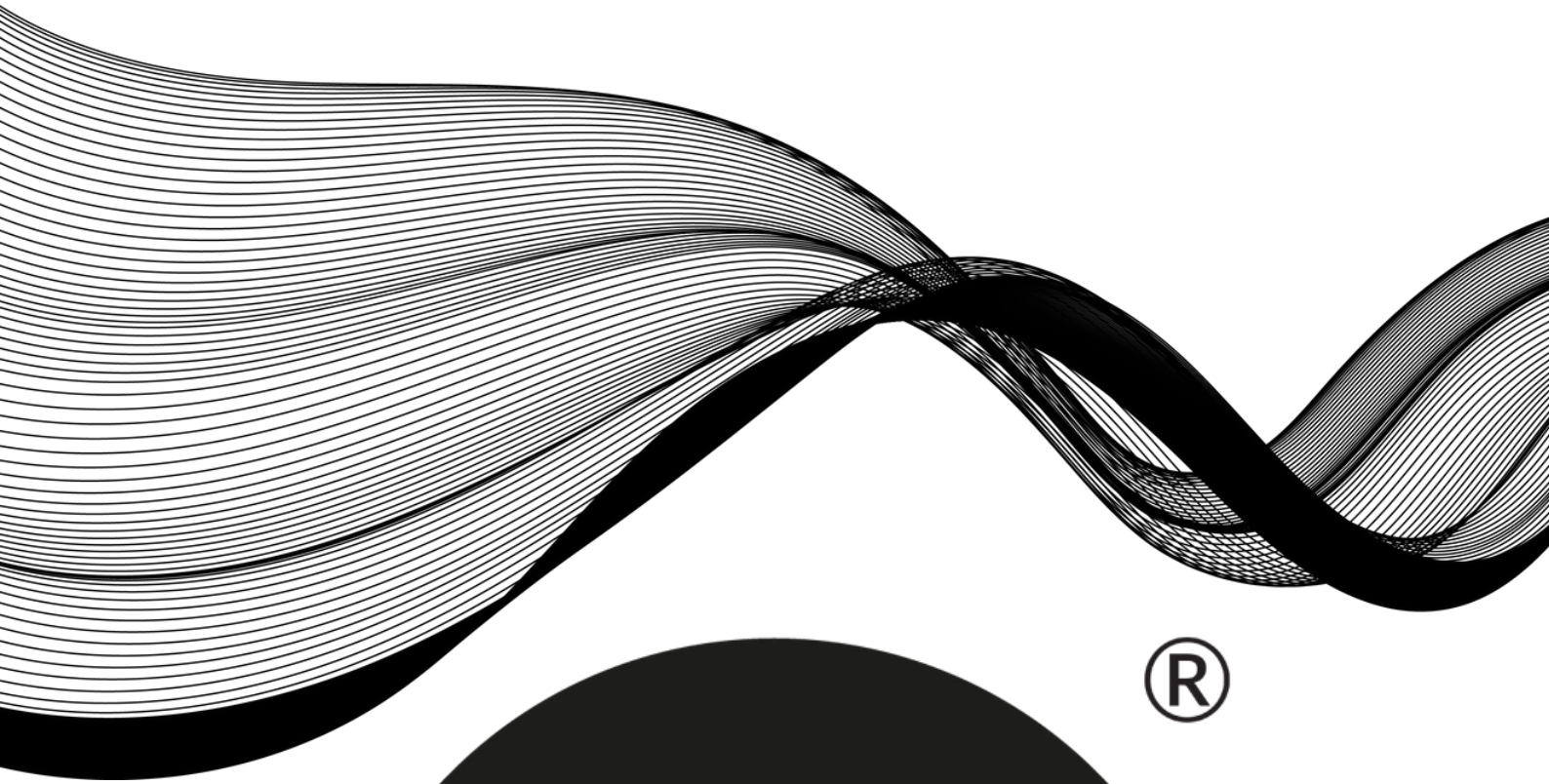

®

WATCHMARK

