

®

WATCHMARK



INSTRUKCJA OBSŁUGI

WWW.WATCHMARK.COM

SPIS TREŚCI

Wprowadzenie

Informacje o zegarku	4
Konfiguracja urządzenia	
Zawartość opakowania	
Wymagania sprzętowe	5
Ładowanie zegarka	
Informacje dodatkowe	6
Jak nosić smartwatch?	7
Wymiana paska	8

Aplikacje i funkcje

Instalowanie aplikacji	9
Funkcje dostępne w Smartwatchu	10
Godzina, data	
Krokomierz	
Regulacja jasności	
Licznik kalorii	
Dystans	
Pulsometr	11
Ciśnienie krwi	
Tryby sportowe	12
Monitor snu	
Stoper	
Funkcja "Znajdź telefon"	13
Powiadomienia/wiadomości	
Zmiana motywu tarczy	

SPIS TREŚCI

Aplikacje i funkcje

Funkcje dostępne w aplikacji	14
Monitorowanie tętna	
Przypomnienie o ruchu	
Przypomnienie o nawodnieniu	
Alarm	15
Przypomnienie o lekach	
Przypomnienie o spotkaniu	
Przypomnienie z aplikacji społecznościowych	
Powiadomienia/wiadomości	
Tryb "nie przeszkadzać"	16
Funkcja G-Sensor	
Sterowanie aparatem telefonu	
Znajdź zegarek	
Funkcja opieki	17
Resetowanie do ustawień fabrycznych	

Ogólne Informacje

Dane techniczne	18
Reklamacja produktu	19
Zwrot produktu	20
Wymiana produktu	21
Nasze sklepy	23

Wprowadzenie

Informacje o zegarku Watchmark WKW10

Ten bardzo kobiecy smartwatch oprócz wielu przydatnych funkcji, spełni się także jako dodatek do codziennego stroju. Posiada dotykowy ekran, który wyposażono w opcję personalizacji tarczy, a łączność Bluetooth pozwala na prostą synchronizację zegarka z telefonem. Zegarek obsługuje się poprzez dotykowy panel u dołu ekranu. Aby przewijać menu, dotknij krótko panelu. Aby wybrać, przyciśnij długo panel. Menu zegarka jest w języku polskim.

Konfiguracja urządzenia

Zawartość opakowania



Smartwatch (kolor i materiał mogą się różnić w zależności od wybranego koloru)



Ładowarka (kolor i materiał mogą się różnić w zależności od wybranego modelu)

Pasek (kolor i materiał mogą się różnić w zależności od wybranego koloru)

Wymagania sprzętowe

iOS 8.0 i nowsze

Android 4.4 i nowsze

Obsługiwany Bluetooth: 5.0



Android 4.4+



IOS 8.0+

Instrukcja ładowania

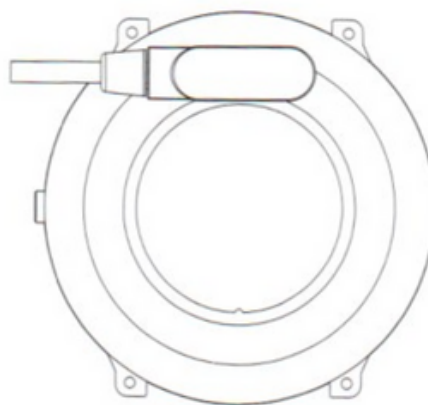
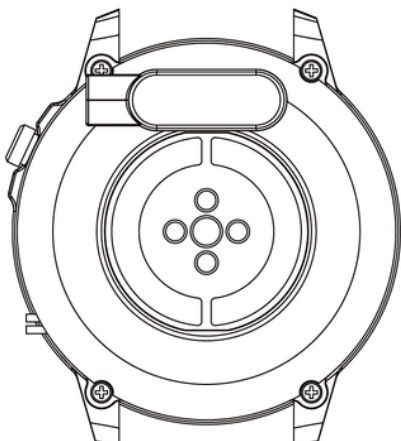

Ten smartwatch wykorzystuje ładowanie indukcyjne (bezprowadowe). Podłącz kabel ładujący do wejścia USB, a podstawkę ładującą przyłóż do styków z tyłu urządzenia. Po podłączeniu ładowanie zacznie się automatycznie, a na ekranie pojawi się ikonka ładowania.

Pełne naładowanie baterii trwa około 2 godzin. Nie używaj zegarka podczas ładowania.

Przeostoga: Nie należy podłączać magnetycznego kabla ładującego do żadnych 2 styków jednocześnie z materiałem przewodzącym, ponieważ może to spowodować zwarcie.

Informacje dodatkowe

Przed rozpoczęciem użytkowania sprzętu należy uważnie przeczytać całą instrukcję obsługi. Zaleca się używać tylko oryginalnej baterii, ładowarki i akcesoriów, które znajdują się w otrzymanym zestawie z urządzeniem.

Producent ani dystrybutor nie bierze odpowiedzialności za użytkowanie akcesoriów innych firm.

Funkcje jakie są przedstawione w niniejszej instrukcji mogą się różnić między modelami, ponieważ instrukcja jest ogólnym opisem smartwatchy. Niektóre modele mogą odbiegać od standardu.

Przed pierwszym korzystaniem z urządzenia należy je ładować minimum 2 godziny. Zanim zaczniesz się używać urządzenia, należy pobrać i zainstalować aplikację oraz zaakceptować wszystkie zgody, o które poprosi smartfon. Jeśli nie zostanie to w pełni wykonane, nie wszystkie funkcje urządzenia będą dostępne. Smartfon poprosi o dostęp jedynie do funkcji, które są niezbędne do prawidłowego funkcjonowania smartwatcha.

Firma zastrzega sobie prawo do zmiany treści niniejszej instrukcji.

Jak nosić smartwatch?

Pasek do tego modelu zegarka posiada szerokość 16mm. Jest wymienny, można do niego dokupić dodatkowe paski w innym kolorze lub z innego materiału.

Noszenie zegarka

Kiedy nie ćwiczysz, noś smartwatch jak zwykły zegarek, czyli w odległości jednego palca nad kością nadgarstka.

By móc w pełni korzystać z funkcji monitorowania tętna podczas ćwiczeń spróbuj nosić urządzenie nad nadgarstkiem (w odległości 2 palców nad kością nadgarstka), by poprawić wygodę i stabilizację. Wiele ćwiczeń, takich jak jazda na rowerze lub podnoszenie ciężarów może powodować zmianę umiejscowienia smartwatcha poprzez np. zginanie nadgarstka. Jeśli zegarek znajduje się niżej na kości nadgarstka pomiary mogą być przerywane, dlatego tak ważne jest poprawne umiejscowienie.

Wymiana paska

Przed użyciem zegarka należy przymocować do niego oryginalny pasek. Wykonując tą czynność zachowaj dokładną ostrożność i uważaj na paznokcie zakładając teleskopy do zegarka.

Założenie paska/bransolety

1. Włóż jedną końcówkę paska wraz z teleskopem w zagłębienie koperty zegarka. Teleskopy mogą znajdować się osobno, w takim przypadku należy je najpierw umieścić na obu końcach paska/bransoletki zegarka.
2. Z drugiej strony wsuń teleskop do środka zagłębienia i przymocuj do zegarka.

Zdejmowanie paska/bransolety

1. Z jednej strony przyciśnij kółeczko na teleskopie i delikatnie przesun do środka.
2. Następnie, pociągnij do góry, aż teleskop odepnie się od zegarka.

Regulacja bransolety

1. Podważ zatrzask, który znajduje się po zewnętrznej stronie bransolety.
2. Przesun zatrzask w odpowiednią stronę, aby zmniejszyć lub zwiększyć rozmiar.
3. Zablokuj zatrzask, gdy uzyskasz pożądaną efekt.

Aplikacje i funkcje

Instalowanie aplikacji

Aplikacja do modelu smartwatch WKW10 to "F Fit". Aplikację należy pobrać ze sklepu Google Play / App Store lub za pomocą poniższego kodu QR.



Google Play



App Store

Po zainstalowaniu aplikacji włącz w telefonie Bluetooth oraz przejdź do aplikacji. Załóż konto lub zaloguj się anonimowo oraz zaakceptuj regulamin. Uzupełnij dane oraz zezwól na dostępy. Do prawidłowego działania aplikacji potrzebne jest wyrażenie wszystkich zgód, o które prosi aplikacja. Aby podłączyć zegarek należy w dolnym rogu kliknąć: "Urządzenia", a następnie "Sparuj urządzenia". Telefon wyszuka urządzenia i należy wybrać odpowiedni model (KW10).

Funkcje dostępne w Smartwatchu

- **Godzina, data, dzień tygodnia**

Na wyświetlaczu można znaleźć informacje o tym, która jest godzina, data i dzień tygodnia. Dane są wyświetlane na głównym ekranie zegarka po synchronizacji z telefonem.

- **Krokomierz**

Liczy kroki wykonane w danym dniu (dane resetują się każdego dnia od godziny 00:00). Ilość przebytych kroków można zobaczyć w aplikacji lub w kolejnych zakładkach w menu zegarka.

- **Regulacja jasności podświetlania ekranu**

Regulacja jasności pomaga chronić twoje oczy przed zbyt jasnym ekranem w nocy i oszczędza baterie zegarka. Tą funkcję możesz znaleźć w menu zegarka.

- **Licznik spalonych kalorii**

Oblicza ilość spalonych kalorii w danym dniu. Dane o spalonych kaloriach można znaleźć w kolejnych zakładkach w menu zegarka i w aplikacji.

- **Przebyty dystans**

Informacja o tym, jaki dystans został pokonany w ciągu dnia. Przebyty dystans znajduje się w kolejnych zakładkach w menu zegarka i w aplikacji.

Funkcje dostępne w Smartwatchu

- **Pulsometr***

Tętno, czyli puls: jest to ilość uderzeń mięśnia sercowego na 1 minutę. Przyjętą normą jest granica od 60 do 100 uderzeń na minutę. W przypadku, gdy puls jest podwyższony mówimy o tachykardii, natomiast kiedy jest on obniżony mówimy o bradykardii. Obydwa stany mogą być niebezpieczne dla naszego zdrowia. W zegarku funkcja do pomiaru tętna znajduje się w drugiej zakładce w menu zegarka.

- **Ciśnienie krwi***

Ciśnienie tętnicze to siła, z jaką krew napiera na ściany tętnic podczas skurczu i rozkurczu mięśnia sercowego. Przyjętą normą dla ciśnienia skurczowego jest 120 mm Hg, natomiast dla ciśnienia rozkurczowego 80 mm Hg. W zegarku funkcja do pomiaru ciśnienia krwi znajduje się w trzeciej zakładce w menu zegarka.

*Nie należy podejmować decyzji zdrowotnych wyłącznie na podstawie wyników badań ze smartwatcha. Aby pomiary były dokładne użytkownicy powinni mierzyć funkcje zdrowotne w stanie spoczynku tak jak przy użyciu tradycyjnych urządzeń medycznych i powstrzymać się od pomiaru podczas wysiłku fizycznego, palenia tytoniu lub spożywania alkoholu. Smartwatch nie jest urządzeniem medycznym, a wyniki pomiarów mają charakter poglądowy.

Funkcje dostępne w Smartwatchu

- **Tryby sportowe**

9 trybów sportowych w zegarku pozwala na kontrolowanie swoich celów treningowych poprzez monitorowanie kroków, tętna, kalorii i dystansu.

Dane z treningów można znaleźć w aplikacji po synchronizacji. Dostępne tryby sportowe: bieganie, marsz, wspinaczka, jazda rowerem, pływanie, tenis stołowy, koszykówka, badminton, piłka nożna. W zegarku funkcja tryby sportowe znajduje się w kolejnych zakładkach w menu zegarka.

- **Monitor snu***

Funkcja, która pomaga w analizie snu człowieka. Zegarek pokazuje ilość przespanych godzin oraz fazy snu, w których rozróżniamy podział na płytki i głęboki sen.

W zegarku funkcja monitoringu snu znajduje się w kolejnych zakładkach w menu zegarka.

- **Stoper**

Funkcja, która służy do kontroli i odmierzenia krótkich odcinków czasu. W zegarku funkcja stoper znajduje się w kolejnych zakładkach w menu zegarka.

*Nie należy podejmować decyzji zdrowotnych wyłącznie na podstawie wyników badań ze smartwatcha. Aby pomiary były dokładne użytkownicy powinni mierzyć funkcje zdrowotne w stanie spoczynku tak jak przy użyciu tradycyjnych urządzeń medycznych i powstrzymać się od pomiaru podczas wysiłku fizycznego, palenia tytoniu lub spożywania alkoholu. Smartwatch nie jest urządzeniem medycznym, a wyniki pomiarów mają charakter poglądowy.

Funkcje dostępne w Smartwatchu

- **Funkcja "Znajdź telefon"**

Po poprawnym sparowaniu urządzenia z aplikacją w telefonie, będziesz mógł w szybki sposób znaleźć swój telefon. Po wybraniu opcji "Znajdź telefon" telefon zacznie wibrować i dzwonić. W zegarku tą funkcję znajdziesz w kolejnych zakładkach w menu zegarka.

- **Powiadomienia/Wiadomości**

Po połączeniu zegarka z telefonem poprzez aplikację i zezwoleniu na odpowiednie zgody, na zegarku będą wyświetlać się przychodzące powiadomienia o wiadomościach oraz z portali społecznościowych. Aby powiadomienia się wyświetlały, należy tę funkcję włączyć w ustawieniach aplikacji.

- **Zmiana motywu tarczy**

W zegarku znajduje się kilka tarczy do wyboru. Funkcja zmiany motywu tarczy znajduje się w kolejnych zakładkach w menu zegarka. Aby wybrać motyw, przyciśnij długo panel dotykowy.

Funkcje dostępne w dedykowanej aplikacji

- **Automatyczne monitorowanie tętna**

W aplikacji można wykonywać pomiary tętna na żądanie, a także ustawić pomiary wykonywane w sposób cykliczny.

Pomiar cykliczny można włączyć lub wyłączyć w aplikacji i ustawić automatyczne pomiary co 5 minut. Pomiar automatyczny jest wykonywany bez naszej ingerencji.

Pomiar tętna pomaga nam określić intensywność treningu, wykrywać różnice naszego tętna w sytuacjach stresowych i w czasie spoczynku. Aby automatycznie monitorować tętno, w aplikacji wybierz "Urządzenie", a następnie "Ciągłe monitorowanie HR". Ustawienie pomiarów automatycznych skraca czas pracy baterii.

- **Przypomnienie o ruchu**

W aplikacji można ustawić cykliczne przypomnienia co 60-240 minut, dzięki którym zegarek po wykryciu, że osoba pozostaje dłuższy czas bez ruchu, przypomina o konieczności wykonania aktywności. Aby włączyć tą funkcję, w aplikacji wybierz "Urządzenie", a następnie "Ustawienia przypomnienia".

- **Przypomnienie o nawodnieniu**

W aplikacji można ustawić cykliczne przypomnienia co 60-240 minut, dzięki którym zegarek przypomina o konieczności sięgnięcia po wodę. Aby włączyć tą funkcję, w aplikacji wybierz "Urządzenie", a następnie "Ustawienia przypomnienia".

Funkcje dostępne w dedykowanej aplikacji

- **Alarm**

Aby ustawić alarm w zegarku, należy wybrać godzinę i czas alarmu w aplikacji. W tym celu wybierz w aplikacji "Urządzenie", a następnie "Ustawienia przypomnienia".

- **Przypomnienie o lekach**

W aplikacji można ustawić cykliczne przypomnienia co 60-240 minut, dzięki którym zegarek przypomina o konieczności wzięcia leków. Aby włączyć tą funkcję, w aplikacji wybierz "Urządzenie", a następnie "Ustawienia przypomnienia".

- **Przypomnienie o spotkaniu**

W aplikacji można ustawić przypomnienie dotyczące umówionego spotkania. Aby włączyć tą funkcję, w aplikacji wybierz "Urządzenie", a następnie "Ustawienia przypomnienia".

- **Powiadomienia/wiadomości**

Funkcja powiadomienia pozwala na odczytanie początku wiadomości na ekranie smartwatcha. Powiadomienia mogą przychodzić z takich aplikacji jak QQ, WeChat, LinkedIn, Skype, Facebook, WhatsApp, Instagram i Gmail. Aby włączyć te funkcję, przejdź do "Urządzenie", a następnie wybierz "Powiadomienie".

Funkcje dostępne w dedykowanej aplikacji

- **Tryb "Nie przeszkadzać"**

Tryb który powoduje, że wszelkie powiadomienia nie będą się pojawiały w godzinach 22:00 - 8:00. Aby włączyć ten tryb, wybierz "Urządzenie", a następnie "Nie przeszkadzać".

- **Funkcja G-Sensor**

Aby włączyć funkcję uruchamiania ekranu zegarka ruchem ręki, wybierz w aplikacji "Urządzenie", a następnie "Podnieś nadgarstek".

- **Sterowanie aparatem telefonu**

Funkcja pozwala na zdalne wykonywanie zdjęć aparatem telefonu, poprzez uruchomienie spustu migawki aparatu na zegarku. Aby wykonać zdjęcie, wybierz "Urządzenie", a następnie "Zrobić zdjęcie". Funkcja przydatna na przykład do wykonywania zdjęć grupowych z odległości.

- **Znajdź zegarek**

W aplikacji wybierając funkcję "Znajdź urządzenie" uruchomi się sygnał wibracyjny w zegarku, który pomoże zlokalizować zegarek.

Funkcje dostępne w dedykowanej aplikacji

- **Funkcja opieki**

W aplikacji posiadacza zegarka można dodać "przyjaciela" poprzez nazwę konta (ID). Po poprawnym dodaniu można sprawdzać jakie wyniki pomiarów ma osoba nosząca zegarek. Aby dodać przyjaciela, wybierz w aplikacji "Care", a następnie "Dodaj znajomego".

- **Resetowanie do ustawień fabrycznych**

Resetowanie do ustawień fabrycznych pozwala na możliwość zresetowania zegarka i wykasowaniu wszystkich danych i ustawień. W zegarku funkcja resetowania znajduje się w aplikacji. Aby zresetować, wybierz "Urządzenie", a następnie "Więcej ustawień".

Ogólne Informacje

Dane techniczne

Wodoszczelność IP68**

Pozwala na korzystanie z zegarka podczas mycia rąk lub w deszczowy dzień.

Procesor NRF52832

Wysoka wydajność i precyzja pomiarów.

Bateria 120mAh

Wysoka trwałość baterii litowo-polimerowej.

Modny design

Wyjątkowy wygląd smartwatcha dodaje charakteru każdej stylizacji.



**Norma IP68 dopuszcza temperaturę wody od +10 do +35 stopni Celsjusza i zanurzenie na głębokość 1,5m do 30min. Nie można używać zegarka podczas gorących kąpieli lub w saunie ponieważ nie jest odporny na działanie pary.

Ogólne Informacje

Reklamacja produktu

- Każdy produkt kupiony w Sklepie może być reklamowany. Reklamacja, jakiej udziela producent to 2 lata od kupienia sprzętu.
- Reklamowany produkt należy wysyłać na adres: Watchmark CH Marino, ul. Paprotna 7, 51-117 Wrocław.
- W celu zgłoszenia reklamacji prosimy o wypełnienie formularza na stronie <https://ecom.freshdesk.com/support/tickets/new>.
- Po zarejestrowaniu reklamacji, otrzymają Państwo potwierdzenie jej zgłoszenia na wskazany adres e-mail wraz z załącznikiem pdf, na którym znajduje się podsumowanie reklamacji. Do reklamacji należy dołączyć reklamowany produkt z dowodem zakupu oraz nr zgłoszenia otrzymanym w mailu.
- Po weryfikacji towaru Dział Reklamacji skontaktuje się z Klientem i poinformuje o rozpatrzeniu reklamacji.
- Reklamacja zostanie rozpatrzona w ciągu 30 dni od dnia otrzymania reklamowanego towaru przez Dział Reklamacji.

Ogólne Informacje

Zwrot produktu

- Klient ma prawo odstąpić od umowy w terminie 14 dni od dnia otrzymania produktu, bez podania jakiegokolwiek przyczyny. Zwracany towar musi być pełnowartościowy i nie może nosić śladów użytkowania. Jeśli zwracany towar nie będzie pełnowartościowy, Klient ponosi konsekwencje finansowe związane z obniżeniem wartości towaru, gdy był on użytkowany w niewłaściwy sposób i będzie nosić ślady użytkowania wykraczające po za podstawowe sprawdzenie funkcjonalności.
- O odstąpieniu od umowy, Klient informuje sklep wypełniając formularz zwrotu na stronie:
<https://ecom.freshdesk.com/support/tickets/new>.
- Po zarejestrowaniu formularza odstąpienia od umowy, Klient otrzyma potwierdzenie jego zgłoszenia na wskazany adres e-mail wraz z załącznikiem pdf, na którym znajduje się podsumowanie. Aby zachować termin do odstąpienia od umowy, wystarczy aby Klient wysłał informację dotyczącą wykonania przysługującego mu prawa odstąpienia od umowy przed upływem terminu do odstąpienia od umowy.

Ogólne Informacje

Zwrot produktu

- Sprzedawca dokonuje zwrotu płatności przy użyciu takiego samego sposobu płatności, jakiego użył konsument, chyba że konsument wyraźnie zgodził się na inny sposób zwrotu, który nie wiąże się dla niego z żadnymi kosztami.
- Towar zakupiony stacjonarnie w sklepie nie podlega zwrotowi.

Wymiana produktu

- Klient ma prawo do wymiany towaru w terminie 14 dni od otrzymania przesyłki bez podania jakiegokolwiek przyczyny.
- O chęci wymiany towaru Klient informuje sklep wypełniając formularz: <https://ecom.freshdesk.com/support/tickets/new>.
- Po zarejestrowaniu formularza wymiany, Klient otrzyma potwierdzenie jego zgłoszenia na wskazany adres e-mail wraz z nr zgłoszenia. Aby zachować termin do wymiany, wystarczy, aby Klient wysłał informację dotyczącą chęci wykonania przysługującego mu prawa do wymiany przed upływem terminu do wymiany.

Ogólne Informacje

- Klient wysyła zakupiony towar we własnym zakresie na adres: Watchmark CH Manhattan, Al. Jana Pawła II 16, 64-100 Leszno. Do paczki należy dołączyć zakupiony towar wolny od wad oraz numer zgłoszenia, otrzymany po wypełnieniu formularza.
- Wymiana zostanie dokonana niezwłocznie, lecz nie później niż w ciągu 5 dni od daty dostarczenia do nas towaru, jeśli produkt na który Klient chce wymienić towar jest dostępny w sklepie. Jeśli produkt wskazany przez klienta na wymianę jest niedostępny, zostanie on wysłany niezwłocznie po przyjęciu przez nas dostawy danego produktu.
- Jeśli zwracany towar nie będzie pełnowartościowy, Klient ponosi konsekwencje finansowe związane z obniżeniem wartości towaru, gdy był on użytkowany w niewłaściwy sposób i będzie nosić ślady użytkowania wykraczające poza podstawowe sprawdzenie funkcjonalności.
- Brak możliwości wymiany zegarka na ten sam model.

Ogólne Informacje

Nasze sklepy

WROCŁAW - Galeria
Handlowa Marino -
Magazyn
ul. Paprotna 7
51-117 Wrocław
tel. 530 775 810

GUBIN - Przychodnia
Wielospecjalistyczna
ul. Gdańska 17
66-620 Gubin
tel. 533 653 550

LUBIN - Pracownia
Protetyki Słuchu
ul. Polna 19
59-300 Lubin
tel. 721 096 680

ŻAGAŃ - Kresowy
Szpital Wojskowy 105
ul. Żelazna 1
68-100 Żagań
tel. 535 070 555

LESZNO - Galeria
Handlowa Manhattan
Aleje Jana Pawła II 16
64-100 Leszno
tel. 537 867 555

GŁOGÓW - Głogowskie
Centrum Medyczne
ul. M.C. Skłodowskiej 11
67-200 Głogów
tel. 570 858 553

POLKOWICE -
Polkowickie Centrum
Usług Zdrowotnych
ul. Kominka 7
59-100 Polkowice
tel. 721 096 680

ŻARY - Kresowy Szpital
Wojskowy 105
ul. Domańskiego 2
68-200 Żary
tel. 535 070 555

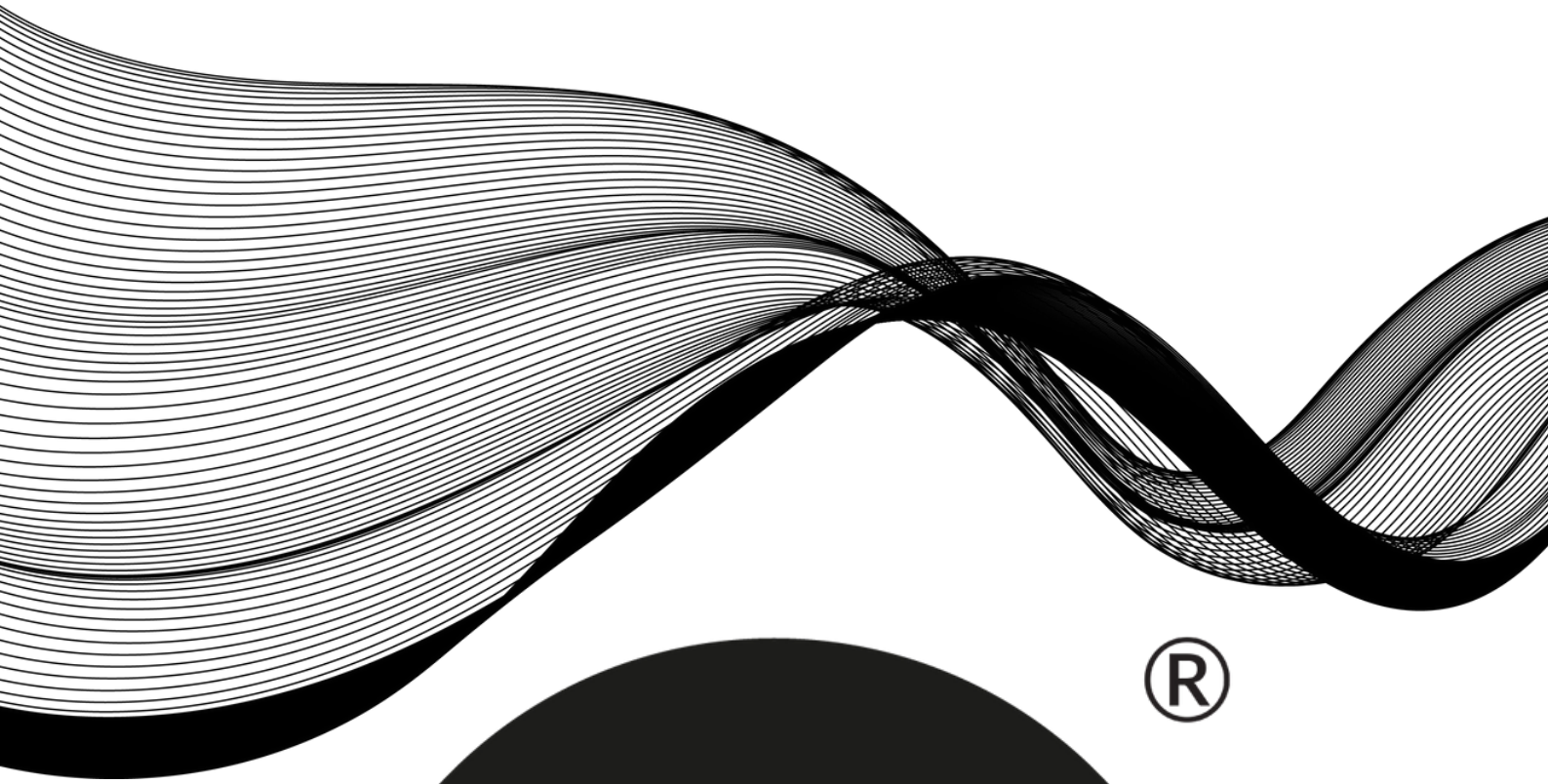

®



WATCHMARK

