

®

WATCHMARK



BRUKSANVISNINGAR

[WWW.WATCHMARK.COM](http://WWW.WATCHMARK.COM)

# INNEHÅLLSFÖRTECKNING

## Introduktion

<b>Om klockan</b>	<b>4</b>
Enhetskonfiguration	
Förpackningsinnehåll	
Maskinvarukrav	<b>5</b>
Laddning av klockan	
Ytterligare information	<b>6</b>
<b>Hur bär man en smartwatch?</b>	<b>7</b>
<b>Byte av klockarmband</b>	<b>8</b>

## App och funktioner

<b>Installera program</b>	<b>9</b>
<b>Tillgängliga funktioner i smartklockan</b>	<b>10</b>
Tid, datum	
Stegräknare	
Kaloriräknare	
Avstånd	
Justering av skärmens ljusstyrka	
Blodtryck	<b>11</b>
Mättnad	
Puls	
Andningsträning	<b>12</b>
Stoppur	
Kalkylator	
Sömnmonitor	
Timer	
Väder	<b>13</b>
Musik	
Sportlägen	
Ändra tema för urtavlan	<b>14</b>
Ändring av meny	
Aviseringar/meddelanden	
Samtal	
Återställa enheten	<b>15</b>
Inställningar	

# INNEHÅLLSFÖRTECKNING

## App och funktioner

<b>Tillgängliga funktioner i ansökan</b>	<b>16</b>
Historik över mätningar	
Meddelanden	
Byte av tema för uppringning	
Kontakter	
Kontroll av telefonens kamera	<b>17</b>
Funktionen "Hitta enhet"	
Larm	
Påminnelse om rörelse	
Påminnelse om vätskebalans	<b>18</b>
Väder	
Automatisk timmätning	

## Allmän information

<b>Tekniska data</b>	<b>19</b>
<b>Produktklagomål</b>	<b>20</b>
<b>Produktretur</b>	<b>21</b>
<b>Produktutbyte</b>	<b>22</b>

---

## Introduktion

### Watchmark Wi12 information

Bland de viktigaste funktionerna hittar vi mätning av blodtryck, blodsyrasättning och puls. Alla parametrar sparas i en dedikerad applikation och du kan återgå till dem när som helst. Vi kommer också att hitta flera sportlägen, mätning av tagna steg, tillryggalagd sträcka och förbrända kalorier.

### Enhetskonfiguration

Innehållet i förpackningen



Smartwatch (färg och material kan variera beroende på vald färg)



Laddare (färg och material kan variera beroende på vald modell)

Rem (färg och material kan variera beroende på vald färg)

---

## Hårdvarukrav

iOS 10.0 och senare  
Android 5.0 och senare  
Bluetooth som stöds: 4.0



Android 5.0+



iOS 10.0+

## Laddningsinstruktioner

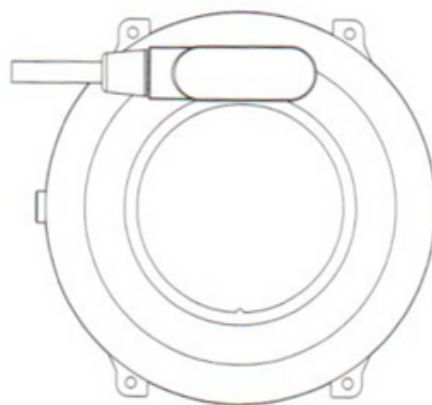
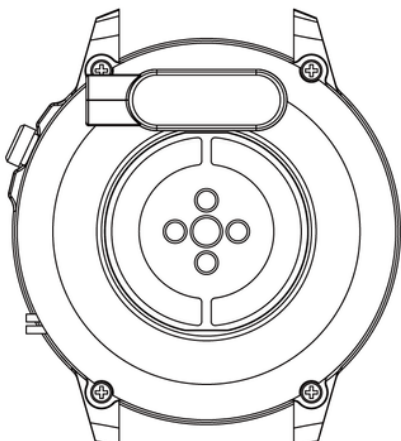

Denna smartklocka använder magnetisk laddning.  
Anslut laddningskabeln till USB-ingången och till de bakre laddningskontakterna på enheten. När den är ansluten startar laddningen automatiskt och laddningsikonen visas på skärmen.

Det tar cirka 2 timmar att ladda batteriet helt. Använd inte klockan under laddning.

**Varning: Anslut inte den magnetiska laddningskabeln till två stift samtidigt med ledande material eftersom detta kan orsaka kortslutning.**

---

## Ytterligare information

Läs hela bruksanvisningen noggrant innan du använder utrustningen. Det rekommenderas att endast använda originalbatteriet, laddaren och tillbehören som följde med enheten. Tillverkaren eller distributören ansvarar inte för användningen av tillbehör från tredje part.

Funktionerna som presenteras i den här bruksanvisningen kan skilja sig åt mellan olika modeller, eftersom manualen är en allmän beskrivning av smartklockor. Vissa modeller kan skilja sig från standarden.

Ladda enheten i minst 2 timmar innan du använder den för första gången. Innan du använder enheten måste du ladda ner och installera applikationen och acceptera alla samtycken som smarttelefonen ber om. Om detta inte utförs fullt ut kommer inte alla funktioner på enheten att vara tillgängliga. Smarttelefonen kommer endast att be om åtkomst till de funktioner som är nödvändiga för att smartklockan ska fungera korrekt.

Företaget förbehåller sig rätten att ändra innehållet i denna manual.

---

## Hur bär man en smartklocka?

Remmen för denna klockmodell är 22 mm bred. Den är utbytbar, du kan köpa ytterligare remmar i en annan färg eller från ett annat material.

### Bär klocka

När du inte tränar, bär din smartklocka som en vanlig klocka, ett finger ovanför handledsbenet.

För att dra full nytta av pulsövervakningsfunktionen under träning, försök att bära enheten ovanför handleden (inom 2 fingrar ovanför handledsbenet) för bättre komfort och stabilitet. Många övningar, som att cykla eller lyfta vikter, kan få smartklockan att flytta sig genom att till exempel böja handleden. Om klockan är lägre på handledsbenet kan mätningarna avbrytas, varför korrekt placering är så viktig.

---

## Byte av bälte

Remmen kan tas loss för rengöring vid behov.

### Ta bort remmen

1. Ta tag i remmen så nära klockans skärm som möjligt.
2. Flytta sedan stängen parallellt med skärmen på smartklockan med en fast rörelse.





---

## Appar och funktioner

### Installerar applikationen

Appen för Wi12 smartwatch-modellen är "WearFit Pro". Applikationen måste laddas ner från Google Play / App Store eller med hjälp av QR-koden nedan.



Google Play



App Store

När du har installerat applikationen, slå på Bluetooth på din telefon och gå till applikationen. Samtycke till datainsamling och appbehörigheter. För att applikationen ska fungera korrekt är det nödvändigt att uttrycka alla samtycken som applikationen begär. Skapa ett konto eller logga in. Fyll i uppgifterna och tillåt åtkomst. För att ansluta din klocka, välj "Enhet" och sedan "Lägg till enhet". Välj "I12". För att använda smartklockan för att ringa och ta emot samtal, anslut även din klocka via Bluetooth. På smartklockan expanderar du menyn från huvudskärmen och väljer den första ikonen. Gå till Bluetooth-inställningar på din telefon och anslut till enheten som heter "I12". Utan en sådan anslutning kommer vissa funktioner inte att vara aktiva.

---

## Smartwatch-funktioner

- **Tid, datum, veckodag**

På huvudskärmen kan du hitta information om vilken tid, datum och veckodag det är.

- **Stegräknare**

Räknar steg som tagits en viss dag (data återställs varje dag från 00:00). Antalet steg som tagits kan ses i applikationen, på huvudskärmen beroende på den valda ratten eller i menyn under namnet "Data".

- **Räknare för brända kalorier**

Beräknar antalet förbrända kalorier en viss dag. Data om förbrända kalorier kan ses i applikationen, på huvudskärmen beroende på vald urtavla, eller i menyn under namnet "Data".

- **Distans rest**

Information om tillryggalagd sträcka under dagen. Tillryggalagd sträcka kan ses i applikationen, på huvudskärmen beroende på vald urtavla, eller i menyn under namnet "Data".

- **Justera ljusstyrkan på skärmens bakgrundsbelysning**

Justering av ljusstyrkan hjälper till att skydda dina ögon från för ljus skärm på natten och sparar batterier på klockan. Du hittar den här funktionen i rullgardinsmenyn från huvudskärmen.

---

## Smartwatch-funktioner

- **Blodtryck\***

Blodtrycket är den kraft som blodet utövar mot artärernas väggar under sammandragningen och avslappningen av hjärtmuskeln. Den accepterade normen för systoliskt tryck är 120 mm Hg och för diastoliskt tryck 80 mm Hg. I klockan finns funktionen för att mäta blodtryck i menyn under namnet "Blodtryck".

- **Mättnad\***

Funktionen informerar om nivån av blodsyresättning. Som norm bör resultatet vara mellan 95 och 100 %. När syrehalten sjunker kan det vara farligt för vår hälsa. I klockan finns funktionen för mätning av mättnad i menyn under namnet "Blodsyre".

- **Puls\***

Hjärtfrekvens, eller puls: detta är antalet gånger hjärtmuskeln slår under 1 minut. Den accepterade normen är gränsen på 60 till 100 slag per minut. När pulsen är förhöjd talar vi om takykardi och när den är låg talar vi om bradykardi. Båda tillstånden kan vara farliga för vår hälsa. I klockan finns funktionen för att mäta pulsen i menyn under namnet "Hjärtfrekvens".

\*Ta inte hälsobeslut enbart på basis av testresultat från smartklockan. För noggranna mätningar bör användare mäta hälsfunktioner i vila som med traditionell medicinsk utrustning och avstå från att mäta medan de tränar, röker eller dricker alkohol. Smartklockan är inte en medicinsk enhet och mätresultaten är endast för referens.

---

## Smartwatch-funktioner

- **Andningsträning**

Det hjälper till att slappna av och lugna ner sig. I klockan finns andningsträningfunktionen i menyn.

- **Stoppur**

En funktion som används för att kontrollera och mäta korta tidsperioder. I klockan hittar du denna funktion i menyn.

- **Kalkylator**

En användbar funktion för att utföra snabba, enkla beräkningar. I klockan hittar du denna funktion i menyn.

- **Sömnsparare**

En funktion som hjälper till vid analys av mänsklig sömn. Klockan visar hur många timmar du har sovit. På din klocka kan du hitta din sömnstatistik i menyn.

- **Timer**

Nedräkningstimern låter dig räkna ner tiden. På klockan finns timerfunktionen i menyn under namnet "Beräkning".

---

## Smartwatch-funktioner

- **Väder**

Efter anslutning till telefonen visas aktuell väderinformation på klockan. Väderfunktionen finns i menyn. Mer på sidan 18.

- **Musik**

För att spela musik på klockan, anslut smartklockan även via Bluetooth-inställningarna på telefonen. Slå på musikuppspelning på din telefon och välj sedan funktionen "Musik" i klockmenyn. Du kan pausa, spela, spola tillbaka och spola tillbaka musik och justera volymen.

- **Sportlägen**

Sportlägen på din klocka låter dig kontrollera dina träningsmål genom att övervaka dina steg, puls, kalorier och distans. Träningsdata finns i appen efter synkronisering eller på klockan efter träning.

Sportlägen tillgängliga: löpning, cykling, crunches, promenader, bergsklättring, inomhuslöpning, inomhuscykling, armhävningar, annan sport. I sportläget, beroende på valt läge, mäts parametrar som tid, förbrända kalorier, distans och puls. På klockan finns sportfunktionerna i menyn under namnet "Friluftsidrott" och "Inomhusaktiviteter".

---

## Smartwatch-funktioner

- **Byte av sköldtema**

Klockan har flera urtavlor att välja mellan. För att ändra ansikten sveper du skärmen åt vänster eller höger. Andra skivor att välja mellan finns i appen. Mer på sidan 16.

- **Ändra utseendet på menyn**

Du kan anpassa menyn efter dina önskemål. Det finns tre olika menydesigner. För att ändra utseende, gå till menyn och dubbeltryck sedan på knappen på sidan av skärmen.

- **Aviseringar/meddelanden**

Efter att ha anslutit klockan till telefonen via applikationen och tillåtit lämpliga samtycken, kommer klockan att visa inkommande aviseringar om meddelanden och sociala nätverk. För att aviseringar ska visas måste denna funktion vara aktiverad i applikationsinställningarna. Mer på sidan 16.

- **Anslutningar**

Genom att ansluta klockan till telefonen via Bluetooth kan du prata från smartklockans nivå med bibehållen hög ljudkvalitet. Efter att ha kopplat ihop klockan med telefonen och lagt till kontakter i applikationen kommer kontaktlistan att finnas tillgänglig på klockan. För att ringa ett samtal kan du ange numret manuellt eller välja från kontaktlistan.

---

## Smartwatch-funktioner

- **Kontakter**

Du kan komma åt dina vanligast uppringda kontakter på klockan för att snabbt ringa ett samtal. För att lägga till kontakter, gå till applikationen. Mer på sidan 17.

- **Stör ej-läge**

Ett läge som gör att alla aviseringar inte visas. För att aktivera detta läge, gå till inställningar och välj "Stör ej läge".

- **Fabriksåterställning**

En fabriksåterställning låter dig återställa din klocka och radera alla data och inställningar. På klockan finns återställningsfunktionen i inställningarna.

- **Inställningar**

I inställningarna kan du:

- Ställ in bakgrundsbelysningstiden och skärmens ljusstyrka
- aktivera G-Sensor-funktionen
- ställ in ljudvolymen
- välj enhetsspråk
- ange ett lösenord
- stäng av enheten

---

## Funktioner tillgängliga i en dedikerad applikation

- **Mäthistorik**

I applikationen hittar du historien om mätningar gjorda av klockan. För att kontrollera din historik, välj "Hem" i appen.

- **Aviseringar**

Meddelandefunktionen låter dig läsa början av meddelandet på smartwatchskärmen. Aviseringar kan komma från applikationer som Facebook, Instagram, Gmail. För att aktivera den här funktionen, gå till "Enhet" och välj sedan "Meddelanden".

- **Byte av sköldtema**

Andra sköldteman är tillgängliga i den dedikerade appen. För att välja urtavlor, gå till "Enhet" i appen, sedan "Alla urtavlor". Data/Wifi måste vara aktiverat på din telefon för att ladda ned urtavlor.

- **Kontakter**

För att lägga till kontakter, välj "Enhet" och sedan "Kontakter" i appen.



---

## Funktioner tillgängliga i en dedikerad applikation

- **Telefonkamerakontroll**

Funktionen låter dig ta bilder på distans med telefonens kamera genom att aktivera kamerans slutare genom att skaka klockan. För att ta ett foto, välj "Enhet" och sedan "Kamera". Användbar för att ta gruppafoton på avstånd.

- **Hitta enheten**

I applikationen, genom att välja funktionen "Hitta enhet", aktiveras ett vibrationslarm i klockan, vilket hjälper till att hitta enheten.

- **Larm**

För att ställa in ett alarm på din klocka, välj tid och alarmtid i appen. För att göra detta, i applikationen, välj "Enhet" och sedan "Alarm".

- **Rörelsepåminnelse**

I applikationen kan du ställa in påminnelser, tack vare vilka klockan, efter att ha upptäckt att en person förblir orörlig under lång tid, informerar dig om behovet av att utföra en aktivitet. För att aktivera funktionen, välj "Enhet" och sedan "Hälsopåminnelser".

---

## Funktioner tillgängliga i en dedikerad applikation

- **Vätskepåminnelse**

I applikationen kan du ställa in påminnelser, tack vare vilka klockan påminner dig om att sträcka dig efter vatten. För att aktivera den här funktionen, välj "Enhet" i appen och sedan "Hälsopåminnelser".

- **Väder**

För att klockan ska visa aktuellt väder måste du tillåta appen att komma åt din telefons plats och aktivera väderfunktionen i appen. Gå till "Enhet" och sedan "Väder".

- **Automatisk timmätning**

Applikationen kan ställas in att ta mätningar varje timme. Automatisk mätning utförs utan vår inblandning. För att aktivera funktionen, välj "Enhet" i appen och sedan "Övriga inställningar".

Att ställa in automatiska mätningar minskar batteritiden.

---

## Allmän information

### Teknisk data

#### IP67 vattentät\*\*

Gör att du kan använda klockan medan du tvättar händerna eller en regnig dag.

#### HS6621-processor

Innovativ processor som kännetecknas av hög effektivitet.

#### 200mAh batteri

Modernt litium-polymerbatteri.

#### Modedesign

Smal kropp och utmärkt skärmkvalitet som är motståndskraftig mot repor.



**\*\*IP67-standarden tillåter vattentemperatur från +10 till +35 grader Celsius och nedsänkning till ett djup av 1 m i 30 minuter. Klockan kan inte användas i varma bad eller bastu då den inte är ångtålig. Den är inte avsedd för simning, den är designad för att hjälpa dig ta hand om din hälsa.**

---

## Allmän information

### Produktklagomål

- Alla produkter som köpts i butiken kan tas i anspråk. Tillverkaren har en reklamations tid på 2 år från det att utrustningen köptes.
- Den annonserade produkten ska skickas till adressen: Watchmark CH Marino, 7 Paprotna Street, 51-117 Wrocław.
- För att lämna in ett klagomål, vänligen fyll i formuläret på <https://ecom.freshdesk.com/support/tickets/new>.
- När du har registrerat klagomålet kommer du att få en bekräftelse på att det har skickats till den angivna e-postadressen, tillsammans med en pdf-bilaga med en sammanfattning av klagomålet. Reklamationen måste åtföljas av den reklamerade produkten med inköpsbevis och det ansökningsnummer som du fick i e-postmeddelandet.
- När varorna har kontrollerats kontaktar reklimationsavdelningen kunden och informerar denne om behandlingen av klagomålet.
- Reklamationen behandlas inom 30 dagar från den dag då reklimationsavdelningen tar emot de reklamerade varorna.

---

## Allmän information

### Återlämnande av produkten

- Kunden har rätt att frånträda avtalet inom 14 dagar efter att ha mottagit produkten utan att ange några skäl. De returnerade varorna måste ha fullt värde och får inte ha några tecken på användning. Om de returnerade varorna inte är i perfekt skick ska kunden stå för de ekonomiska konsekvenserna i form av en minskning av varornas värde om de har använts på ett olämpligt sätt och bär spår av användning som går utöver en grundläggande funktionskontroll.
- Kunden ska informera butiken om att han/hon vill häva avtalet genom att fylla i returformuläret på följande adress: <https://ecom.freshdesk.com/support/tickets/new>.
- När ångerformuläret har registrerats får kunden en bekräftelse på sin anmälan till den angivna e-postadressen, tillsammans med en pdf-bilaga med en sammanfattning. För att uppfylla ångerfristen räcker det att kunden skickar information om utövandet av sin ångerrätt innan ångerfristen löper ut.

---

## Allmän information

### Produktretur

- Säljaren ska återbetala betalningen med samma betalningsmetod som konsumenten använt, om inte konsumenten uttryckligen har samtyckt till en annan återbetalningsmetod som inte medför några kostnader för konsumenten.
- Varor som köpts stationärt i butiken återbetalas inte.

### Utbyte av produkten

- Kunden har rätt att byta ut varan inom 14 dagar efter mottagandet utan att ange något skäl.
- Kunden ska informera butiken om sin önskan att byta ut varan genom att fylla i blanketten:  
<https://ecom.freshdesk.com/support/tickets/new>.
- När bytesformuläret har registrerats får kunden en bekräftelse på sin begäran till den angivna e-postadressen, tillsammans med begäran nummer. För att tidsfristen för byte ska kunna iakttas räcker det att kunden skickar information om sin önskan att utöva sin rätt till byte innan tidsfristen för byte löper ut.

---

## Allmän information

- Kunden skickar de köpta varorna på egen hand till adressen: Watchmark CH Manhattan, Al. Jana Pawła II 16, 64-100 Leszno. Paketet ska åtföljas av den köpta varan utan defekter och det ansökningsnummer som du fått efter att ha fyllt i formuläret.
- Utbytet sker omedelbart, dock senast inom 5 dagar från den dag då varorna levererades till oss, om den produkt som kunden vill byta ut varorna mot finns tillgänglig i butiken. Om den produkt som kunden har angett för byte inte är tillgänglig skickas den så snart vi har tagit emot leveransen av produkten i fråga.
- Om de returnerade varorna inte är av fullt värde kommer kunden att vara ekonomiskt ansvarig för varje minskning av varornas värde om de har använts på ett olämpligt sätt och bär tecken på användning utöver en grundläggande funktionskontroll.
- Det är inte möjligt att byta ut klockan mot samma modell.

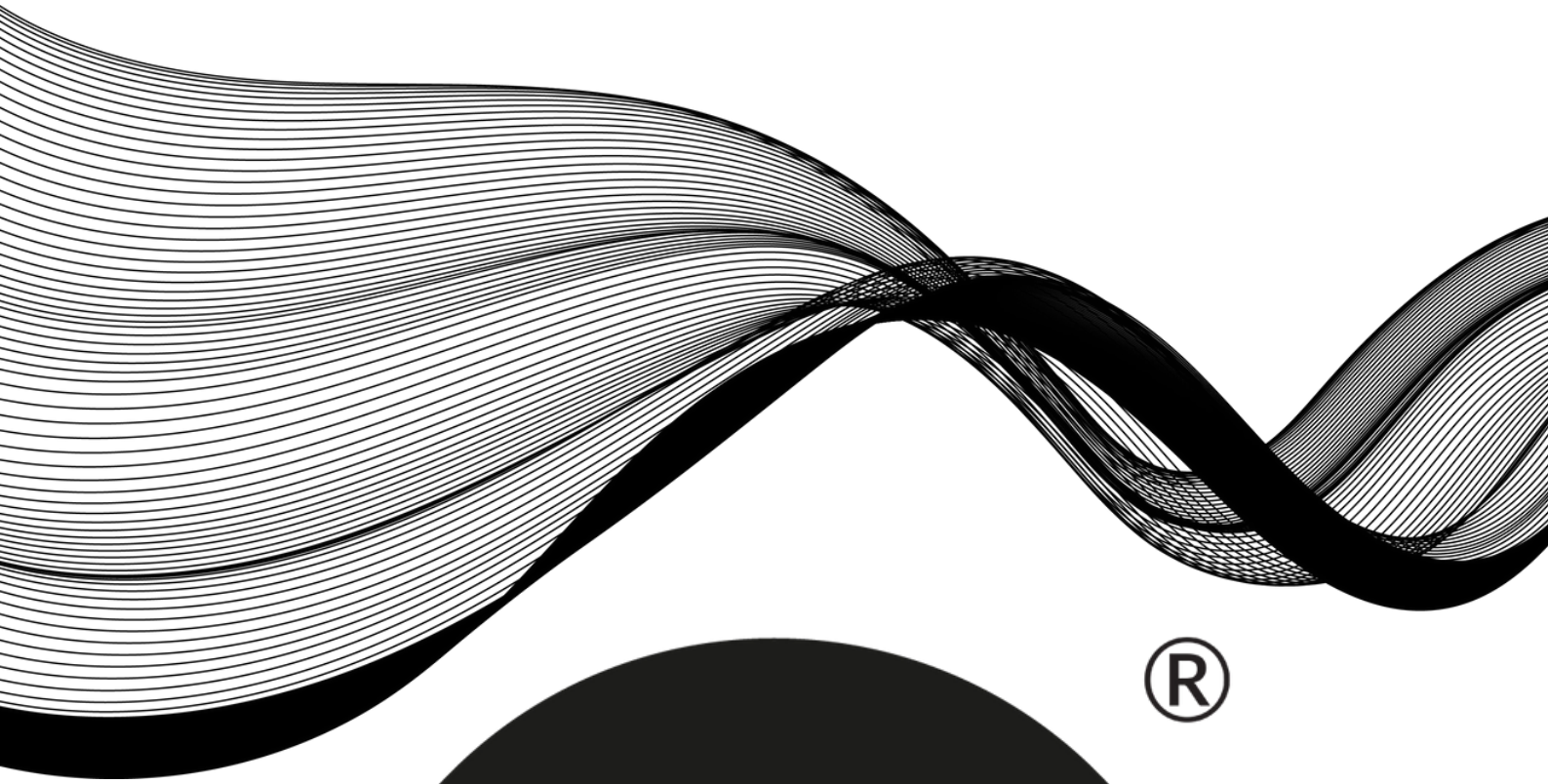

®

WATCHMARK

