

®

WATCHMARK



# INSTRUKCJA OBSŁUGI

[WWW.WATCHMARK.COM](http://WWW.WATCHMARK.COM)

# SPIS TREŚCI

## Wprowadzenie

<b>Informacje o zegarku</b>	<b>4</b>
Konfiguracja urządzenia	
Zawartość opakowania	
Wymagania sprzętowe	<b>5</b>
Ładowanie zegarka	
Informacje dodatkowe	<b>6</b>
<b>Jak nosić smartwatch?</b>	<b>7</b>
<b>Wymiana paska</b>	<b>8</b>

## Aplikacje i funkcje

<b>Instalowanie aplikacji</b>	<b>9</b>
<b>Funkcje dostępne w Smartwatchu</b>	<b>10</b>
Godzina, data	
Krokomierz	
Licznik kalorii	
Dystans	
Regulacja jasności ekranu	
Ciśnienie krwi	<b>11</b>
Saturacja	
Puls	
Trening oddechowy	<b>12</b>
Stoper	
Kalkulator	
Monitor snu	
Minutnik	
Pogoda	<b>13</b>
Muzyka	
Tryby sportowe	
Zmiana motywu tarczy	<b>14</b>
Zmiana menu	
Powiadomienia/wiadomości	
Połączenia	
Resetowanie urządzenia	<b>15</b>
Ustawienia	

# SPIS TREŚCI

## Aplikacje i funkcje

<b>Funkcje dostępne w aplikacji</b>	<b>16</b>
Historia pomiarów	
Powiadomienia	
Zmiana motywu tarczy	
Kontakty	
Sterowanie aparatem telefonu	<b>17</b>
Funkcja "Znajdź urządzenie"	
Alarmy	
Przypomnienie o ruchu	
Przypomnienie o nawodnieniu	<b>18</b>
Pogoda	
Automatyczny pomiar godzinowy	

## Ogólne Informacje

<b>Dane techniczne</b>	<b>19</b>
<b>Reklamacja produktu</b>	<b>20</b>
<b>Zwrot produktu</b>	<b>21</b>
<b>Wymiana produktu</b>	<b>22</b>
<b>Nasze sklepy</b>	<b>24</b>

---

## Wprowadzenie

### Informacje o zegarku Watchmark Wi12

Wśród najważniejszych funkcji znajdziemy pomiar ciśnienia, natlenienia krwi oraz pulsu. Wszystkie parametry zapisują się w dedykowanej aplikacji i w każdej chwili możesz do nich wrócić. Znajdziemy w nim również kilka trybów sportowych, pomiar wykonanych kroków, licznik przebytego dystansu oraz spalonych kalorii. Menu zegarka jest w języku polskim.

### Konfiguracja urządzenia

Zawartość opakowania



Smartwatch (kolor i materiał mogą się różnić w zależności od wybranego koloru)



Ładowarka (kolor i materiał mogą się różnić w zależności od wybranego modelu)

Pasek (kolor i materiał mogą się różnić w zależności od wybranego koloru)

---

## Wymagania sprzętowe

iOS 10.0 i nowsze

Android 5.0 i nowsze

Obsługiwany Bluetooth: 4.0



Android 5.0+



iOS 10.0+

## Instrukcja ładowania

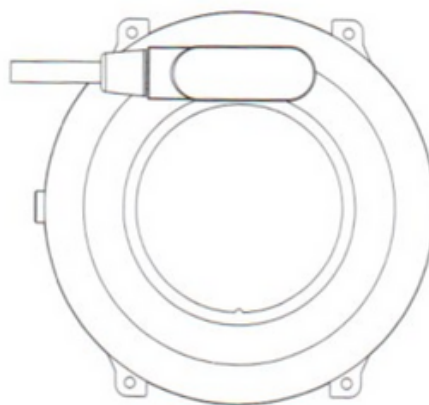
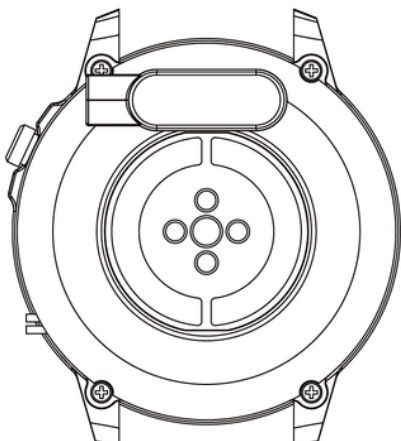

Ten smartwatch wykorzystuje ładowanie magnetyczne. Podłącz kabel ładujący do wejścia USB oraz do tylnych styków ładowania urządzenia. Po podłączeniu ładowanie zacznie się automatycznie, a na ekranie pojawi się ikonka ładowania.

Pełne naładowanie baterii trwa około 2 godzin. Nie używaj zegarka podczas ładowania.

**Przeostroga: Nie należy podłączać magnetycznego kabla ładującego do żadnych 2 styków jednocześnie z materiałem przewodzącym, ponieważ może to spowodować zwarcie.**

---

## Informacje dodatkowe

Przed rozpoczęciem użytkowania sprzętu należy uważnie przeczytać całą instrukcję obsługi. Zaleca się używać tylko oryginalnej baterii, ładowarki i akcesoriów, które znajdują się w otrzymanym zestawie z urządzeniem.

Producent ani dystrybutor nie bierze odpowiedzialności za użytkowanie akcesoriów innych firm.

Funkcje jakie są przedstawione w niniejszej instrukcji mogą się różnić między modelami, ponieważ instrukcja jest ogólnym opisem smartwatchy. Niektóre modele mogą odbiegać od standardu.

Przed pierwszym korzystaniem z urządzenia należy je ładować minimum 2 godziny. Zanim zaczniesz się używać urządzenia, należy pobrać i zainstalować aplikację oraz zaakceptować wszystkie zgody, o które poprosi smartfon. Jeśli nie zostanie to w pełni wykonane, nie wszystkie funkcje urządzenia będą dostępne. Smartfon poprosi o dostęp jedynie do funkcji, które są niezbędne do prawidłowego funkcjonowania smartwatcha.

Firma zastrzega sobie prawo do zmiany treści niniejszej instrukcji.

---

## Jak nosić smartwatch?

Pasek do tego modelu zegarka posiada szerokość 22mm. Jest wymienny, można do niego dokupić dodatkowe paski w innym kolorze lub z innego materiału.

### Noszenie zegarka

Kiedy nie ćwiczysz, noś smartwatch jak zwykły zegarek, czyli w odległości jednego palca nad kością nadgarstka.

By móc w pełni korzystać z funkcji monitorowania tętna podczas ćwiczeń spróbuj nosić urządzenie nad nadgarstkiem (w odległości 2 palców nad kością nadgarstka), by poprawić wygodę i stabilizację. Wiele ćwiczeń, takich jak jazda na rowerze lub podnoszenie ciężarów może powodować zmianę umiejscowienia smartwatcha poprzez np. zginanie nadgarstka. Jeśli zegarek znajduje się niżej na kości nadgarstka pomiary mogą być przerywane, dlatego tak ważne jest poprawne umiejscowienie.

---

## Wymiana paska

W razie potrzeby, pasek można odpiąć, w celu wyczyszczenia.

### Zdejmowanie paska

1. Chwyć pasek jak najbliżej ekranu zegarka.
2. Następnie zdecydowanym ruchem przesunij pasek równoległe do ekranu smartwatcha.





---

## Aplikacje i funkcje

### Instalowanie aplikacji

Aplikacja do modelu smartwatch Wi12 to "WearFit Pro". Aplikację należy pobrać ze sklepu Google Play / App Store lub za pomocą poniższego kodu QR. Aplikacja jest w języku polskim.



Google Play



App Store

Po zainstalowaniu aplikacji włącz w telefonie Bluetooth oraz przejdź do aplikacji. Wyraź zgodę na gromadzenie danych oraz uprawnienia aplikacji. Do prawidłowego działania aplikacji potrzebne jest wyrażenie wszystkich zgód, o które prosi aplikacja. Załóż konto lub zaloguj się. Uzupełnij dane oraz zezwól na dostępy. Aby podłączyć zegarek wybierz "Urządzenie", a następnie "Dodaj urządzenie". Wybierz "I12". Aby móc korzystać z funkcji nawiązywania i odbierania połączeń przez smartwatch, połącz zegarek również przez funkcję Bluetooth. W smartwatchu rozwiń menu z poziomu głównego ekranu i wybierz pierwszą ikonę. W telefonie przejdź do ustawień Bluetooth i nawiąż połączenie z urządzeniem o nazwie "I12". Bez takiego połączenia część funkcji nie będzie aktywna.

---

## Funkcje dostępne w Smartwatchu

- **Godzina, data, dzień tygodnia**

Na głównym ekranie można znaleźć informacje o tym, która jest godzina, data i dzień tygodnia.

- **Krokomierz**

Liczy kroki wykonane w danym dniu (dane resetują się każdego dnia od godziny 00:00). Ilość przebytych kroków można zobaczyć w aplikacji, na głównym ekranie w zależności od wybranej tarczy lub w menu pod nazwą "Dane".

- **Licznik spalonych kalorii**

Oblicza ilość spalonych kalorii w danym dniu. Dane o spalonych kaloriach można zobaczyć w aplikacji, na głównym ekranie w zależności od wybranej tarczy lub w menu pod nazwą "Dane".

- **Przebyty dystans**

Informacja o tym, jaki dystans został pokonany w ciągu dnia. Przebyty dystans można zobaczyć w aplikacji, na głównym ekranie w zależności od wybranej tarczy lub w menu pod nazwą "Dane".

- **Regulacja jasności podświetlania ekranu**

Regulacja jasności pomaga chronić twoje oczy przed zbyt jasnym ekranem w nocy i oszczędza baterie zegarka. Tą funkcję możesz znaleźć w menu rozwijanym z poziomu głównego ekranu.

---

## Funkcje dostępne w Smartwatchu

- **Ciśnienie krwi\***

Ciśnienie tętnicze to siła, z jaką krew napiera na ściany tętnic podczas skurczu i rozkurczu mięśnia sercowego. Przyjętą normą dla ciśnienia skurczowego jest 120 mm Hg, natomiast dla ciśnienia rozkurczowego 80 mm Hg. W zegarku funkcja do pomiaru ciśnienia krwi znajduje się w menu pod nazwą "Ciśnienie krwi".

- **Saturacja\***

Funkcja informuje o poziomie natlenienia krwi. Jako normę przyjmuje się, że wynik powinien wynosić od 95 do 100%. Kiedy poziom natlenienia spada, może być to niebezpieczne dla naszego zdrowia. W zegarku funkcja do pomiaru saturacji znajduje się w menu pod nazwą "Tlen we krwi".

- **Puls\***

Tętno, czyli puls: jest to ilość uderzeń mięśnia sercowego na 1 minutę. Przyjętą normą jest granica od 60 do 100 uderzeń na minutę. W przypadku, gdy puls jest podwyższony mówimy o tachykardii, natomiast kiedy jest on obniżony mówimy o bradykardii. Obydwa stany mogą być niebezpieczne dla naszego zdrowia. W zegarku funkcja do pomiaru pulsu znajduje się w menu pod nazwą "Tętno".

\*Nie należy podejmować decyzji zdrowotnych wyłącznie na podstawie wyników badań ze smartwatcha. Aby pomiary były dokładne użytkownicy powinni mierzyć funkcje zdrowotne w stanie spoczynku tak jak przy użyciu tradycyjnych urządzeń medycznych i powstrzymać się od pomiaru podczas wysiłku fizycznego, palenia tytoniu lub spożywania alkoholu. Smartwatch nie jest urządzeniem medycznym, a wyniki pomiarów mają charakter poglądowy.

---

## Funkcje dostępne w Smartwatchu

- **Trening oddechowy**

Pomaga się zrelaksować i uspokoić. W zegarku funkcja treningu oddechu znajduje się w menu.

- **Stoper**

Funkcja, która służy do kontroli i odmierzenia krótkich odcinków czasu. W zegarku tą funkcję znajdziesz w menu.

- **Kalkulator**

Przydatna funkcja służąca do wykonania szybkich, prostych obliczeń. W zegarku tą funkcję znajdziesz w menu.

- **Monitor snu**

Funkcja, która pomaga w analizie snu człowieka. Zegarek pokazuje ilość przespanych godzin. W zegarku statystyki ze snu znajdziesz w menu.

- **Minutnik**

Minutnik umożliwia odliczanie czasu. W zegarku funkcja minutnik znajduje się w menu pod nazwą "Obliczanie".

---

## Funkcje dostępne w Smartwatchu

- **Pogoda**

Po połączeniu z telefonem, w zegarku wyświetla się aktualna informacja o pogodzie. Funkcję pogody znajdziesz w menu. Więcej na stronie 18.

- **Muzyka**

Aby odtwarzać muzykę w zegarku, połączyć smartwatch również poprzez ustawienia Bluetooth w telefonie. Włącz odtwarzanie muzyki w telefonie, następnie wybierz w menu zegarka funkcję "Muzyka". Możesz pauzować, odtwarzać, przewijać i cofać muzykę oraz ustawiać głośność.

- **Tryby sportowe**

Tryby sportowe w zegarku pozwalają na kontrolowanie swoich celów treningowych poprzez monitorowanie kroków, tętna, kalorii i dystansu.

Dane z treningów można znaleźć w aplikacji po synchronizacji lub w zegarku po zakończeniu treningu.

Dostępne tryby sportowe: bieganie, rower, brzuszki, pieszo, alpinizm, bieganie w pomieszczeniu, kolarstwo halowe, pompki, inny sport. W trybie sportowym w zależności od wybranego trybu mierzone są takie parametry jak: czas, ilość spalonych kalorii, dystans oraz tętno. W zegarku funkcje sportowe znajdują się w menu pod nazwą "Sporty na świeżym powietrzu" i "Zajęcia w budynku".

---

## **Funkcje dostępne w Smartwatchu**

- **Zmiana motywu tarczy**

W zegarku znajduje się kilka tarczy do wyboru. Aby zmienić tarcze, przesuń ekran w prawo lub lewo. Inne tarcze do wyboru znajdują się w aplikacji. Więcej na stronie 16.

- **Zmiana wyglądu menu**

Menu możesz dostosować do swoich preferencji. Istnieją trzy różne wyglądy menu. Aby zmienić wygląd, przejdź do menu, a następnie naciśnij dwukrotnie przycisk z boku ekranu.

- **Powiadomienia/Wiadomości**

Po połączeniu zegarka z telefonem poprzez aplikację i zezwoleniu na odpowiednie zgody, na zegarku będą wyświetlać się przychodzące powiadomienia o wiadomościach oraz z portali społecznościowych. Aby powiadomienia się wyświetlały, należy tę funkcję włączyć w ustawieniach aplikacji. Więcej na stronie 16.

- **Połączenia**

Połączenie zegarka z telefonem poprzez Bluetooth umożliwia prowadzenie rozmów z poziomu smartwatcha zachowując wysoką jakość dźwięku. Po połączeniu zegarka z telefonem i dodaniu kontaktów w aplikacji, będzie dostępna lista kontaktów w zegarku. Aby wykonać połączenie, możesz ręcznie wpisać numer lub wybrać z listy kontaktów.

---

## Funkcje dostępne w Smartwatchu

- **Kontakty**

W zegarku możesz mieć dostęp do najczęściej wybieranych kontaktów, aby szybko móc wykonać połączenie. Aby dodać kontakty, należy przejść do aplikacji. Więcej na stronie 17.

- **Tryb "Nie przeszkadzać"**

Tryb który powoduje, że wszelkie powiadomienia nie będą się pojawiały. Aby włączyć ten tryb, przejdź do ustawień i wybierz "Tryb nie przeszkadzać".

- **Resetowanie do ustawień fabrycznych**

Resetowanie do ustawień fabrycznych pozwala na możliwość zresetowania zegarka i wykasowaniu wszystkich danych i ustawień. W zegarku funkcja resetowania znajduje się w ustawieniach.

- **Ustawienia**

W ustawieniach możesz:

- ustawić czas podświetlenia i jasność ekranu
- włączyć funkcję G-Sensor
- ustawić poziom głośności dźwięków
- wybrać język urządzenia
- ustawić hasło
- wyłączyć urządzenie

---

## **Funkcje dostępne w dedykowanej aplikacji**

- **Historia pomiarów**

W aplikacji znajdziesz historię pomiarów wykonanych przez zegarek. Aby sprawdzić historię, w aplikacji wybierz "Dom".

- **Powiadomienia**

Funkcja powiadomienia pozwala na odczytanie początku wiadomości na ekranie smartwatcha. Powiadomienia mogą przychodzić z takich aplikacji jak np.: Facebook, Instagram, Gmail. Aby włączyć tę funkcję, przejdź do "Urządzenie", a następnie wybierz "Powiadomienia".

- **Zmiana motywu tarczy**

Inne motywy tarcz są dostępne w dedykowanej aplikacji. Aby wybrać tarcze, przejdź w aplikacji do "Urządzenie", a następnie "Wszystkie tarcze". Aby pobrać tarcze, transmisja danych/Wifi musi być włączona w telefonie.

- **Kontakty**

Aby dodać kontakty, wybierz w aplikacji "Urządzenie", a następnie "Kontakty".



---

## **Funkcje dostępne w dedykowanej aplikacji**

- **Sterowanie aparatem telefonu**

Funkcja pozwala na zdalne wykonywanie zdjęć aparatem telefonu, poprzez uruchomienie spustu migawki aparatu poprzez potrząśnięcie zegarkiem. Aby wykonać zdjęcie, wybierz "Urządzenie", a następnie "Aparat". Funkcja przydatna do wykonywania zdjęć grupowych z odległości.

- **Znajdź urządzenie**

W aplikacji wybierając funkcję "Znajdź urządzenie" uruchomi się alarm wibracyjny w zegarku, który pomoże zlokalizować urządzenie.

- **Alarmy**

Aby ustawić alarm w zegarku, należy wybrać godzinę i czas alarmu w aplikacji. W tym celu w aplikacji wybierz "Urządzenie", a następnie "Alarm".

- **Przypomnienie o ruchu**

W aplikacji można ustawić przypomnienia, dzięki którym zegarek po wykryciu, że osoba pozostaje dłuższy czas bez ruchu, informuje o konieczności wykonania aktywności. Aby włączyć funkcję, wybierz "Urządzenie", a następnie "Przypomnienia zdrowotne".

---

## **Funkcje dostępne w dedykowanej aplikacji**

- **Przypomnienie o nawodnieniu**

W aplikacji można ustawić przypomnienia, dzięki którym zegarek przypomina o konieczności sięgnięcia po wodę. Aby włączyć tę funkcję, w aplikacji wybierz "Urządzenie", a następnie "Przypomnienia zdrowotne".

- **Pogoda**

Aby w zegarku wyświetlała się aktualna pogoda, należy umożliwić aplikacji dostęp do lokalizacji telefonu oraz włączyć funkcję informacji o pogodzie w aplikacji. Przejdź do "Urządzenie", a następnie "Pogoda".

- **Automatyczny pomiar godzinowy**

W aplikacji można ustawić wykonywanie pomiarów co godzinę. Pomiar automatyczny jest wykonywany bez naszej ingerencji. Aby włączyć funkcję, w aplikacji wybierz "Urządzenie", a następnie "Inne ustawienia".

Ustawienie pomiarów automatycznych skraca czas pracy baterii.

---

## Ogólne Informacje

### Dane techniczne

#### Wodoszczelność IP67\*\*

Pozwala na korzystanie z zegarka podczas mycia rąk lub w deszczowy dzień.

#### Procesor HS6621

Innowacyjny procesor charakteryzujący się dużą wydajnością.

#### Bateria 200mAh

Nowoczesna bateria litowo-polimerowa.

#### Fashion design

Smukła obudowa i doskonała jakość ekranu, który jest odporny na zarysowania.



**\*\*Norma IP67 dopuszcza temperaturę wody od +10 do +35 stopni Celsjusza i zanurzenie na głębokość 1m do 30min. Nie można używać zegarka podczas gorących kąpieli lub w saunie, ponieważ nie jest odporny na działanie pary. Nie jest on przeznaczony do pływania, został zaprojektowany, aby pomagać dbać o zdrowie.**

---

## Ogólne Informacje

### Reklamacja produktu

- Każdy produkt kupiony w Sklepie może być reklamowany. Reklamacja, jakiej udziela producent to 2 lata od kupienia sprzętu.
- Reklamowany produkt należy wysłać na adres: Watchmark CH Marino, ul. Paprotna 7, 51-117 Wrocław.
- W celu zgłoszenia reklamacji prosimy o wypełnienie formularza na stronie <https://ecom.freshdesk.com/support/tickets/new>.
- Po zarejestrowaniu reklamacji, otrzymają Państwo potwierdzenie jej zgłoszenia na wskazany adres e-mail wraz z załącznikiem pdf, na którym znajduje się podsumowanie reklamacji. Do reklamacji należy dołączyć reklamowany produkt z dowodem zakupu oraz nr zgłoszenia otrzymanym w mailu.
- Po weryfikacji towaru Dział Reklamacji skontaktuje się z Klientem i poinformuje o rozpatrzeniu reklamacji.
- Reklamacja zostanie rozpatrzona w ciągu 30 dni od dnia otrzymania reklamowanego towaru przez Dział Reklamacji.

---

## Ogólne Informacje

### Zwrot produktu

- Klient ma prawo odstąpić od umowy w terminie 14 dni od dnia otrzymania produktu, bez podania jakiegokolwiek przyczyny. Zwracany towar musi być pełnowartościowy i nie może nosić śladów użytkowania. Jeśli zwracany towar nie będzie pełnowartościowy, Klient ponosi konsekwencje finansowe związane z obniżeniem wartości towaru, gdy był on użytkowany w niewłaściwy sposób i będzie nosić ślady użytkowania wykraczające po za podstawowe sprawdzenie funkcjonalności.
- O odstąpieniu od umowy, Klient informuje sklep wypełniając formularz zwrotu na stronie:  
<https://ecom.freshdesk.com/support/tickets/new>.
- Po zarejestrowaniu formularza odstąpienia od umowy, Klient otrzyma potwierdzenie jego zgłoszenia na wskazany adres e-mail wraz z załącznikiem pdf, na którym znajduje się podsumowanie. Aby zachować termin do odstąpienia od umowy, wystarczy aby Klient wysłał informację dotyczącą wykonania przysługującego mu prawa odstąpienia od umowy przed upływem terminu do odstąpienia od umowy.

---

## Ogólne Informacje

### Zwrot produktu

- Sprzedawca dokonuje zwrotu płatności przy użyciu takiego samego sposobu płatności, jakiego użył konsument, chyba że konsument wyraźnie zgodził się na inny sposób zwrotu, który nie wiąże się dla niego z żadnymi kosztami.
- Towar zakupiony stacjonarnie w sklepie nie podlega zwrotowi.

### Wymiana produktu

- Klient ma prawo do wymiany towaru w terminie 14 dni od otrzymania przesyłki bez podania jakiegokolwiek przyczyny.
- O chęci wymiany towaru Klient informuje sklep wypełniając formularz: <https://ecom.freshdesk.com/support/tickets/new>.
- Po zarejestrowaniu formularza wymiany, Klient otrzyma potwierdzenie jego zgłoszenia na wskazany adres e-mail wraz z nr zgłoszenia. Aby zachować termin do wymiany, wystarczy, aby Klient wysłał informację dotyczącą chęci wykonania przysługującego mu prawa do wymiany przed upływem terminu do wymiany.

---

## Ogólne Informacje

- Klient wysyła zakupiony towar we własnym zakresie na adres: Watchmark CH Manhattan, Al. Jana Pawła II 16, 64-100 Leszno. Do paczki należy dołączyć zakupiony towar wolny od wad oraz numer zgłoszenia, otrzymany po wypełnieniu formularza.
- Wymiana zostanie dokonana niezwłocznie, lecz nie później niż w ciągu 5 dni od daty dostarczenia do nas towaru, jeśli produkt na który Klient chce wymienić towar jest dostępny w sklepie. Jeśli produkt wskazany przez klienta na wymianę jest niedostępny, zostanie on wysłany niezwłocznie po przyjęciu przez nas dostawy danego produktu.
- Jeśli zwracany towar nie będzie pełnowartościowy, Klient ponosi konsekwencje finansowe związane z obniżeniem wartości towaru, gdy był on użytkowany w niewłaściwy sposób i będzie nosić ślady użytkowania wykraczające poza podstawowe sprawdzenie funkcjonalności.
- Brak możliwości wymiany zegarka na ten sam model.

---

## Ogólne Informacje

### Nasze sklepy

**WROCŁAW** - Galeria  
Handlowa Marino -  
Magazyn  
ul. Paprotna 7  
51-117 Wrocław  
tel. 530 775 810

**GUBIN** - Przychodnia  
Wielospecjalistyczna  
ul. Gdańska 17  
66-620 Gubin  
tel. 533 653 550

**LUBIN** - Pracownia  
Protetyki Słuchu  
ul. Polna 19  
59-300 Lubin  
tel. 721 096 680

**ŻAGAŃ** - Kresowy  
Szpital Wojskowy 105  
ul. Żelazna 1  
68-100 Żagań  
tel. 535 070 555

**LESZNO** - Galeria  
Handlowa Manhattan  
Aleje Jana Pawła II 16  
64-100 Leszno  
tel. 537 867 555

**GŁOGÓW** - Głogowskie  
Centrum Medyczne  
ul. M.C. Skłodowskiej 11  
67-200 Głogów  
tel. 570 858 553

**POLKOWICE** -  
Polkowickie Centrum  
Usług Zdrowotnych  
ul. Kominka 7  
59-100 Polkowice  
tel. 721 096 680

**ŻARY** - Kresowy Szpital  
Wojskowy 105  
ul. Domańskiego 2  
68-200 Żary  
tel. 535 070 555



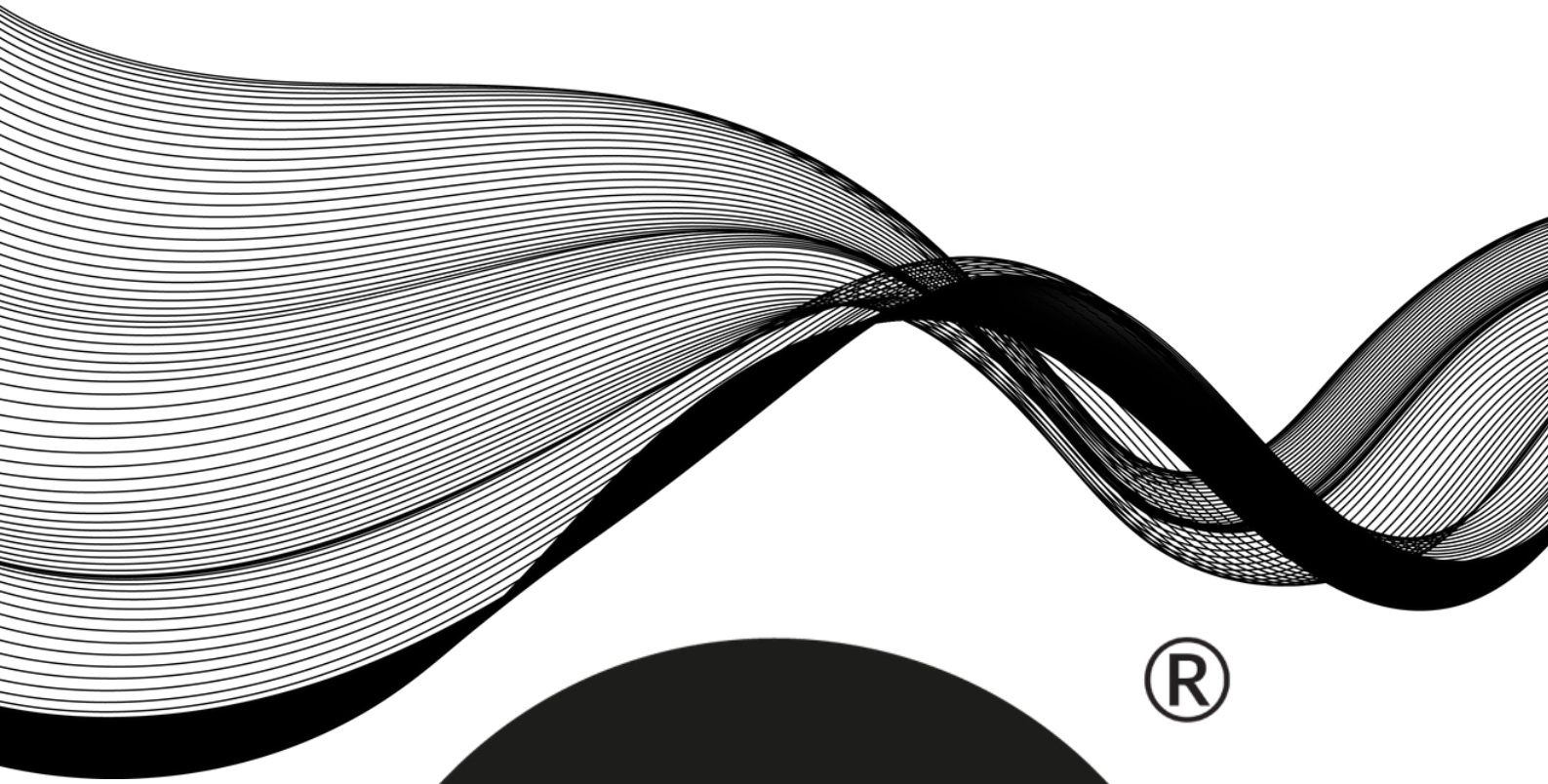

®

WATCHMARK

