

®

WATCHMARK



GEBRUIKSAANWIJZING

WWW.WATCHMARK.COM

INHOUDSOPGAVE

Inleiding

Over de smartwatch	4
Configuratie van het apparaat	
Inhoud van de verpakking	
Hardwarevereisten	5
Het horloge opladen	
Aanvullende informatie	6
Hoe draag je een smartwatch?	7
Het smartwatch-bandje vervangen	8

Toepassingen en functies

Toepassingen installeren	9
Beschikbare functies in de Smartwatch	10
Tijd, datum	
Stappenteller	
Calorieën teller	
Afstand	
Schermhelderheid	
aanpassen	11
Bloeddruk	
Verzadiging	
Polsslag	
Ademhalingstraining	12
Stopwatch	
Rekenmachine	
Slaapmonitor	
Timer	
Weer	13
Muziek	
Sportmodi	
Het thema van de wijzerplaat wijzigen	14
Menu wijzigen	
Meldingen / berichten	
Oproepen	
Het apparaat resetten	15
Instellingen	

INHOUDSOPGAVE

Toepassingen en functies

Beschikbare functies	16
in de toepassing	
Meetgeschiedenis	
Meldingen	
Wijzerplaatthema wijzigen	
Contacten	
Bediening telefooncamera	17
Zoek apparaat" functie	
Alarmen	
Herinnering aan beweging	
Herinnering hydratatie	18
Weer	
Automatische uurlijkse meting	

Algemene informatie

Technische gegevens	19
Productklacht	20
Product retour	21
Product vervanging	22

Invoering

Watchmark Wi12-informatie

Onder de belangrijkste functies vinden we het meten van bloeddruk, bloedoxygenatie en hartslag. Alle parameters worden opgeslagen in een speciale applicatie en u kunt er op elk moment naar terugkeren. We zullen ook verschillende sportmodi vinden, meting van genomen stappen, afgelegde afstand en verbrande calorieën.

Apparaat configuratie

Inhoud van het pakket



Smartwatch (kleur en materiaal kunnen variëren afhankelijk van de geselecteerde kleur)



Oplader (kleur en materiaal kunnen variëren afhankelijk van het geselecteerde model)

Bandje (kleur en materiaal kunnen variëren afhankelijk van de geselecteerde kleur)

Hardwarevereisten

iOS 10.0 en hoger

Android 5.0 en hoger

Ondersteunde Bluetooth: 4.0



Android 5.0+



iOS 10.0+

Oplaad instructies

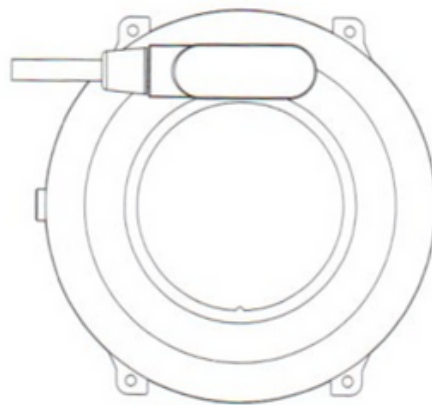
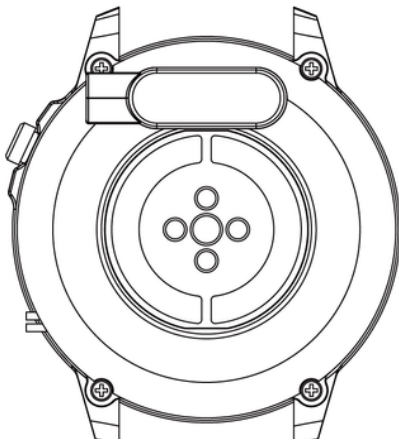

Deze smartwatch maakt gebruik van magnetisch opladen. Sluit de oplaadkabel aan op de USB-ingang en op de oplaadcontacten aan de achterkant van het apparaat. Eenmaal verbonden, begint het opladen automatisch en verschijnt het oplaadpictogram op het scherm.

Het duurt ongeveer 2 uur om de batterij volledig op te laden. Gebruik het horloge niet tijdens het opladen.

Let op: Sluit de magnetische oplaadkabel niet aan op 2 pinnen tegelijk met geleidend materiaal, dit kan kortsluiting veroorzaken.

Extra informatie

Lees de volledige gebruiksaanwijzing zorgvuldig door voordat u het apparaat gebruikt. Het wordt aanbevolen om alleen de originele batterij, oplader en accessoires te gebruiken die bij het apparaat zijn geleverd.

De fabrikant of distributeur is niet verantwoordelijk voor het gebruik van accessoires van derden.

De functies die in deze handleiding worden gepresenteerd, kunnen per model verschillen, omdat de handleiding een algemene beschrijving is van smartwatches. Sommige modellen kunnen afwijken van de standaard.

Laad het apparaat minimaal 2 uur op voordat u het voor de eerste keer gebruikt. Voordat u het apparaat gebruikt, moet u de applicatie downloaden en installeren en alle toestemmingen accepteren waar de smartphone om vraagt. Als dit niet volledig wordt uitgevoerd, zijn niet alle functies van het apparaat beschikbaar. De smartphone zal alleen toegang vragen tot functies die nodig zijn voor het goed functioneren van de smartwatch.

Het bedrijf behoudt zich het recht voor om de inhoud van deze handleiding te wijzigen.

Hoe draag je een smartwatch?

De band van dit horlogemodel is 22 mm breed. Het is vervangbaar, je kunt extra bandjes kopen in een andere kleur of van een ander materiaal.

Een horloge dragen

Als je niet aan het sporten bent, draag je je smartwatch dan als een gewoon horloge, één vinger boven je polsbeen.

Om optimaal te profiteren van de functie voor hartslagmeting tijdens het sporten, kunt u proberen het apparaat boven de pols te dragen (binnen 2 vingers boven het polsbeen) voor meer comfort en stabiliteit. Bij veel oefeningen, zoals fietsen of gewichtheffen, kan de smartwatch zich verplaatsen door bijvoorbeeld de pols te buigen. Als het horloge lager op het polsbeen zit, kunnen metingen worden onderbroken, daarom is een juiste plaatsing zo belangrijk.

Riem vervangen

De riem kan indien nodig worden losgemaakt om te worden schoongemaakt.

De riem verwijderen

1. Pak de band zo dicht mogelijk bij het horlogescherf vast.
2. Verplaats vervolgens met een stevige beweging de balk evenwijdig aan het scherm van de smartwatch.



Apps en functies

De applicatie installeren

De app voor het Wi12 smartwatch-model is "WearFit Pro". De applicatie moet worden gedownload via de Google Play / App Store of met behulp van onderstaande QR-code.



Google Play



App Winkel

Schakel na het installeren van de applicatie Bluetooth in op je telefoon en ga naar de applicatie. Toestemming voor gegevensverzameling en app-machtigingen. Voor de goede werking van de applicatie is het noodzakelijk om alle toestemmingen uit te drukken waar de applicatie om vraagt. Maak een account aan of log in. Vul de gegevens in en geef toegang. Selecteer "Apparaat" en vervolgens "Apparaat toevoegen" om uw horloge te verbinden. Selecteer "I12". Om de smartwatch te gebruiken om te bellen en gebeld te worden, verbind je je horloge ook via Bluetooth. Vouw op de smartwatch het menu uit het hoofdscherm uit en selecteer het eerste pictogram. Ga op je telefoon naar Bluetooth-instellingen en maak verbinding met het apparaat met de naam "I12". Zonder een dergelijke verbinding zijn sommige functies niet actief.

Smartwatch-functies

- **Tijd, datum, dag van de week**

Op het hoofdscherm vind je informatie over hoe laat, datum en dag van de week het is.

- **Pedometer**

Telt het aantal stappen dat op een bepaalde dag is genomen (gegevens worden elke dag vanaf 00:00 uur gereset). Het aantal genomen stappen is te zien in de applicatie, op het hoofdscherm afhankelijk van de geselecteerde wijzerplaat of in het menu onder de naam "Data".

- **Verbrande calorieën teller**

Gegevens over verbrande calorieën zijn te zien in de applicatie, op het hoofdscherm, afhankelijk van de geselecteerde wijzerplaat, of in het menu onder de naam "Gegevens".

- **Afgelegde afstand**

Informatie over de afgelegde afstand gedurende de dag. De afgelegde afstand is te zien in de applicatie, afhankelijk van de geselecteerde wijzerplaat op het hoofdscherm of in het menu onder de naam "Data".

- **De helderheid van de achtergrondverlichting van het scherm aanpassen**

Helderheidsaanpassing helpt uw ogen 's nachts te beschermen tegen een te helder scherm en spaart de batterij van het horloge. U vindt deze functie in het vervolgkeuzemenu van het hoofdscherm.

Smartwatch-functies

- **Bloeddruk***

Bloeddruk is de kracht die het bloed uitoefent tegen de wanden van de slagaders tijdens het samentrekken en ontspannen van de hartspier. De geaccepteerde norm voor systolische druk is 120 mm Hg en voor diastolische druk 80 mm Hg. In het horloge zit de functie voor het meten van de bloeddruk in het menu onder de naam "Bloeddruk".

- **Verzadiging***

De functie informeert over het niveau van bloedoxygenatie. Als norm dient het resultaat tussen de 95 en 100% te liggen. Wanneer het zuurstofgehalte daalt, kan dit gevaarlijk zijn voor onze gezondheid. In het horloge zit de functie voor het meten van de saturatie in het menu onder de naam "Bloedzuurstof".

- **Pols***

Hartslag of hartslag: dit is het aantal keren dat de hartspier in 1 minuut klopt. De geaccepteerde norm is de grens van 60 tot 100 slagen per minuut. Als de pols verhoogd is, spreken we van tachycardie en als deze laag is, spreken we van bradycardie. Beide aandoeningen kunnen gevaarlijk zijn voor onze gezondheid. In het horloge bevindt de functie voor het meten van de polsslag zich in het menu onder de naam "Hartslag".

Smartwatch-functies

- **Ademhalingstraining**

Het helpt om te ontspannen en te kalmeren. In het horloge zit de ademtrainingfunctie in het menu.

- **Stopwatch**

Een functie die wordt gebruikt om korte tijdsperioden te regelen en te meten. In het horloge vind je deze functie in het menu.

- **Rekenmachine**

Een handige functie voor het uitvoeren van snelle, eenvoudige berekeningen. In het horloge vind je deze functie in het menu.

- **Slaap tracker**

Een functie die helpt bij de analyse van de menselijke slaap. Het horloge toont het aantal uren dat je hebt geslapen. Op je horloge vind je je slaapstatistieken in het menu.

- **Timer**

Met de afteltimer kunt u de tijd aftellen. Op het horloge zit de timerfunctie in het menu onder de naam "Berekening".

Smartwatch-functies

- **Weer**

Na verbinding met de telefoon wordt de actuele weersinformatie weergegeven op het horloge. De weerfunctie vind je in het menu. Meer op pagina 18.

- **Muziek**

Om muziek op het horloge af te spelen, verbind je de smartwatch ook via de Bluetooth-instellingen op de telefoon. Schakel het afspelen van muziek op uw telefoon in en selecteer vervolgens de functie "Muziek" in het horlogemenu. Je kunt muziek pauzeren, afspelen, terug- en terugspoelen en het volume aanpassen.

- **Sportmodi**

Met de sportmodi op je horloge kun je je trainingsdoelen controleren door je stappen, hartslag, calorieën en afstand bij te houden.

Trainingsgegevens vind je na synchronisatie in de app of na de training op het horloge.

Beschikbare sportmodi: hardlopen, fietsen, crunches, wandelen, bergbeklimmen, indoor hardlopen, indoor cycling, push-ups, andere sporten. In de sportmodus worden, afhankelijk van de geselecteerde modus, parameters zoals tijd, verbrande calorieën, afstand en hartslag gemeten. Op het horloge staan de sportfuncties in het menu onder de naam "Outdoor Sports" en "Indoor Activities".

Smartwatch-functies

- **Schildthema wijzigen**

Het horloge heeft verschillende wijzerplaten om uit te kiezen. Veeg over het scherm naar links of rechts om de gezichten te wijzigen. Andere discs om uit te kiezen staan in de app, meer op pagina 16.

- **Het uiterlijk van het menu wijzigen**

U kunt het menu aanpassen aan uw voorkeuren. Er zijn drie verschillende menu-uitlijken. Om het uiterlijk te wijzigen, gaat u naar het menu en dubbeltik vervolgens op de knop aan de zijkant van het scherm.

- **Meldingen/Berichten**

Nadat het horloge via de applicatie met de telefoon is verbonden en de juiste toestemmingen zijn gegeven, geeft het horloge inkomende meldingen over berichten en sociale netwerken weer. Om meldingen weer te geven, moet deze functie zijn ingeschakeld in de applicatie-instellingen. Meer op pagina 16.

- **Verbindingen**

Door het horloge via Bluetooth met de telefoon te verbinden, kun je praten vanaf smartwatch-niveau met behoud van een hoge geluidskwaliteit. Nadat het horloge met de telefoon is verbonden en contacten in de applicatie zijn toegevoegd, is de contactenlijst beschikbaar op het horloge. Om te bellen, kunt u het nummer handmatig invoeren of selecteren uit de contactenlijst.

Smartwatch-functies

- **Contacten**

Je hebt toegang tot je meest gebelde contacten op je horloge om snel te bellen. Ga naar de applicatie om contacten toe te voegen. Meer op pagina 17.

- **Modus Niet storen**

Een modus die ervoor zorgt dat alle meldingen niet verschijnen. Om deze modus in te schakelen, gaat u naar instellingen en selecteert u "Modus niet storen".

- **Fabrieksinstellingen**

Met een fabrieksreset kunt u uw horloge resetten en alle gegevens en instellingen wissen. Op het horloge zit de resetfunctie in de instellingen.

- **Instellingen**

In de instellingen kunt u:

- stel de tijd van de achtergrondverlichting en de helderheid van het scherm in
- schakel de G-Sensor-functie in
- stel het geluidsvolume in
- selecteer apparaattaal
- stel een wachtwoord in
- schakel het apparaat uit

Functies beschikbaar in een speciale applicatie

- **Meting geschiedenis**

In de applicatie vindt u de geschiedenis van de metingen die door het horloge zijn uitgevoerd. Selecteer "Thuis" in de app om uw geschiedenis te controleren.

- **Meldingen**

Met de meldingsfunctie lees je het begin van het bericht op het smartwatch-scherm. Meldingen kunnen afkomstig zijn van applicaties zoals Facebook, Instagram, Gmail. Om deze functie in te schakelen, gaat u naar "Apparaat" en selecteert u vervolgens "Meldingen".

- **Schildthema wijzigen**

Andere schildthema's zijn beschikbaar in de speciale app. Om wijzerplaten te selecteren, gaat u naar "Apparaat" in de app en vervolgens naar "Alle wijzerplaten". Data/wifi moet op uw telefoon zijn ingeschakeld om wijzerplaten te downloaden.

- **Contacten**

Om contacten toe te voegen, selecteert u "Apparaat" en vervolgens "Contacten" in de app.

Functies beschikbaar in een speciale applicatie

- **Bediening van de telefooncamera**

Met deze functie kunt u op afstand foto's maken met de camera van de telefoon door de sluiters van de camera te activeren door het horloge te schudden. Selecteer "Apparaat" en vervolgens "Camera" om een foto te maken. Handig voor het maken van groepsfoto's op afstand.

- **Zoek het apparaat**

Door in de applicatie de functie "Apparaat zoeken" te selecteren, wordt een trilalarm in het horloge geactiveerd, wat helpt bij het lokaliseren van het apparaat.

- **Alarmen**

Om een alarm in te stellen op je horloge, selecteer je de tijd en alarmtijd in de app. Selecteer hiervoor in de app "Apparaat" en vervolgens "Alarm".

- **Bewegingsherinnering**

In de applicatie kunt u herinneringen instellen, waardoor het horloge, nadat het heeft gedetecteerd dat een persoon lange tijd stil blijft staan, u informeert over de noodzaak om een activiteit uit te voeren. Selecteer "Apparaat" en vervolgens "Gezondheidsherinneringen" om de functie in te schakelen.

Functies beschikbaar in een speciale applicatie

- **Hydratatie herinnering**

In de applicatie kun je herinneringen instellen, waardoor het horloge je eraan herinnert om naar water te grijpen. Om deze functie in te schakelen, selecteert u in de app "Apparaat" en vervolgens "Gezondheidsherinneringen".

- **Weer**

Om ervoor te zorgen dat het horloge het huidige weer weergeeft, moet u de app toegang geven tot de locatie van uw telefoon en de weerfunctie in de app inschakelen. Ga naar "Apparaat" en vervolgens "Weer".

- **Automatische uurmeting**

In de applicatie kunt u metingen instellen die elk uur moeten worden uitgevoerd. Automatische meting wordt uitgevoerd zonder onze tussenkomst. Om de functie in te schakelen, selecteert u in de app "Apparaat" en vervolgens "Overige instellingen".

Het instellen van automatische metingen verkort de levensduur van de batterij.

Algemene informatie

Technische data

IP67 waterdicht**

Hiermee kunt u het horloge gebruiken tijdens het wassen van uw handen of op een regenachtige dag.

HS6621-processor

Innovatieve processor gekenmerkt door hoge efficiëntie.

200 mAh batterij

Moderne lithium-polymeer batterij.

Mode ontwerp

Slanke behuizing en uitstekende schermkwaliteit die bestand is tegen krassen.



****IP67-standaard staat watertemperatuur toe van +10 tot +35 graden Celsius en onderdompeling tot een diepte van 1 meter gedurende 30 minuten. Het horloge kan niet worden gebruikt in hete baden of sauna's omdat het niet bestand is tegen stoom. Het is niet bedoeld om mee te zwemmen, het is ontworpen om u te helpen voor uw gezondheid te zorgen.**

Algemene informatie

Productklacht

- Elk product dat in de Shop wordt gekocht, kan worden geclaimd. De door de fabrikant gegeven claim is 2 jaar na de aankoop van de apparatuur.
- Het geadverteerde product moet worden verzonden naar het adres: Watchmark CH Marino, 7 Paprotna Street, 51-117 Wrocław.
- Om een klacht in te dienen, kunt u het formulier op <https://ecom.freshdesk.com/support/tickets/new> invullen.
- Na registratie van de klacht ontvangt u op het opgegeven e-mailadres een bevestiging van de indiening ervan, samen met een pdf-bijlage met een samenvatting van de klacht. De klacht moet vergezeld gaan van het geadverteerde product met aankoopbewijs en het in de e-mail ontvangen aanvraagnummer.
- Zodra de goederen zijn gecontroleerd, neemt de afdeling Klachtenbehandeling contact op met de klant en laat weten dat de klacht in behandeling is genomen.
- De klacht wordt behandeld binnen 30 dagen vanaf de dag dat de klachtendienst de geadverteerde goederen ontvangt.

Algemene informatie

Teruggave van het product

- De klant heeft het recht het contract binnen 14 dagen na ontvangst van het product zonder opgave van redenen te herroepen. De geretourneerde goederen moeten van volledige waarde zijn en mogen geen gebruikssporen vertonen. Indien de teruggezonden goederen niet in perfecte staat zijn, draagt de Klant de financiële gevolgen in verband met de waardevermindering van de goederen indien deze op ongeschikte wijze zijn gebruikt en sporen van gebruik dragen die verder gaan dan een elementaire controle van de functionaliteit.
- De klant moet de winkel op de hoogte brengen van de herroeping van het contract door het retourformulier in te vullen op: <https://ecom.freshdesk.com/support/tickets/new>.
- Zodra het herroepingsformulier is geregistreerd, ontvangt de Klant een bevestiging van zijn kennisgeving op het aangegeven e-mailadres, samen met een pdf-bijlage met een samenvatting. Voor de naleving van de herroepingstermijn volstaat het dat de Klant vóór het verstrijken van de herroepingstermijn informatie over de uitoefening van zijn herroepingsrecht toezendt.

Algemene informatie

Product retour

- De verkoper betaalt de betaling terug volgens dezelfde door de consument gebruikte betalingsmethode, tenzij de consument uitdrukkelijk heeft ingestemd met een andere terugbetalingsmethode die geen kosten voor de consument met zich meebrengt.
- Goederen die in de winkel stationair worden gekocht, worden niet terugbetaald.

Vervanging van het product

- De klant heeft het recht om de goederen binnen 14 dagen na ontvangst zonder opgave van reden te ruilen.
- De klant brengt de winkel op de hoogte van zijn wens om de goederen te ruilen door het formulier in te vullen:
<https://ecom.freshdesk.com/support/tickets/new>.
- Zodra het ruilformulier is geregistreerd, ontvangt de Klant een bevestiging van zijn verzoek op het aangegeven e-mailadres, samen met het nummer van het verzoek. Om de omwisselingstermijn in acht te nemen, volstaat het dat de Klant vóór het verstrijken van de omwisselingstermijn informatie over zijn wens om van zijn recht op omwisseling gebruik te maken, toezendt.

Algemene informatie

- De klant stuurt de gekochte goederen zelf naar het adres: Emedyczny CH Manhattan, Al. Jana Pawła II 16, 64-100 Leszno. Het pakket moet vergezeld gaan van de gekochte goederen zonder gebreken en het aanvraagnummer dat na het invullen van het formulier is ontvangen.
- De omruiling gebeurt onmiddellijk, maar uiterlijk binnen 5 dagen na de datum van levering van de goederen aan ons, indien het product waarvoor de klant de goederen wil omruilen beschikbaar is in de winkel. Indien het door de klant voor omruiling opgegeven product niet beschikbaar is, wordt het verzonden zodra wij de levering van het betrokken product hebben aanvaard.
- Indien de geretourneerde goederen niet van volledige waarde zijn, is de klant aansprakelijk voor de financiële gevolgen van de waardevermindering van de goederen indien deze verkeerd zijn gebruikt en tekenen van gebruik vertonen die verder gaan dan een basiscontrole van de functionaliteit.
- Het is niet mogelijk het horloge te ruilen voor hetzelfde model.

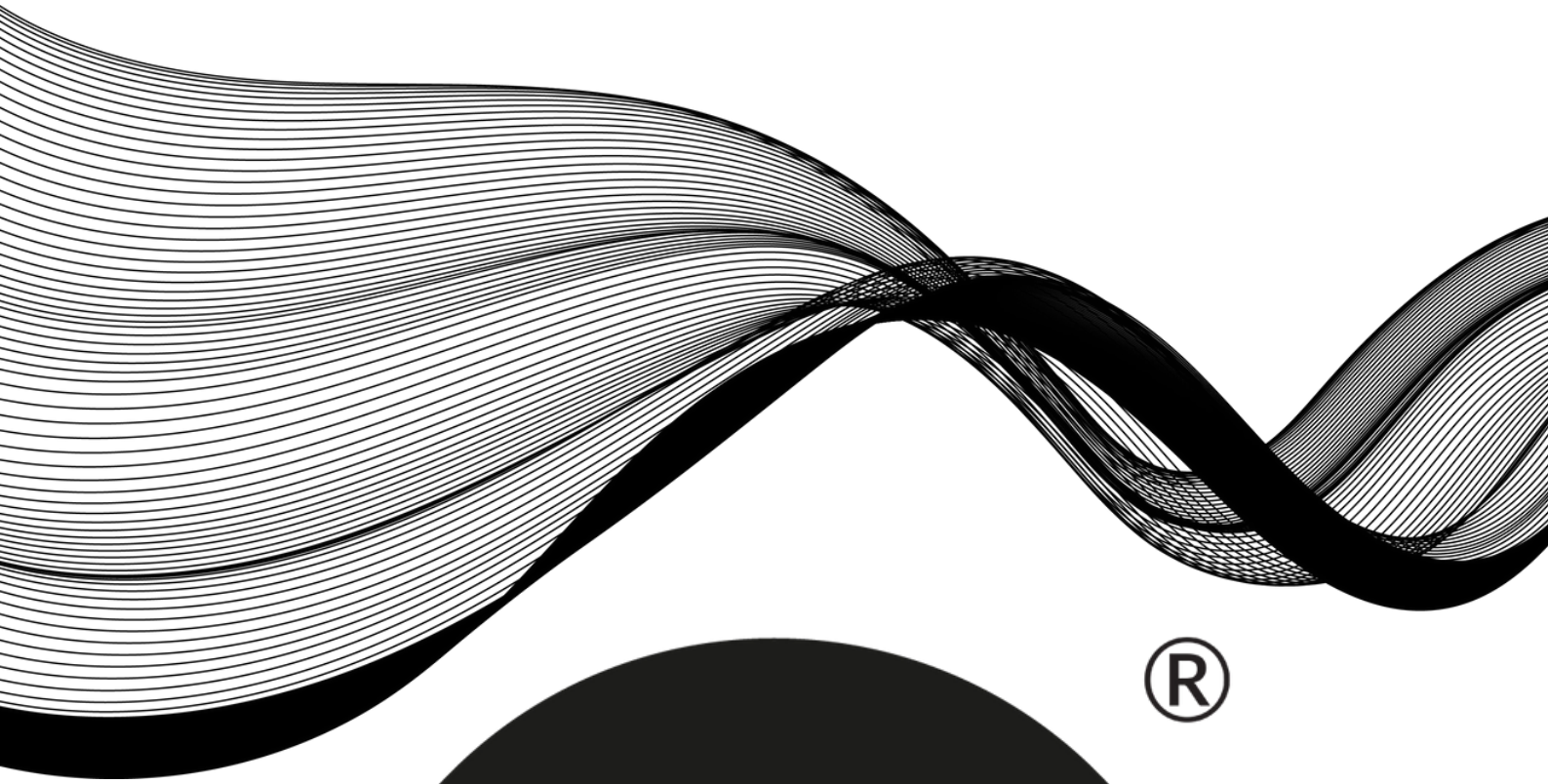

®

WATCHMARK

