

®

WATCHMARK



# ISTRUZIONI D'USO

[WWW.WATCHMARK.COM](http://WWW.WATCHMARK.COM)

# INDICE DEI CONTENUTI

## Introduzione

<b>Informazioni sull'orologio</b>	<b>4</b>
Configurazione del dispositivo	
<b>Contenuto dell'imballaggio</b>	<b>5</b>
Requisiti hardware	
<b>Ricarica dell'orologio</b>	<b>6</b>
Informazioni aggiuntive	
<b>Come indossare uno smartwatch?</b>	<b>7</b>
<b>Sostituzione del cinturino di un orologio</b>	<b>8</b>

## App e funzioni

<b>Installazione delle app</b>	<b>9</b>
<b>Funzioni disponibili nello smartwatch</b>	<b>10</b>
Ora, data	
Pedometro	
Contatore di calorie	
Distanza	
Regolazione della luminosità dello schermo	
<b>Pressione sanguigna</b>	<b>11</b>
Saturazione	
Polso	
<b>Allenamento respiratorio</b>	<b>12</b>
Cronometro	
Calcolatrice	
Monitoraggio del sonno	
Timer	
<b>Tempo atmosferico</b>	<b>13</b>
Musica	
Modalità sport	
<b>Modifica del tema del quadrante</b>	<b>14</b>
Modifica del menu	
Notifiche/messaggi	
<b>Chiamate</b>	<b>15</b>
Ripristino del dispositivo	

# INDICE DEI CONTENUTI

## App e funzioni

**Funzioni disponibili  
nell'applicazione** 16

Cronologia delle misurazioni

Notifiche

Modifica del tema del  
quadrante

Contatti

Controllo della fotocamera  
del telefono 17

Funzione "Trova dispositivo"

Allarmi

Promemoria del  
movimento

Promemoria idratazione 18

Tempo atmosferico

Misurazione oraria  
automatica

## Informazioni generali

**Dati tecnici** 19

**Reclamo del prodotto** 20

**Ritorno del prodotto** 21

**Sostituzione del prodotto** 22

---

## Introduzione

### Informazioni sullo smartwatch Wi12

Tra le funzioni più importanti troviamo la misurazione della pressione arteriosa, dell'ossigenazione del sangue e delle pulsazioni. Tutti i parametri vengono salvati in un'applicazione dedicata e puoi tornare ad essi in qualsiasi momento. Troveremo anche diverse modalità sportive, misurazione dei passi compiuti, distanza percorsa e calorie bruciate.

### Configurazione del dispositivo

Contenuto della confezione



Smartwatch (il colore e il materiale possono variare a seconda del colore selezionato)



Caricabatterie (il colore e il materiale possono variare a seconda del modello selezionato)

Cinturino (il colore e il materiale possono variare a seconda del colore selezionato)

---

## Requisiti hardware

iOS 10.0 e versioni successive

Android 5.0 e versioni successive

Bluetooth supportato: 4.0



Android 5.0+



iOS 10.0+

## Istruzioni per la ricarica

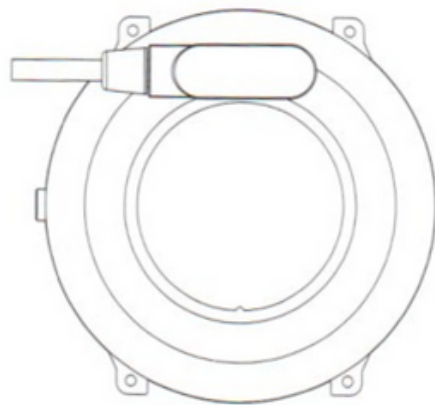
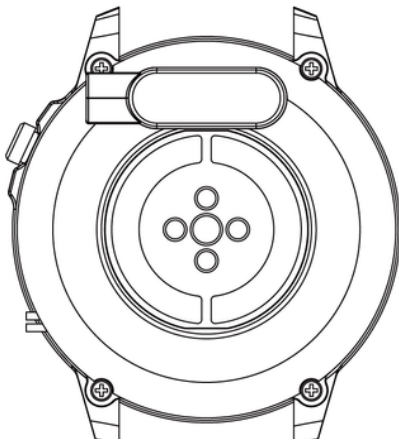

Questo smartwatch utilizza la ricarica magnetica.

Collegare il cavo di ricarica all'ingresso USB e ai contatti di ricarica posteriori del dispositivo. Una volta connesso, la ricarica si avvierà automaticamente e l'icona di ricarica apparirà sullo schermo.

Sono necessarie circa 2 ore per caricare completamente la batteria. Non utilizzare l'orologio durante la ricarica.

**Attenzione: non collegare il cavo di ricarica magnetico a 2 pin contemporaneamente con materiale conduttivo poiché ciò potrebbe causare un cortocircuito.**

---

## Informazioni aggiuntive

Si prega di leggere attentamente l'intero manuale di istruzioni prima di utilizzare l'apparecchiatura. Si consiglia di utilizzare solo la batteria, il caricabatterie e gli accessori originali forniti con il dispositivo.

Il produttore o il distributore non è responsabile per l'uso di accessori di terze parti.

Le funzioni presentate in questo manuale possono differire tra i modelli, poiché il manuale è una descrizione generale degli smartwatch. Alcuni modelli possono differire dallo standard.

Caricare il dispositivo per almeno 2 ore prima di utilizzarlo per la prima volta. Prima di utilizzare il dispositivo è necessario scaricare e installare l'applicazione e accettare tutti i consensi che lo smartphone richiede. Se ciò non viene eseguito completamente, non tutte le funzioni del dispositivo saranno disponibili. Lo smartphone chiederà l'accesso solo alle funzioni necessarie per il corretto funzionamento dello smartwatch.

La società si riserva il diritto di modificare il contenuto di questo manuale.

---

## **Come indossare uno smartwatch?**

Il cinturino per questo modello di orologio è largo 22 mm. È sostituibile, puoi acquistare cinturini aggiuntivi di un colore diverso o di un materiale diverso.

### **Indossare un orologio**

Quando non ti alleni, indossa lo smartwatch come un normale orologio, un dito sopra l'osso del polso.

Per sfruttare appieno la funzione di monitoraggio della frequenza cardiaca durante l'esercizio, prova a indossare il dispositivo sopra il polso (entro 2 dita sopra l'osso del polso) per maggiore comfort e stabilità. Molti esercizi, come andare in bicicletta o sollevare pesi, possono causare il riposizionamento dello smartwatch, ad esempio piegando il polso. Se l'orologio è più in basso sull'osso del polso, le misurazioni potrebbero essere interrotte, motivo per cui il corretto posizionamento è così importante.

---

## Sostituzione della cinghia

Il cinturino può essere staccato per la pulizia, se necessario.

### Rimozione della cinghia

1. Afferrare il cinturino il più vicino possibile allo schermo dell'orologio.
2. Quindi, con un movimento deciso, sposta la barra parallelamente allo schermo dello smartwatch.





---

## App e funzionalità

### Installazione dell'applicazione

L'app per il modello di smartwatch Wi12 è "WearFit Pro".  
L'applicazione deve essere scaricata da Google Play/App Store o utilizzando il codice QR sottostante.



Google Play



App Store

Dopo aver installato l'applicazione, attiva il Bluetooth sul telefono e vai all'applicazione. Consenso alla raccolta dati e permessi app. Per il corretto funzionamento dell'applicazione è necessario esprimere tutti i consensi che l'applicazione richiede. Crea un account o accedi. Completare i dati e consentire l'accesso. Per connettere il tuo orologio, seleziona "Dispositivo" e poi "Aggiungi dispositivo". Selezionare "I12". Per utilizzare lo smartwatch per effettuare e ricevere chiamate, connetti anche il tuo orologio tramite Bluetooth. Sullo smartwatch, espandi il menu dalla schermata principale e seleziona la prima icona. Sul telefono, vai alle impostazioni Bluetooth e connettiti al dispositivo denominato "I12". Senza tale connessione, alcune funzioni non saranno attive.

---

## Funzionalità dello smartwatch

- **Ora, data, giorno della settimana**

Nella schermata principale puoi trovare informazioni su che ora, data e giorno della settimana è.

- **Pedometro**

Conta i passi compiuti in un determinato giorno (i dati si azzerano ogni giorno dalle 00:00). Il numero di passi effettuati può essere visualizzato nell'applicazione, nella schermata principale a seconda del quadrante selezionato o nel menu sotto il nome "Dati".

- **Contatore di calorie bruciate**

I dati sulle calorie bruciate possono essere visualizzati nell'applicazione, nella schermata principale a seconda del quadrante selezionato o nel menu sotto il nome "Dati".

- **Distanza percorsa**

La distanza percorsa può essere visualizzata nell'applicazione, nella schermata principale a seconda del quadrante selezionato o nel menu sotto il nome "Dati".

- **Regolazione della luminosità della retroilluminazione dello schermo**

La regolazione della luminosità aiuta a proteggere gli occhi da uno schermo troppo luminoso di notte e consente di risparmiare le batterie dell'orologio. Puoi trovare questa funzione nel menu a discesa dalla schermata principale.

---

## Funzionalità dello smartwatch

- **Pressione sanguigna\***

La pressione sanguigna è la forza esercitata dal sangue contro le pareti delle arterie durante la contrazione e il rilassamento del muscolo cardiaco. La norma accettata per la pressione sistolica è 120 mm Hg e per la pressione diastolica 80 mm Hg. Nell'orologio, la funzione per misurare la pressione sanguigna si trova nel menu sotto il nome "Pressione sanguigna".

- **Saturazione\***

La funzione informa sul livello di ossigenazione del sangue. Di norma, il risultato dovrebbe essere compreso tra il 95 e il 100%. Quando i livelli di ossigeno diminuiscono, può essere pericoloso per la nostra salute. Nell'orologio, la funzione per misurare la saturazione si trova nel menu sotto il nome "Ossigeno nel sangue".

- **Polso\***

Frequenza cardiaca, o polso: questo è il numero di battiti del muscolo cardiaco in 1 minuto. La norma accettata è il limite da 60 a 100 battiti al minuto. Quando il polso è elevato si parla di tachicardia, quando è basso si parla di bradicardia. Entrambe le condizioni possono essere pericolose per la nostra salute. Nell'orologio, la funzione per misurare il polso si trova nel menu sotto il nome "Frequenza cardiaca".

\*Non prendere decisioni sulla salute esclusivamente sulla base dei risultati dei test dello smartwatch. Per misurazioni accurate, gli utenti dovrebbero misurare le funzioni sanitarie a riposo come con i dispositivi medici tradizionali e astenersi dal misurare durante l'esercizio, il fumo o il consumo di alcol. Lo smartwatch non è un dispositivo medico e i risultati della misurazione sono solo di riferimento.

---

## Funzionalità dello smartwatch

- **Allenamento della respirazione**

Aiuta a rilassarsi e calmarsi. Nell'orologio, la funzione di allenamento del respiro è nel menu.

- **Cronometro**

Una funzione utilizzata per controllare e misurare brevi periodi di tempo. Nell'orologio troverai questa funzione nel menu.

- **Calcolatrice**

Una funzione utile per eseguire calcoli rapidi e semplici. Nell'orologio troverai questa funzione nel menu.

- **Monitoraggio del sonno**

Una funzione che aiuta nell'analisi del sonno umano. L'orologio mostra il numero di ore che hai dormito. Sul tuo smartwatch, puoi trovare le tue statistiche sul sonno nel menu.

- **Timer**

Il conto alla rovescia ti consente di contare il tempo.

Sull'orologio, la funzione timer si trova nel menu sotto il nome "Calcolo".

---

## Funzionalità dello smartwatch

- **Tempo atmosferico**

Dopo la connessione al telefono, le informazioni meteo attuali vengono visualizzate sull'orologio. La funzione meteo si trova nel menu. Maggiori informazioni a pagina 18.

- **Musica**

Per riprodurre musica sull'orologio, connetti lo smartwatch anche tramite le impostazioni Bluetooth sul telefono. Attiva la riproduzione musicale sul telefono, quindi seleziona la funzione "Musica" nel menu dell'orologio. Puoi mettere in pausa, riprodurre, riavvolgere e riavvolgere la musica e regolare il volume.

- **Modalità sportive**

Le modalità per lo sport sull'orologio ti consentono di controllare i tuoi obiettivi di allenamento monitorando passi, frequenza cardiaca, calorie e distanza.

I dati di allenamento possono essere trovati nell'app dopo la sincronizzazione o sull'orologio dopo l'allenamento.

Modalità sportive disponibili: corsa, ciclismo, scricchiolii, camminata, alpinismo, corsa indoor, ciclismo indoor, flessioni, altri sport. Nella modalità sport, a seconda della modalità selezionata, vengono misurati parametri come tempo, calorie bruciate, distanza e frequenza cardiaca. Sull'orologio, le funzioni sportive si trovano nel menu sotto il nome "Outdoor Sports" e "Indoor Activities".

---

## Funzionalità dello smartwatch

- **Modifica del tema dello scudo**

L'orologio ha diversi quadranti tra cui scegliere. Per cambiare i volti, fai scorrere lo schermo verso sinistra o verso destra. Altri dischi tra cui scegliere sono disponibili nell'app. Maggiori informazioni a pagina 16.

- **Modifica dell'aspetto del menu**

Puoi personalizzare il menu secondo le tue preferenze. Ci sono tre diversi modelli di menu. Per modificare l'aspetto, vai al menu e quindi tocca due volte il pulsante sul lato dello schermo.

- **Notifiche/Messaggi**

Dopo aver collegato l'orologio al telefono tramite l'applicazione e aver concesso gli opportuni consensi, l'orologio visualizzerà le notifiche in arrivo relative a messaggi e social network. Per poter visualizzare le notifiche, questa funzione deve essere abilitata nelle impostazioni dell'applicazione. Maggiori informazioni a pagina 16.

- **Connessioni**

Il collegamento dell'orologio al telefono tramite Bluetooth consente di parlare dal livello dello smartwatch mantenendo un'elevata qualità del suono. Dopo aver collegato l'orologio al telefono e aver aggiunto i contatti nell'applicazione, l'elenco dei contatti sarà disponibile sull'orologio. Per effettuare una chiamata, è possibile inserire manualmente il numero o selezionarlo dall'elenco dei contatti.

---

## Funzionalità dello smartwatch

- **Contatti**

Puoi accedere ai contatti chiamati più di frequente sull'orologio per effettuare rapidamente una chiamata. Per aggiungere contatti, vai all'applicazione. Maggiori informazioni a pagina 17.

- **Modalità "Non disturbare"**

Una modalità che impedisce la visualizzazione di tutte le notifiche. Per abilitare questa modalità, vai alle impostazioni e seleziona "Modalità Non disturbare".

- **Ripristino delle impostazioni di fabbrica**

Un ripristino delle impostazioni di fabbrica ti consente di ripristinare l'orologio e cancellare tutti i dati e le impostazioni. Sull'orologio, la funzione di ripristino è nelle impostazioni.

- **Impostazioni**

Nelle impostazioni puoi:

-impostare il tempo di retroilluminazione e la luminosità dello schermo

-attivare la funzione G-Sensor

-impostare il livello del volume del suono

-selezionare la lingua del dispositivo

impostare una password

- spegnere il dispositivo

---

## **Funzionalità disponibili in un'applicazione dedicata**

- **Cronologia delle misurazioni**

Nell'applicazione troverai la cronologia delle misurazioni effettuate dall'orologio. Per controllare la cronologia, seleziona "Casa" nell'app.

- **Notifiche**

La funzione di notifica consente di leggere l'inizio del messaggio sullo schermo dello smartwatch. Le notifiche possono provenire da applicazioni come Facebook, Instagram, Gmail. Per abilitare questa funzione, vai su "Dispositivo" e seleziona "Notifiche".

- **Modifica del tema dello scudo**

Altri temi scudo sono disponibili nell'app dedicata. Per selezionare i quadranti, vai su "Dispositivo" nell'app, quindi su "Tutti i quadranti". I dati/Wi-Fi devono essere abilitati sul telefono per scaricare i quadranti.

- **Contatti**

Per aggiungere contatti, seleziona "Dispositivo" e poi "Contatti" nell'app.



---

## Funzionalità disponibili in un'applicazione dedicata

- **Controllo della fotocamera del telefono**

La funzione consente di scattare foto da remoto con la fotocamera del telefono attivando l'otturatore della fotocamera scuotendo l'orologio. Per scattare una foto, seleziona "Dispositivo" e poi "Fotocamera". Utile per scattare foto di gruppo a distanza.

- **Trova il dispositivo**

Nell'applicazione, selezionando la funzione "Trova dispositivo", verrà attivato un allarme a vibrazione nell'orologio, che aiuterà a localizzare il dispositivo.

- **Allarmi**

Per impostare una sveglia sull'orologio, seleziona l'ora e l'ora della sveglia nell'app. Per fare ciò, nell'applicazione, seleziona "Dispositivo" e poi "Allarme".

- **Promemoria movimento**

Nell'applicazione puoi impostare dei promemoria, grazie ai quali l'orologio, dopo aver rilevato che una persona rimane immobile per lungo tempo, ti informa della necessità di svolgere un'attività. Per abilitare la funzione, seleziona "Dispositivo" e poi "Promemoria salute".

---

## Funzionalità disponibili in un'applicazione dedicata

- **Promemoria per l'idratazione**

Nell'applicazione puoi impostare promemoria, grazie ai quali l'orologio ti ricorda di prendere l'acqua. Per abilitare questa funzione, nell'app, seleziona "Dispositivo" e poi "Promemoria salute".

- **Tempo atmosferico**

Affinché l'orologio visualizzi il meteo corrente, è necessario consentire all'app di accedere alla posizione del telefono e abilitare la funzione meteo nell'app. Vai su "Dispositivo" e poi su "Meteo".

- **Misurazione oraria automatica**

Nell'applicazione è possibile impostare misurazioni da eseguire ogni ora. La misurazione automatica viene eseguita senza il nostro intervento. Per abilitare la funzione, nell'app, seleziona "Dispositivo" e poi "Altre impostazioni".

L'impostazione delle misurazioni automatiche riduce la durata della batteria.

---

## Informazioni generali

### Dati tecnici

#### IP67 impermeabile\*\*

Ti consente di utilizzare l'orologio mentre ti lavi le mani o in una giornata piovosa.

#### Processore HS6621

Processore innovativo caratterizzato da alta efficienza.

#### Batteria da 200 mAh

Moderna batteria ai polimeri di litio.

#### Fashion design

Corpo sottile e ottima qualità dello schermo resistente ai graffi.



**\*\*Lo standard IP67 consente la temperatura dell'acqua da +10 a +35 gradi Celsius e l'immersione a una profondità di 1 m per 30 minuti. L'orologio non può essere utilizzato in bagni caldi o saune in quanto non è resistente al vapore. Non è destinato al nuoto, è progettato per aiutarti a prenderti cura della tua salute.**

---

## Informazioni generali

### Reclamo del prodotto

- È possibile richiedere qualsiasi prodotto acquistato presso il Negozio. La garanzia fornita dal produttore è di 2 anni dall'acquisto dell'apparecchiatura.
- Il prodotto pubblicizzato deve essere inviato all'indirizzo: Watchmark CH Marino, via Paprotna 7, 51-117 Breslavia.
- Per registrare un reclamo, compilare il modulo all'indirizzo <https://ecom.freshdesk.com/support/tickets/new>.
- Dopo aver registrato il reclamo, riceverete una conferma dell'invio all'indirizzo e-mail specificato, insieme a un allegato pdf contenente una sintesi del reclamo. Il reclamo deve essere accompagnato dal prodotto pubblicizzato con la prova d'acquisto e dal numero di richiesta ricevuto nell'e-mail.
- Una volta verificata la merce, l'Ufficio Reclami contatterà il cliente per informarlo che il reclamo è stato elaborato.
- Il reclamo verrà preso in considerazione entro 30 giorni dal giorno in cui l'Ufficio Reclami ha ricevuto la merce pubblicizzata.

---

## Informazioni generali

### Restituzione del prodotto

- Il cliente ha il diritto di recedere dal contratto entro 14 giorni dal ricevimento del prodotto, senza fornire alcuna motivazione. La merce restituita deve essere di pieno valore e non deve presentare segni di utilizzo. Se la merce restituita non è in perfette condizioni, il Cliente si farà carico delle conseguenze economiche relative alla riduzione del valore della merce se è stata utilizzata in modo non appropriato e presenta tracce di utilizzo che vanno al di là di un controllo di funzionalità di base.
- Il Cliente dovrà informare il negozio del recesso dal contratto compilando il modulo di reso all'indirizzo:  
<https://ecom.freshdesk.com/support/tickets/new>.
- Una volta registrato il modulo di recesso, il Cliente riceverà all'indirizzo di posta elettronica indicato una conferma dell'avvenuta notifica, unitamente a un allegato pdf contenente un riepilogo. Per rispettare il periodo di recesso, è sufficiente che il Cliente invii le informazioni relative all'esercizio del suo diritto di recesso prima della scadenza del periodo di recesso.

---

## Informazioni generali

### Ritorno del prodotto

- Il venditore rimborserà il pagamento utilizzando lo stesso metodo di pagamento utilizzato dal consumatore, a meno che quest'ultimo non abbia espressamente accettato un metodo di rimborso diverso che non comporti alcun costo per il consumatore.
- La merce acquistata in negozio non è rimborsabile.

### Sostituzione del prodotto

- Il cliente ha il diritto di cambiare la merce entro 14 giorni dal ricevimento senza fornire alcuna motivazione.
- Il cliente dovrà informare il negozio del desiderio di cambiare la merce compilando il modulo:  
<https://ecom.freshdesk.com/support/tickets/new>.
- Una volta registrato il modulo di scambio, il Cliente riceverà una conferma della sua richiesta all'indirizzo e-mail indicato, insieme al numero di richiesta. Per rispettare il termine di cambio, è sufficiente che il Cliente invii le informazioni relative alla sua volontà di esercitare il diritto di cambio prima della scadenza del termine di cambio.

---

## Informazioni generali

- Il cliente spedisce autonomamente la merce acquistata all'indirizzo: Watchmark CH Manhattan, Al. Jana Pawła II 16, 64-100 Leszno. Il pacco deve essere accompagnato dalla merce acquistata priva di difetti e dal numero di richiesta ricevuto dopo la compilazione del modulo.
- Il cambio verrà effettuato immediatamente, ma non oltre 5 giorni dalla data di consegna della merce a noi, se il prodotto per il quale il cliente vuole cambiare la merce è disponibile in negozio. Se il prodotto indicato dal cliente per il cambio non è disponibile, sarà spedito non appena avremo accettato la consegna del prodotto in questione.
- Se la merce restituita non è di pieno valore, il cliente sarà finanziariamente responsabile per qualsiasi riduzione del valore della merce se è stata utilizzata in modo inappropriato e presenta segni di utilizzo al di là di un controllo di funzionalità di base.
- Non è possibile sostituire l'orologio con lo stesso modello.

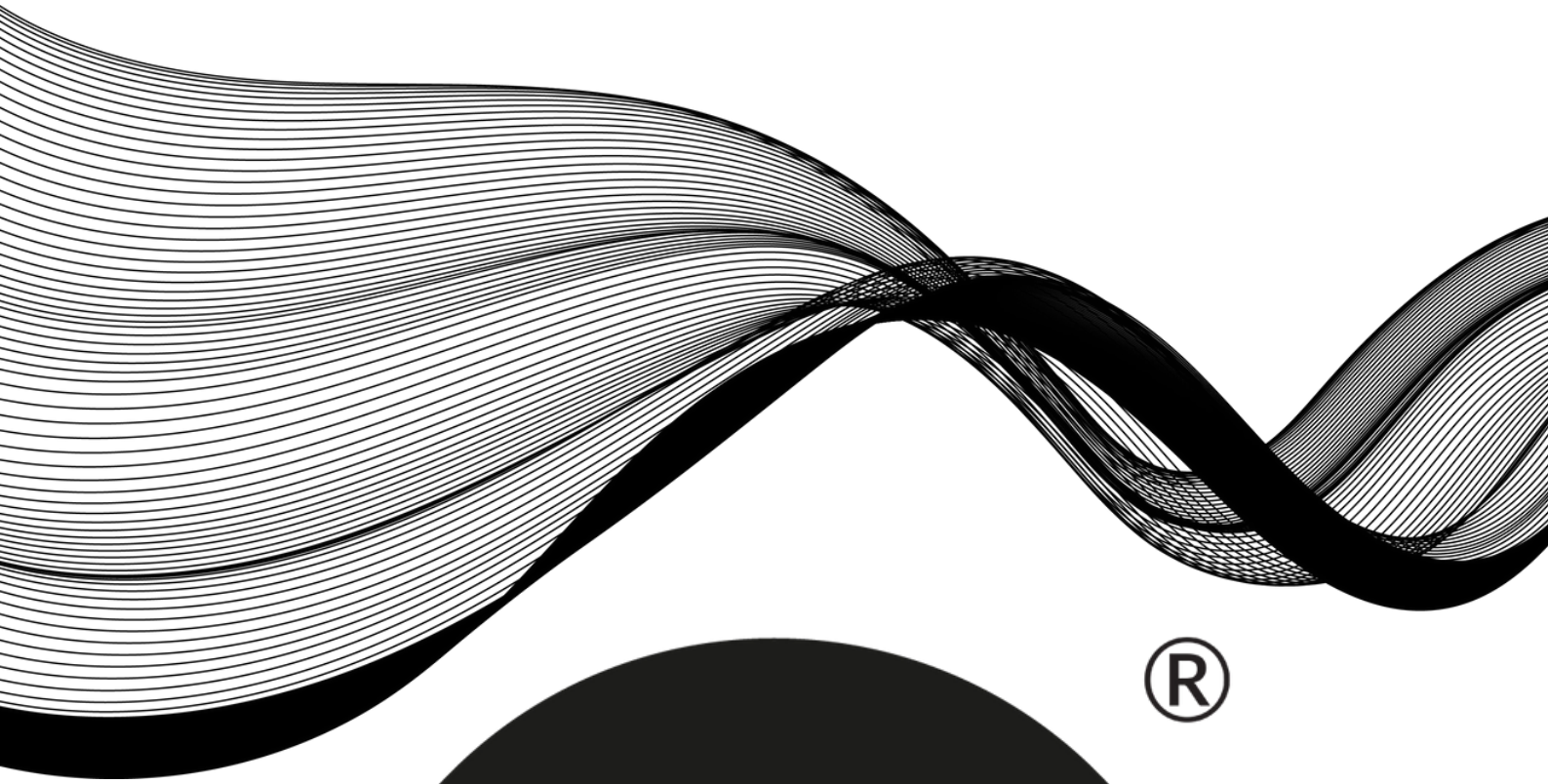

®



WATCHMARK

