

®

WATCHMARK



INSTRUCCIONES DE USO

WWW.WATCHMARK.COM

ÍNDICE DE CONTENIDOS

Introducción

Sobre el reloj	4
Configuración	
Contenido del envase	
Requisitos de hardware	5
Cargar el reloj	
Información adicional	6
¿Cómo llevar un smartwatch?	7
Sustitución de la correa	8

Aplicaciones y funciones

Instalación de aplicaciones	9
Funciones disponibles en el Smartwatch	10
Hora, fecha	
Podómetro	
Contador de calorías	
Distancia	
Ajuste del brillo de la pantalla	
Tensión arterial	11
Saturación	
Pulso	
Entrenamiento respiratorio	12
Cronómetro	
Calculadora	
Monitor de sueño	
Temporizador	
Tiempo	13
Música	
Modos de deporte	
Cambio del tema de la esfera	14
Cambio de menú	
Notificaciones / mensajes	
Llamadas	
Reiniciar el dispositivo	15
Ajustes	

ÍNDICE DE CONTENIDOS

Aplicaciones y funciones

Funciones disponibles en la aplicación	16
Historial de mediciones	
Notificaciones	
Cambio del tema de la esfera	
Contactos	
Control de la cámara del teléfono	17
Función "Buscar dispositivo"	
Alarmas	
Recordatorio de movimiento	
Recordatorio de hidratación	18
Tiempo	
Medición horaria automática	

Información general

Datos técnicos	19
Reclamación	20
Devolución	21
Sustitución	22

Introducción

Información de Watchmark Wi12

Entre las funciones más importantes encontramos la medición de la presión arterial, la oxigenación de la sangre y el pulso. Todos los parámetros se guardan en una aplicación dedicada y puede volver a ellos en cualquier momento. También encontraremos varios modos deportivos, medición de pasos dados, distancia recorrida y calorías quemadas.

Configuración del dispositivo

Contenido del paquete



Reloj inteligente (el color y el material pueden variar según el color seleccionado)



Cargador (el color y el material pueden variar según el modelo seleccionado)

Correa (el color y el material pueden variar según el color seleccionado)

Requisitos de hardware

iOS 10.0 y superior

Android 5.0 y superior

Bluetooth compatible: 4,0



Android 5.0+



iOS 10.0+

Instrucciones de carga

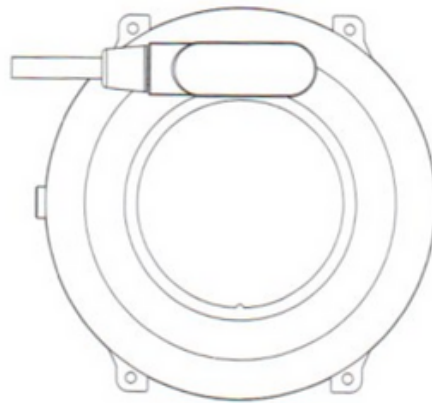
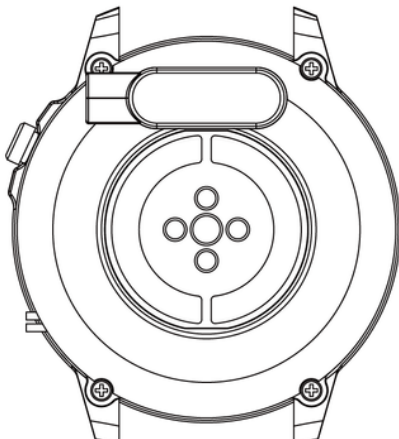

Este reloj inteligente utiliza carga magnética.

Conecta el cable de carga a la entrada USB y a los contactos de carga traseros del dispositivo. Una vez conectado, la carga comenzará automáticamente y el icono de carga aparecerá en la pantalla.

Se tarda aproximadamente 2 horas en cargar completamente la batería. No utilice el reloj mientras se carga.

Precaución: No conecte el cable de carga magnético a 2 pines al mismo tiempo con material conductor, ya que esto puede causar un cortocircuito.

Información adicional

Lea atentamente todo el manual de instrucciones antes de utilizar el equipo. Se recomienda utilizar únicamente la batería, el cargador y los accesorios originales que vienen con el dispositivo.

El fabricante o distribuidor no es responsable del uso de accesorios de terceros.

Las funciones que se presentan en este manual pueden diferir entre modelos, ya que el manual es una descripción general de los relojes inteligentes. Algunos modelos pueden diferir del estándar.

Cargue el dispositivo durante al menos 2 horas antes de usarlo por primera vez. Antes de utilizar el dispositivo, debe descargar e instalar la aplicación y aceptar todos los consentimientos que solicita el teléfono inteligente. Si esto no se realiza por completo, no estarán disponibles todas las funciones del dispositivo. El teléfono inteligente solo solicitará acceso a las funciones que son necesarias para el correcto funcionamiento del reloj inteligente.

La empresa se reserva el derecho de modificar el contenido de este manual.

¿Cómo llevar un reloj inteligente?

La correa de este modelo de reloj tiene 22 mm de ancho. Es reemplazable, puede comprar correas adicionales en un color diferente o de un material diferente.

Lleva puesto un reloj

Cuando no esté haciendo ejercicio, use su reloj inteligente como un reloj normal, un dedo por encima del hueso de la muñeca.

Para aprovechar al máximo la función de control de la frecuencia cardíaca durante el ejercicio, trate de llevar el dispositivo por encima de la muñeca (dentro de 2 dedos por encima del hueso de la muñeca) para una mayor comodidad y estabilidad. Muchos ejercicios, como andar en bicicleta o levantar pesas, pueden hacer que el reloj inteligente se reubique, por ejemplo, al doblar la muñeca. Si el reloj está más bajo en el hueso de la muñeca, es posible que se interrumpan las mediciones, razón por la cual es tan importante la colocación correcta.

Reemplazo de correa

La correa se puede quitar para limpiarla si es necesario.

Quitar la correa

1. Sujete la correa lo más cerca posible de la pantalla del reloj.
2. Luego, con un movimiento firme, mueve la barra paralela a la pantalla del reloj inteligente.



Aplicaciones y características

Instalando la aplicación

La aplicación para el modelo de reloj inteligente Wi12 es "WearFit Pro". La aplicación debe descargarse desde Google Play / App Store o utilizando el código QR a continuación.



Google Play



App Store

Después de instalar la aplicación, active Bluetooth en su teléfono y vaya a la aplicación. Consentimiento para la recopilación de datos y permisos de aplicaciones. Para el correcto funcionamiento de la aplicación, es necesario manifestar todos los consentimientos que la aplicación solicita. Crea una cuenta o inicia sesión. Complete los datos y permita el acceso. Para conectar su reloj, seleccione "Dispositivo" y luego "Agregar dispositivo". Seleccione "I12". Para usar el reloj inteligente para hacer y recibir llamadas, conecte también su reloj a través de Bluetooth. En el reloj inteligente, expanda el menú desde la pantalla principal y seleccione el primer ícono. En su teléfono, vaya a la configuración de Bluetooth y conéctese al dispositivo llamado "I12". Sin dicha conexión, algunas funciones no estarán activas.

Funciones de reloj inteligente

- **Hora, fecha, día de la semana**

En la pantalla principal puedes encontrar información sobre qué hora, fecha y día de la semana es.

- **Podómetro**

Cuenta los pasos dados en un día determinado (los datos se restablecen todos los días a partir de las 00:00). La cantidad de pasos realizados se puede ver en la aplicación, en la pantalla principal según el dial seleccionado o en el menú bajo el nombre "Datos".

- **Contador de calorías quemadas**

Los datos sobre las calorías quemadas se pueden ver en la aplicación, en la pantalla principal según la esfera del reloj seleccionada, o en el menú con el nombre "Datos".

- **Distancia viajada**

Información sobre la distancia recorrida durante el día. La distancia recorrida se puede ver en la aplicación, en la pantalla principal según la esfera del reloj seleccionada, o en el menú bajo el nombre "Datos".

- **Ajuste del brillo de la luz de fondo de la pantalla**

Ajustar el brillo ayuda a proteger sus ojos de una pantalla demasiado brillante por la noche y ahorra pilas al reloj. Puede encontrar esta función en el menú desplegable de la pantalla principal.

Funciones de reloj inteligente

- **Presión arterial***

La presión arterial es la fuerza que ejerce la sangre contra las paredes de las arterias durante la contracción y relajación del músculo cardíaco. La norma aceptada para la presión sistólica es de 120 mm Hg y para la presión diastólica de 80 mm Hg. En el reloj, la función para medir la presión arterial se encuentra en el menú bajo el nombre "Presión arterial".

- **Saturación***

La función informa sobre el nivel de oxigenación de la sangre. Como norma, el resultado debe estar entre el 95 y el 100%. Cuando los niveles de oxígeno bajan, puede ser peligroso para nuestra salud. En el reloj, la función para medir la saturación se encuentra en el menú bajo el nombre "Oxígeno en sangre".

- **Legumbres***

Frecuencia cardíaca o pulso: es el número de veces que late el músculo cardíaco en 1 minuto. La norma aceptada es el límite de 60 a 100 latidos por minuto. Cuando el pulso está elevado, hablamos de taquicardia, y cuando está bajo, hablamos de bradicardia. Ambas condiciones pueden ser peligrosas para nuestra salud. En el reloj, la función para medir el pulso se encuentra en el menú bajo el nombre "Frecuencia cardíaca".

*No tome decisiones de salud basándose únicamente en los resultados de las pruebas del reloj inteligente. Para mediciones precisas, los usuarios deben medir las funciones de salud en reposo como con los dispositivos médicos tradicionales y abstenerse de medir mientras hacen ejercicio, fuman o consumen alcohol. El reloj inteligente no es un dispositivo médico y los resultados de las mediciones son solo de referencia.

Funciones de reloj inteligente

- **Entrenamiento de respiración**

Ayuda a relajarse y calmarse. En el reloj, la función de entrenamiento de la respiración está en el menú.

- **Cronógrafo**

Una función que se utiliza para controlar y medir períodos cortos de tiempo. En el reloj, encontrarás esta función en el menú.

- **Calculadora**

Una función útil para realizar cálculos rápidos y sencillos. En el reloj, encontrarás esta función en el menú.

- **Rastreador de sueño**

Una función que ayuda en el análisis del sueño humano. El reloj muestra el número de horas que has dormido. En su reloj, puede encontrar sus estadísticas de sueño en el menú.

- **Temporizador**

El temporizador de cuenta regresiva le permite contar el tiempo. En el reloj, la función de temporizador se encuentra en el menú con el nombre "Cálculo".

Funciones de reloj inteligente

- **Clima**

Después de conectarse al teléfono, la información meteorológica actual se muestra en el reloj. La función meteorológica se puede encontrar en el menú. Más en la página 18.

- **Música**

Para reproducir música en el reloj, conecte el reloj inteligente también a través de la configuración de Bluetooth en el teléfono. Active la reproducción de música en su teléfono, luego seleccione la función "Música" en el menú del reloj. Puede pausar, reproducir, rebobinar y rebobinar música y ajustar el volumen.

- **Modos deportivos**

Los modos deportivos de tu reloj te permiten controlar tus objetivos de entrenamiento al monitorear tus pasos, frecuencia cardíaca, calorías y distancia. Los datos del entrenamiento se pueden encontrar en la aplicación después de la sincronización o en el reloj después del entrenamiento. Modos deportivos disponibles: carrera, ciclismo, abdominales, caminar, montañismo, carrera en interiores, ciclismo en interiores, flexiones, otros deportes. En el modo deportivo, según el modo seleccionado, se miden parámetros como el tiempo, las calorías quemadas, la distancia y la frecuencia cardíaca. En el reloj, las funciones deportivas se encuentran en el menú bajo el nombre "Deportes al aire libre" y "Actividades de interior".

Funciones de reloj inteligente

- **Cambio de tema de escudo**

El reloj tiene varias esferas para elegir. Para cambiar las caras, deslice la pantalla hacia la izquierda o hacia la derecha. Otros discos para elegir están en la aplicación Más información en la página 16.

- **Cambiar la apariencia del menú**

Puede personalizar el menú según sus preferencias. Hay tres estilos de menú diferentes. Para cambiar la apariencia, vaya al menú y luego toque dos veces el botón al costado de la pantalla.

- **Notificaciones/Mensajes**

Después de conectar el reloj al teléfono a través de la aplicación y permitir los consentimientos apropiados, el reloj mostrará notificaciones entrantes sobre mensajes y redes sociales. Para que se muestren las notificaciones, esta función debe estar habilitada en la configuración de la aplicación. Más en la página 16.

- **Conexiones**

Conectar el reloj al teléfono a través de Bluetooth le permite hablar desde el nivel del reloj inteligente mientras mantiene una alta calidad de sonido. Después de conectar el reloj con el teléfono y agregar contactos en la aplicación, la lista de contactos estará disponible en el reloj. Para realizar una llamada, puede ingresar manualmente el número o seleccionarlo de la lista de contactos.

Funciones de reloj inteligente

- **Contactos**

Puede acceder a los contactos que marca con mayor frecuencia en su reloj para realizar una llamada rápidamente. Para agregar contactos, vaya a la aplicación. Más en la página 17.

- **Modo no molestar**

Un modo que hace que no aparezcan todas las notificaciones. Para habilitar este modo, vaya a la configuración y seleccione "Modo No molestar".

- **Restablecimiento de fábrica**

Un restablecimiento de fábrica le permite restablecer su reloj y borrar todos los datos y configuraciones. En el reloj, la función de reinicio está en la configuración.

- **Ajustes**

En la configuración puedes:

- establecer el tiempo de retroiluminación y el brillo de la pantalla
- activar la función G-Sensor
- establecer el nivel de volumen del sonido
- seleccione el idioma del dispositivo
- establecer una contraseña
- apagar el dispositivo

Funciones disponibles en una aplicación dedicada

- **Historial de mediciones**

En la aplicación encontrarás el historial de mediciones realizadas por el reloj. Para consultar tu historial, selecciona "Inicio" en la aplicación.

- **Notificaciones**

La función de notificación le permite leer el comienzo del mensaje en la pantalla del reloj inteligente. Las notificaciones pueden provenir de aplicaciones como Facebook, Instagram, Gmail. Para habilitar esta función, vaya a "Dispositivo" y luego seleccione "Notificaciones".

- **Cambio de tema de escudo**

Otros temas de escudo están disponibles en la aplicación dedicada. Para seleccionar esferas de reloj, vaya a "Dispositivo" en la aplicación, luego "Todas las esferas de reloj". Los datos/Wifi deben estar habilitados en su teléfono para descargar carátulas de reloj.

- **Contactos**

Para agregar contactos, seleccione "Dispositivo" y luego "Contactos" en la aplicación.

Funciones disponibles en una aplicación dedicada

- **Control de la cámara del teléfono**

La función le permite tomar fotografías de forma remota con la cámara del teléfono activando el obturador de la cámara al agitar el reloj. Para tomar una foto, seleccione "Dispositivo" y luego "Cámara". Útil para hacer fotos de grupo a distancia.

- **Encuentra el dispositivo**

En la aplicación, al seleccionar la función "Buscar dispositivo", se activará una alarma vibratoria en el reloj, que ayudará a localizar el dispositivo.

- **Alarmas**

Para configurar una alarma en su reloj, seleccione la hora y la hora de la alarma en la aplicación. Para hacer esto, en la aplicación, seleccione "Dispositivo" y luego "Alarma".

- **Recordatorio de movimiento**

En la aplicación se pueden establecer recordatorios, gracias a los cuales el reloj, tras detectar que una persona permanece inmóvil durante mucho tiempo, te informa sobre la necesidad de realizar una actividad. Para habilitar la función, seleccione "Dispositivo" y luego "Recordatorios de salud".

Funciones disponibles en una aplicación dedicada

- **Recordatorio de hidratación**

En la aplicación puede configurar recordatorios, gracias a los cuales el reloj le recuerda que debe alcanzar el agua. Para habilitar esta función, en la aplicación, seleccione "Dispositivo" y luego "Recordatorios de salud".

- **Clima**

Para que el reloj muestre el clima actual, debe permitir que la aplicación acceda a la ubicación de su teléfono y habilitar la función de clima en la aplicación. Vaya a "Dispositivo" y luego a "Tiempo".

- **Medición horaria automática**

En la aplicación, puede establecer que las mediciones se tomen cada hora. La medición automática se realiza sin nuestra intervención. Para habilitar la función, en la aplicación, seleccione "Dispositivo" y luego "Otras configuraciones". La configuración de mediciones automáticas reduce la duración de la batería.

Información general

Datos técnicos

IP67 a prueba de agua**

Le permite usar el reloj mientras se lava las manos o en un día lluvioso.

Procesador HS6621

Procesador innovador caracterizado por una alta eficiencia.

Batería de 200 mAh

Batería de polímero de litio moderna.

Diseño de moda

Cuerpo delgado y excelente calidad de pantalla resistente a rayones.



****El estándar IP67 permite una temperatura del agua de +10 a +35 grados centígrados y una inmersión a una profundidad de 1 m durante 30 minutos. El reloj no se puede utilizar en baños calientes o saunas ya que no es resistente al vapor. No está diseñado para nadar, está diseñado para ayudarlo a cuidar su salud.**

Información general

Reclamación de productos

- Se puede reclamar cualquier producto comprado en la Tienda. El plazo de reclamación dado por el fabricante es de 2 años desde la compra del equipo.
- El producto anunciado debe enviarse a la dirección: Watchmark CH Marino, calle Paprotna 7, 51-117 Wrocław.
- Para registrar una queja, rellene el formulario en <https://ecom.freshdesk.com/support/tickets/new>.
- Tras registrar la reclamación, recibirá una confirmación de su presentación en la dirección de correo electrónico indicada, junto con un archivo adjunto en formato pdf que contiene un resumen de la reclamación. La reclamación debe ir acompañada del producto anunciado con la prueba de compra y el número de solicitud recibido en el correo electrónico.
- La reclamación se estudiará en un plazo de 30 días a partir del día en que el Departamento de Reclamaciones reciba la mercancía anunciada.

Información general

Devolución del producto

- El cliente tiene derecho a rescindir el contrato en un plazo de 14 días a partir de la recepción del producto, sin necesidad de alegar ningún motivo. La mercancía devuelta debe tener todo su valor y no debe presentar signos de uso. Si la mercancía devuelta no está en perfectas condiciones, el Cliente asumirá las consecuencias económicas relacionadas con la reducción del valor de la mercancía si ésta ha sido utilizada de forma inadecuada y presenta huellas de uso que vayan más allá de una comprobación de funcionalidad básica.
- El Cliente deberá informar a la tienda del desistimiento del contrato rellenando el formulario de devolución en: <https://ecom.freshdesk.com/support/tickets/new>.
- Una vez registrado el formulario de desistimiento, el Cliente recibirá una confirmación de su notificación a la dirección de correo electrónico indicada, junto con un archivo adjunto en formato pdf que contiene un resumen. Para cumplir el plazo de desistimiento, basta con que el Cliente envíe la información relativa al ejercicio de su derecho de desistimiento antes de que expire el plazo de desistimiento.

Información general

Devolución del producto

- El vendedor reembolsará el pago utilizando el mismo método de pago utilizado por el consumidor, a menos que éste haya aceptado expresamente un método de reembolso diferente que no suponga ningún coste para el consumidor.
- Los productos adquiridos de forma fija en la tienda no son reembolsables.

Sustitución del producto

- El cliente tiene derecho a cambiar la mercancía en un plazo de 14 días a partir de la fecha de recepción, sin indicar el motivo.
- El cliente deberá informar a la tienda de su deseo de cambiar la mercancía rellenando el formulario:
<https://ecom.freshdesk.com/support/tickets/new>.
- Una vez registrado el formulario de intercambio, el Cliente recibirá una confirmación de su solicitud a la dirección de correo electrónico indicada, junto con el número de solicitud. Para cumplir con el plazo de canje, basta con que el Cliente envíe la información relativa a su deseo de ejercer su derecho de canje antes de la expiración del plazo de canje.

Información general

- El cliente envía la mercancía comprada por su cuenta a la dirección: Watchmark CH Manhattan, Al. Jana Pawła II 16, 64-100 Leszno. El paquete debe ir acompañado de la mercancía adquirida libre de defectos y del número de solicitud recibido tras rellenar el formulario.
- El cambio se realizará inmediatamente, pero a más tardar en un plazo de 5 días a partir de la fecha de entrega de la mercancía a nosotros, si el producto por el que el cliente quiere cambiar la mercancía está disponible en la tienda. Si el producto indicado por el cliente para el cambio no está disponible, se enviará tan pronto como hayamos aceptado la entrega del producto en cuestión.
- Si la mercancía devuelta no tiene todo su valor, el cliente será responsable de las consecuencias financieras de la reducción del valor de la mercancía si ésta ha sido utilizada de forma incorrecta y presenta signos de uso más allá de una comprobación de funcionalidad básica.
- No es posible cambiar el reloj por el mismo modelo.

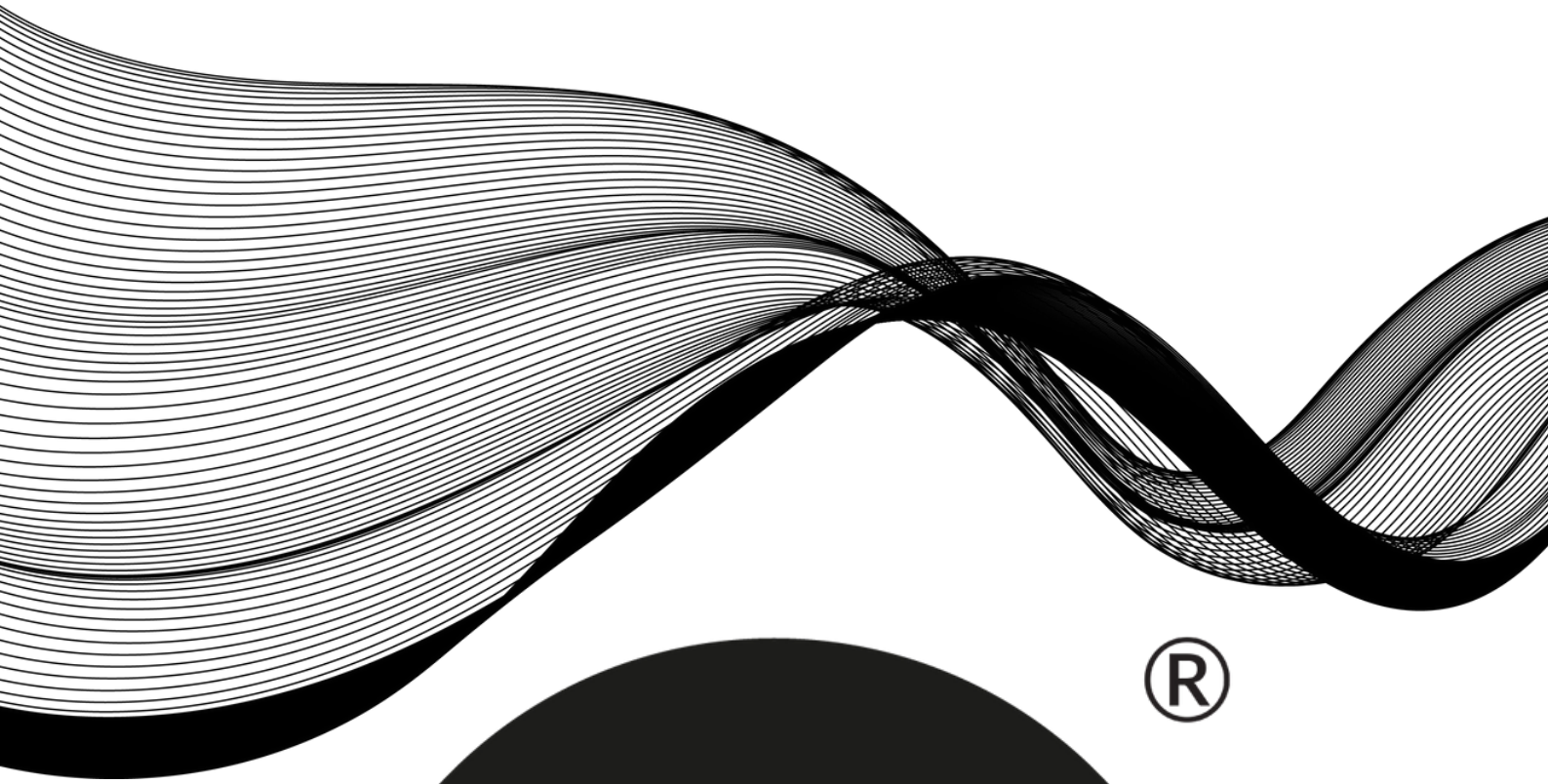

®



WATCHMARK

