

®

WATCHMARK



BETRIEBSANLEITUNG

WWW.WATCHMARK.COM

DAS INHALTSVERZEICHNIS

Einführung

Über die Uhr	4
Konfiguration des Geräts	
Inhalt der Verpackung	
Hardware-Anforderungen	5
Aufladen der Uhr	
Zusätzliche Informationen	6
Wie trägt man eine Smartwatch?	7
Austausch des Gürtels	8

App und Funktionen

Installation von Anwendungen	9
Verfügbare Funktionen in der Smartwatch	10
Uhrzeit, Datum	
Schrittzähler	
Kalorienzähler	
Entfernung	
Einstellung der Bildschirmhelligkeit	11
Blutdruck	
Sättigung	
Puls	12
Atmungstraining	
Stoppuhr	
Taschenrechner	
Schlafmonitor	
Zeitmesser	13
Wetter	
Musik	
Sport-Modi	14
Ändern des Zifferblattdesigns	
Menü ändern	
Benachrichtigungen	15
Anrufe	
Zurücksetzen des Geräts	
Einstellungen	

DAS INHALTSVERZEICHNIS

App und Funktionen

Verfügbare Funktionen	16
in der Anwendung	
Verlauf der Messung	
Benachrichtigungen	
Änderung des Zifferblattthemas	
Kontakte	
Steuerung der Telefonkamera	17
Funktion "Gerät finden"	
Alarmer	
Erinnerung an Bewegung	
Erinnerung an die Flüssigkeitszufuhr	18
Wetter	
Automatische stündliche Messung	

Informationen

Technische Daten	19
Produktbeschwerde	20
Produktrückgabe	21
Austausch des Produkts	22

Einführung

Watchmark Wi12-Informationen

Zu den wichtigsten Funktionen zählen die Messung des Blutdrucks, der Sauerstoffversorgung des Blutes und des Pulses. Alle Parameter werden in einer speziellen Anwendung gespeichert und Sie können jederzeit darauf zugreifen. Wir finden auch mehrere Sportmodi, die Messung der zurückgelegten Schritte, der zurückgelegten Distanz und des Kalorienverbrauchs.

Gerätekonfiguration

Inhalt des Pakets



Smartwatch (Farbe und Material können je nach gewählter Farbe variieren)



Ladegerät (Farbe und Material können je nach gewähltem Modell variieren)

Armband (Farbe und Material können je nach gewählter Farbe variieren)

Hardware-Anforderungen

iOS 10.0 und höher

Android 5.0 und höher

Unterstütztes Bluetooth: 4.0



Android 5.0+



iOS 10.0+

Ladeanleitung

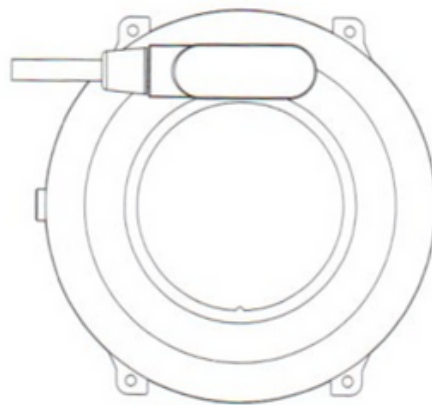
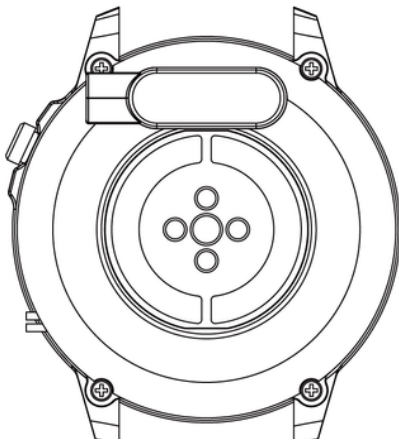

Diese Smartwatch nutzt magnetisches Laden.

Schließen Sie das Ladekabel an den USB-Eingang und an die hinteren Ladekontakte des Geräts an. Sobald die Verbindung hergestellt ist, startet der Ladevorgang automatisch und das Ladesymbol erscheint auf dem Bildschirm.

Das vollständige Aufladen des Akkus dauert etwa 2 Stunden. Benutzen Sie die Uhr nicht während des Ladevorgangs.

Achtung: Schließen Sie das magnetische Ladekabel nicht gleichzeitig an zwei Pins mit leitfähigem Material an, da dies zu einem Kurzschluss führen kann.

Weitere Informationen

Bitte lesen Sie die gesamte Bedienungsanleitung sorgfältig durch, bevor Sie das Gerät verwenden. Es wird empfohlen, nur den Original-Akku, das Original-Ladegerät und das Zubehör zu verwenden, die mit dem Gerät geliefert wurden.

Der Hersteller oder Händler übernimmt keine Verantwortung für die Verwendung von Zubehör von Drittanbietern.

Die in diesem Handbuch vorgestellten Funktionen können je nach Modell unterschiedlich sein, da es sich bei dem Handbuch um eine allgemeine Beschreibung von Smartwatches handelt. Einige Modelle können vom Standard abweichen.

Laden Sie das Gerät mindestens 2 Stunden lang auf, bevor Sie es zum ersten Mal verwenden. Bevor Sie das Gerät verwenden, müssen Sie die Anwendung herunterladen und installieren sowie alle vom Smartphone angeforderten Einwilligungen akzeptieren. Wird dies nicht vollständig durchgeführt, stehen nicht alle Funktionen des Gerätes zur Verfügung. Das Smartphone fragt nur nach Zugriff auf Funktionen, die für die ordnungsgemäße Funktion der Smartwatch erforderlich sind.

Das Unternehmen behält sich das Recht vor, den Inhalt dieses Handbuchs zu ändern.

Wie trage ich eine Smartwatch?

Das Armband dieses Uhrenmodells ist 22 mm breit. Es ist austauschbar, Sie können zusätzliche Bänder in einer anderen Farbe oder aus einem anderen Material kaufen.

Eine Uhr tragen

Wenn Sie nicht trainieren, tragen Sie Ihre Smartwatch wie eine normale Uhr, einen Finger über Ihrem Handgelenkknochen.

Um die Herzfrequenzüberwachungsfunktion während des Trainings optimal nutzen zu können, tragen Sie das Gerät für mehr Komfort und Stabilität oberhalb des Handgelenks (innerhalb von 2 Fingern über dem Handgelenksknochen). Viele Übungen wie Radfahren oder Gewichtheben können dazu führen, dass sich die Smartwatch verlagert, beispielsweise durch Beugen des Handgelenks. Sitzt die Uhr tiefer am Handgelenkknochen, kann es zu Messunterbrechungen kommen, weshalb die richtige Platzierung so wichtig ist.

Riemenwechsel

Der Riemen kann bei Bedarf zur Reinigung abgenommen werden.

Entfernen des Riemens

1. Fassen Sie das Armband so nah wie möglich am Bildschirm der Uhr an.
2. Anschließend bewegen Sie die Leiste mit einer kräftigen Bewegung parallel zum Bildschirm der Smartwatch.



Apps und Funktionen

Installieren der Anwendung

Die App für das Smartwatch-Modell Wi12 ist „WearFit Pro“. Die Anwendung muss im Google Play / App Store oder über den untenstehenden QR-Code heruntergeladen werden.



Google Play



Appstore

Schalten Sie nach der Installation der Anwendung Bluetooth auf Ihrem Telefon ein und rufen Sie die Anwendung auf. Zustimmung zur Datenerfassung und App-Berechtigungen. Für den ordnungsgemäßen Betrieb der Anwendung ist es erforderlich, alle in der Anwendung erforderlichen Einwilligungen zum Ausdruck zu bringen. Erstellen Sie ein Konto oder melden Sie sich an. Vervollständigen Sie die Daten und erlauben Sie den Zugriff. Um Ihre Uhr zu verbinden, wählen Sie „Gerät“ und dann „Gerät hinzufügen“. Wählen Sie „I12“. Um die Smartwatch zum Tätigen und Empfangen von Anrufen zu nutzen, verbinden Sie Ihre Uhr auch über Bluetooth. Erweitern Sie auf der Smartwatch das Menü vom Hauptbildschirm aus und wählen Sie das erste Symbol aus. Gehen Sie auf Ihrem Telefon zu den Bluetooth-Einstellungen und stellen Sie eine Verbindung zum Gerät mit dem Namen „I12“ her. Ohne eine solche Verbindung sind einige Funktionen nicht aktiv.

Smartwatch-Funktionen

- **Uhrzeit, Datum, Wochentag**

Auf dem Hauptbildschirm finden Sie Informationen zu Uhrzeit, Datum und Wochentag.

- **Schrittzähler**

Zählt die an einem bestimmten Tag unternommenen Schritte (die Daten werden jeden Tag ab 00:00 Uhr zurückgesetzt). Die Anzahl der durchgeführten Schritte ist in der Anwendung, auf dem Hauptbildschirm je nach ausgewähltem Zifferblatt oder im Menü unter dem Namen „Daten“ ersichtlich.

- **Zähler für verbrannte Kalorien**

Daten zum Kalorienverbrauch sind in der Anwendung, je nach ausgewähltem Zifferblatt auf dem Hauptbildschirm oder im Menü unter dem Namen „Daten“ einsehbar.

- **Zurückgelegte Strecke**

Die zurückgelegte Distanz kann in der Anwendung, auf dem Hauptbildschirm je nach gewähltem Zifferblatt oder im Menü unter dem Namen „Daten“ eingesehen werden.

- **Anpassen der Helligkeit der
Bildschirmhintergrundbeleuchtung**

Durch Anpassen der Helligkeit werden Ihre Augen nachts vor einem zu hellen Bildschirm geschützt und die Batterien der Uhr geschont. Sie finden diese Funktion im Dropdown-Menü auf dem Hauptbildschirm.

Smartwatch-Funktionen

- **Blutdruck***

Der Blutdruck ist die Kraft, die das Blut während der Kontraktion und Entspannung des Herzmuskels auf die Arterienwände ausübt. Die akzeptierte Norm für den systolischen Druck beträgt 120 mm Hg und für den diastolischen Druck 80 mm Hg. Bei der Uhr befindet sich die Funktion zur Blutdruckmessung im Menü unter der Bezeichnung „Blutdruck“.

- **Sättigung***

Die Funktion informiert über den Grad der Sauerstoffversorgung des Blutes. Im Normalfall sollte das Ergebnis zwischen 95 und 100 % liegen. Wenn der Sauerstoffgehalt sinkt, kann dies gefährlich für unsere Gesundheit sein. Bei der Uhr befindet sich die Funktion zur Messung der Sättigung im Menü unter der Bezeichnung „Blutsauerstoff“.

- **Impuls***

Herzfrequenz oder Puls: Dies ist die Häufigkeit, mit der der Herzmuskel in einer Minute schlägt. Die akzeptierte Norm ist die Grenze von 60 bis 100 Schlägen pro Minute. Bei erhöhtem Puls sprechen wir von Tachykardie, bei niedrigem Puls von Bradykardie. Beide Erkrankungen können gesundheitsgefährdend sein. Bei der Uhr befindet sich die Funktion zur Messung des Pulses im Menü unter dem Namen „Herzfrequenz“.

Smartwatch-Funktionen

- **Atemtraining**

Es hilft, sich zu entspannen und zu beruhigen. Bei der Uhr befindet sich die Atemtrainingsfunktion im Menü.

- **Stoppuhr**

Eine Funktion, die zur Steuerung und Messung kurzer Zeiträume dient. In der Uhr finden Sie diese Funktion im Menü.

- **Taschenrechner**

Eine nützliche Funktion zur Durchführung schneller und einfacher Berechnungen. In der Uhr finden Sie diese Funktion im Menü.

- **Schlaf-Tracker**

Eine Funktion, die bei der Analyse des menschlichen Schlafes hilft. Die Uhr zeigt die Anzahl der Stunden an, die Sie geschlafen haben. Auf Ihrer Uhr finden Sie Ihre Schlafstatistiken im Menü.

- **Timer**

Mit dem Countdown-Timer können Sie die Zeit herunterzählen. Auf der Uhr befindet sich die Timerfunktion im Menü unter dem Namen „Berechnung“.

Smartwatch-Funktionen

- **Wetter**

Nach der Verbindung mit dem Telefon werden die aktuellen Wetterinformationen auf der Uhr angezeigt. Die Wetterfunktion finden Sie im Menü. Mehr auf Seite 18.

- **Musik**

Um Musik auf der Uhr abzuspielen, verbinden Sie die Smartwatch auch über die Bluetooth-Einstellungen am Telefon. Schalten Sie die Musikwiedergabe auf Ihrem Telefon ein und wählen Sie dann im Uhrenmenü die Funktion „Musik“. Sie können Musik anhalten, abspielen, zurück- und zurückspulen und die Lautstärke anpassen.

- **Sportmodi**

Mit den Sportmodi Ihrer Uhr können Sie Ihre Trainingsziele steuern, indem Sie Ihre Schritte, Herzfrequenz, Kalorien und Distanz überwachen.

Trainingsdaten finden Sie nach der Synchronisierung in der App oder nach dem Training auf der Uhr.

Verfügbare Sportmodi: Laufen, Radfahren, Crunches, Walken, Bergsteigen, Indoor-Laufen, Indoor-Cycling, Liegestütze, andere Sportarten. Im Sportmodus werden je nach gewähltem Modus Parameter wie Zeit, verbrannte Kalorien, Distanz und Herzfrequenz gemessen. Auf der Uhr sind die Sportfunktionen im Menü unter der Bezeichnung „Outdoor Sports“ und „Indoor Activities“ zu finden.

Smartwatch-Funktionen

- **Ändern des Schildthemas**

Um die Gesichter zu ändern, wischen Sie über den Bildschirm nach links oder rechts. Weitere Discs zur Auswahl finden Sie in der App. Mehr auf Seite 16.

- **Ändern des Erscheinungsbilds des Menüs**

Es gibt drei verschiedene Menüdarstellungen. Um das Erscheinungsbild zu ändern, gehen Sie zum Menü und tippen Sie dann zweimal auf die Schaltfläche an der Seite des Bildschirms.

- **Benachrichtigungen/Nachrichten**

Nachdem Sie die Uhr über die Anwendung mit dem Telefon verbunden und die entsprechenden Einwilligungen erteilt haben, zeigt die Uhr eingehende Benachrichtigungen über Nachrichten und soziale Netzwerke an. Damit Benachrichtigungen angezeigt werden, muss diese Funktion in den Anwendungseinstellungen aktiviert werden. Mehr auf Seite 16.

- **Verbindungen**

Wenn Sie die Uhr über Bluetooth mit dem Telefon verbinden, können Sie auf Smartwatch-Ebene sprechen und dabei eine hohe Klangqualität beibehalten. Nachdem Sie die Uhr mit dem Telefon verbunden und Kontakte in der Anwendung hinzugefügt haben, ist die Kontaktliste auf der Uhr verfügbar. Um einen Anruf zu tätigen, können Sie die Nummer manuell eingeben oder aus der Kontaktliste auswählen.

Smartwatch-Funktionen

- **Kontakte**

Sie können auf Ihrer Uhr auf Ihre am häufigsten gewählten Kontakte zugreifen, um schnell einen Anruf zu tätigen. Um Kontakte hinzuzufügen, gehen Sie zur Anwendung. Mehr auf Seite 17.

- **Nicht stören-Modus**

Ein Modus, der dazu führt, dass nicht alle Benachrichtigungen angezeigt werden. Um diesen Modus zu aktivieren, gehen Sie zu den Einstellungen und wählen Sie „Nicht stören-Modus“.

- **Werkseinstellungen zurückgesetzt**

Durch einen Werksreset können Sie Ihre Uhr zurücksetzen und alle Daten und Einstellungen löschen. Bei der Uhr befindet sich die Reset-Funktion in den Einstellungen.

- **Einstellungen**

In den Einstellungen können Sie:

- Stellen Sie die Hintergrundbeleuchtungszeit und die Bildschirmhelligkeit ein
- Schalten Sie die G-Sensor-Funktion ein
- Stellen Sie die Lautstärke ein
- Gerätesprache auswählen
- Legen Sie ein Passwort fest
- Schalten Sie das Gerät aus

Funktionen, die in einer speziellen Anwendung verfügbar sind

- **Messhistorie**

In der Anwendung finden Sie den Verlauf der von der Uhr durchgeführten Messungen. Um Ihren Verlauf zu überprüfen, wählen Sie in der App „Home“ aus.

- **Benachrichtigungen**

Mit der Benachrichtigungsfunktion können Sie den Anfang der Nachricht auf dem Smartwatch-Bildschirm lesen.

Benachrichtigungen können von Anwendungen wie Facebook, Instagram, Gmail stammen. Um diese Funktion zu aktivieren, gehen Sie zu „Gerät“ und wählen Sie dann „Benachrichtigungen“.

- **Änderung des Schildthemas**

Weitere Schildthemen sind in der speziellen App verfügbar. Um Zifferblätter auszuwählen, gehen Sie in der App auf „Gerät“ und dann auf „Alle Zifferblätter“. Daten/WLAN muss auf Ihrem Telefon aktiviert sein, um Zifferblätter herunterzuladen.

- **Kontakte**

Um Kontakte hinzuzufügen, wählen Sie in der App „Gerät“ und dann „Kontakte“.

Funktionen, die in einer speziellen Anwendung verfügbar sind

- **Steuerung der Telefonkamera**

Mit dieser Funktion können Sie aus der Ferne Bilder mit der Kamera des Telefons aufnehmen, indem Sie den Auslöser der Kamera durch Schütteln der Uhr aktivieren. Um ein Foto aufzunehmen, wählen Sie „Gerät“ und dann „Kamera“. Nützlich für Gruppenfotos aus der Ferne.

- **Finden Sie das Gerät**

In der Anwendung wird durch Auswahl der Funktion „Gerät suchen“ ein Vibrationsalarm in der Uhr aktiviert, der beim Auffinden des Geräts hilft.

- **Alarm**

Um einen Alarm auf Ihrer Uhr einzustellen, wählen Sie die Uhrzeit und die Alarmzeit in der App aus. Wählen Sie dazu in der App „Gerät“ und dann „Alarm“ aus.

- **Bewegungserinnerung**

In der Anwendung können Sie Erinnerungen einrichten, dank derer die Uhr Sie über die Notwendigkeit einer Aktivität informiert, wenn sie erkennt, dass eine Person längere Zeit bewegungslos bleibt. Um die Funktion zu aktivieren, wählen Sie „Gerät“ und dann „Gesundheitserinnerungen“.

Funktionen, die in einer speziellen Anwendung verfügbar sind

- **Trinkerinnerung**

In der Anwendung können Sie Erinnerungen einstellen, dank derer die Uhr Sie daran erinnert, nach Wasser zu greifen. Um diese Funktion zu aktivieren, wählen Sie in der App „Gerät“ und dann „Gesundheitserinnerungen“ aus.

- **Wetter**

Damit die Uhr das aktuelle Wetter anzeigt, müssen Sie der App den Zugriff auf den Standort Ihres Telefons erlauben und die Wetterfunktion in der App aktivieren. Gehen Sie auf „Gerät“ und dann auf „Wetter“.

- **Automatische Stundenmessung**

In der Anwendung können Sie festlegen, dass die Messungen stündlich durchgeführt werden. Die automatische Messung erfolgt ohne unser Zutun. Um die Funktion zu aktivieren, wählen Sie in der App „Gerät“ und dann „Andere Einstellungen“ aus.

Durch die Einstellung automatischer Messungen verkürzt sich die Batterielebensdauer.

Allgemeine Informationen

Technische Daten

IP67 wasserdicht**

Ermöglicht die Verwendung der Uhr beim Händewaschen oder an einem regnerischen Tag.

HS6621-Prozessor

Innovativer Prozessor, der sich durch hohe Effizienz auszeichnet.

Mode-Design

Schlankes Gehäuse und hervorragende Bildschirmqualität, die kratzfest ist.

200-mAh-Akku

Moderner Lithium-Polymer-Akku.



**Der IP67-Standard ermöglicht eine Wassertemperatur von +10 bis +35 Grad Celsius und ein Eintauchen bis zu einer Tiefe von 1 m für 30 Minuten. Die Uhr kann nicht in heißen Bädern oder Saunen verwendet werden, da sie nicht dampfbeständig ist. Es ist nicht zum Schwimmen gedacht, sondern soll Ihnen dabei helfen, auf Ihre Gesundheit zu achten.

Allgemeine Informationen

Produktbeschwerde

- Für jedes im Store gekaufte Produkt kann Werbung gemacht werden. Die vom Hersteller vorgesehene Reklamationsfrist beträgt 2 Jahre ab Kauf des Gerätes.
- Das reklamierte Produkt ist an folgende Adresse zu senden: Watchmark CH Marino, ul. Paprotna 7, 51-117 Breslau.
- Um eine Beschwerde einzureichen, füllen Sie bitte das Formular unter <https://ecom.freshdesk.com/support/tickets/new> aus.
- Nach der Registrierung der Beschwerde erhalten Sie an die angegebene E-Mail-Adresse eine Bestätigung über deren Einreichung sowie einen PDF-Anhang mit einer Zusammenfassung der Beschwerde. Der Reklamation sind das beworbene Produkt mit Kaufbeleg und die in der E-Mail erhaltene Antragsnummer beizufügen.
- Nach Prüfung der Ware nimmt die Reklamationsabteilung Kontakt mit dem Kunden auf und informiert ihn über die Prüfung der Reklamation.
- Die Reklamation wird innerhalb von 30 Tagen ab dem Datum des Eingangs der reklamierten Ware bei der Reklamationsabteilung bearbeitet.

Allgemeine Informationen

Produktrückgabe

- Der Kunde hat das Recht, innerhalb von 14 Tagen ab Erhalt der Ware ohne Angabe von Gründen vom Vertrag zurückzutreten. Die zurückgegebene Ware muss vollwertig sein und darf keine Gebrauchsspuren aufweisen. Sofern die zurückgegebene Ware nicht dem vollen Wert entspricht, trägt der Kunde die finanziellen Folgen, die mit der Minderung des Warenwertes bei unsachgemäßer Nutzung einhergehen, und trägt die über die grundlegende Funktionsprüfung hinausgehenden Gebrauchsspuren.
- Der Kunde informiert das Geschäft über den Rücktritt vom Vertrag, indem er das Rücksendeformular ausfüllt unter: <https://ecom.freshdesk.com/support/tickets/new>.
- Nach der Registrierung des Widerrufsformulars erhält der Kunde eine Bestätigung seiner Übermittlung an die angegebene E-Mail-Adresse sowie einen PDF-Anhang mit einer Zusammenfassung. Zur Wahrung der Widerrufsfrist reicht es aus, dass der Kunde die Mitteilung über die Ausübung seines Widerrufsrechts vor Ablauf der Widerrufsfrist absendet.

Allgemeine Informationen

Produktrückgabe

- Der Verkäufer erstattet die Zahlung mit dem gleichen Zahlungsmittel, das der Verbraucher verwendet hat, es sei denn, der Verbraucher hat ausdrücklich einer anderen Rückgabeart zugestimmt, die für ihn mit keinen Kosten verbunden ist.
- Stationär im Laden gekaufte Waren sind vom Umtausch ausgeschlossen.

Produktaustausch

- Der Kunde hat das Recht, die Ware innerhalb von 14 Tagen nach Erhalt der Lieferung ohne Angabe von Gründen umzutauschen.
- Der Kunde informiert das Geschäft über den Wunsch, die Ware umzutauschen, indem er das Formular ausfüllt:
<https://ecom.freshdesk.com/support/tickets/new>.
- Nach der Registrierung des Umtauschformulars erhält der Kunde eine Bestätigung seines Antrags an die angegebene E-Mail-Adresse mit Angabe der Antragsnummer. Zur Wahrung der Umtauschfrist reicht es aus, dass der Kunde vor Ablauf der Umtauschfrist eine Mitteilung über die Bereitschaft zur Ausübung seines Umtauschrechts absendet.

Allgemeine Informationen

- Der Kunde sendet die gekaufte Ware selbständig an folgende Adresse: Watchmark CH Manhattan, Al. Jana Pawła II 16, 64-100 Leszno. Dem Paket müssen die gekaufte Ware ohne Mängel und die nach Ausfüllen des Formulars erhaltene Antragsnummer beiliegen.
- Der Umtausch erfolgt unverzüglich, spätestens jedoch innerhalb von 5 Tagen ab Lieferung der Ware an uns, sofern das Produkt, gegen das der Kunde die Ware umtauschen möchte, im Geschäft verfügbar ist. Sollte das vom Kunden zum Umtausch angegebene Produkt nicht verfügbar sein, wird es umgehend nach Annahme der Lieferung durch uns versendet.
- Sofern die zurückgegebene Ware nicht dem vollen Wert entspricht, trägt der Kunde die finanziellen Folgen, die mit der Minderung des Warenwertes bei unsachgemäßer Nutzung einhergehen, und trägt die über die grundlegende Funktionsprüfung hinausgehenden Gebrauchsspuren.
- Ein Umtausch der Uhr gegen das gleiche Modell ist nicht möglich.

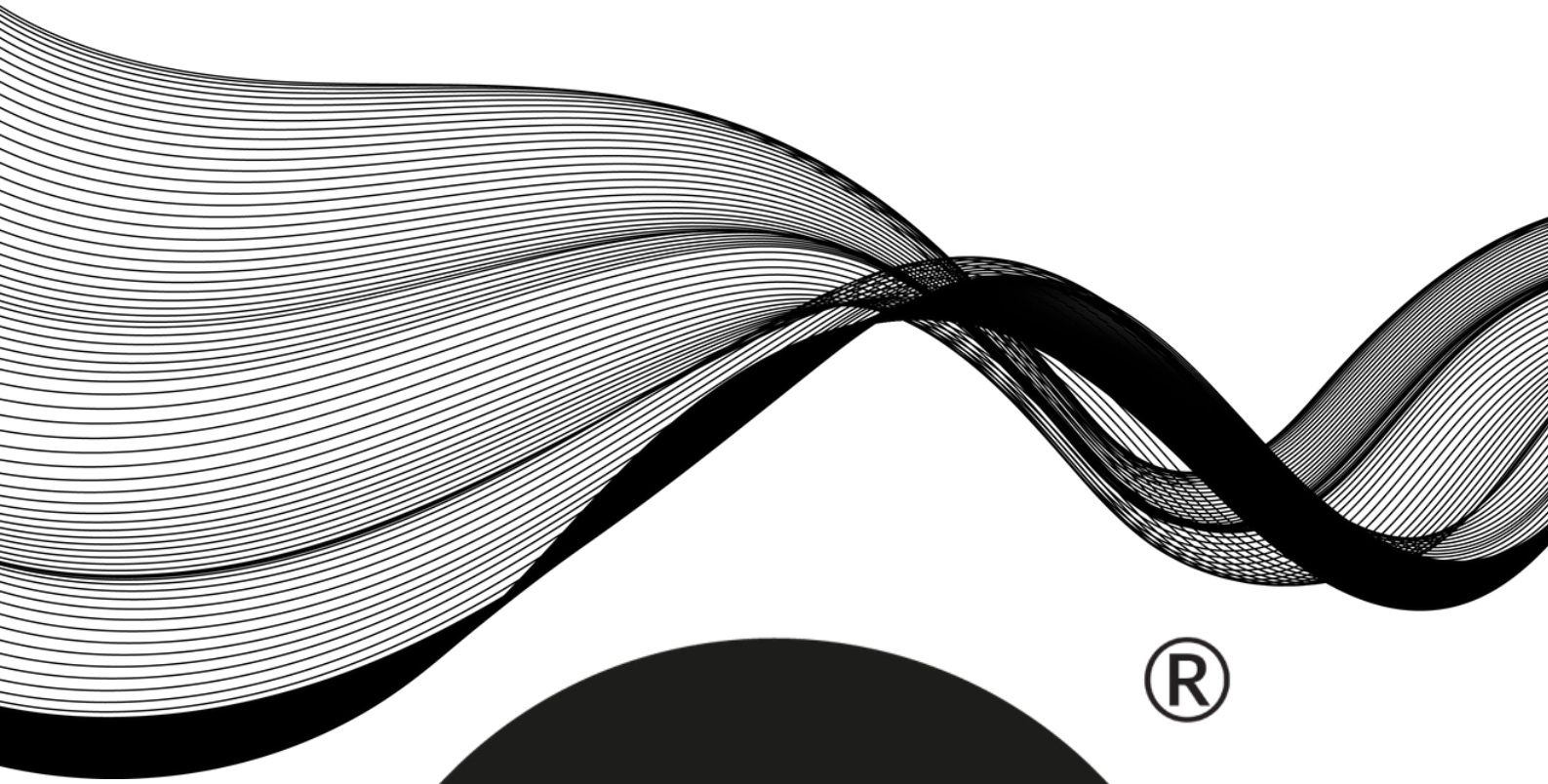

®



WATCHMARK

