

®

WATCHMARK



# BRUKSANVISNINGAR

[WWW.WATCHMARK.COM](http://WWW.WATCHMARK.COM)

# INNEHÅLLSFÖRTECKNING

## Introduktion

<b>Om klockan</b>	<b>4</b>
Enhetskonfiguration	
Förpackningsinnehåll	
Maskinvarukrav	<b>5</b>
Laddning av klockan	
Ytterligare information	<b>6</b>
<b>Hur bär man en smartwatch?</b>	<b>7</b>
<b>Byte av klockarmband</b>	<b>8</b>

## App och funktioner

<b>Installera program</b>	<b>9</b>
<b>Tillgängliga funktioner i smartklockan</b>	<b>10</b>
Tid, datum	
Pedometer	
Kontroll av ljusstyrka	
Kaloriräknare	
Avstånd	
Pulsometer	<b>11</b>
Blodtryck	
Sportlägen	<b>12</b>
Sömnmätare	
Stoppur	
Funktionen "Hitta telefonen".	<b>13</b>
Meddelanden/meddelanden	
Byte av urtaveltema	

# INNEHÅLLSFÖRTECKNING

## App och funktioner

Tillgängliga funktioner i ansökan.	14
Övervakning av hjärtfrekvens	
Påminnelse om att röra på sig	
Påminnelse om vätsketillförsel	15
Larm	
Påminnelse om medicinering	
Påminnelse om möten	
Påminnelse om en social app	16
Meddelanden/meddelanden	
Läget "Stör inte"	
G-sensor-funktion	
Kontroll av telefonkamera	
Hitta din klocka	17
Vårdfunktion	
Återställ till fabriksinställningar	

## Allmän information

Tekniska data	18
Produktklagomål	19
Produktretur	20
Produktutbyte	21

---

## Introduktion

### Om Watchmark WKW10

Förutom de många användbara funktionerna uppfyller den här mycket feminina smartklockan också sitt syfte som en accessoar till en vardaglig outfit. Den har en pekskärm med möjlighet att personifiera urtavlan, och Bluetooth-anslutningen gör att klockan enkelt kan synkroniseras med din telefon. Klockan styrs via en pekplatta längst ned på skärmen. För att bläddra i menyer rör du vid panelen kortfattat. För att välja trycker du länge på panelen.

### Enhetskonfiguration

Innehållet i paketet



Smartwatch (färg och material kan variera beroende på vald färg)



Laddare (färg och material kan variera beroende på vald modell)

Klockarmband (färg och material kan variera beroende på vald färg).

---

## Maskinvarukrav

iOS 8.0 och senare  
Android 4.4 och senare  
Bluetooth stöds: 5.0



Android 4.4+



iOS 8.0+

## Laddningsinstruktioner

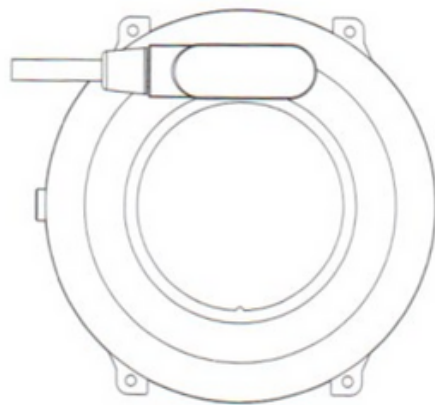
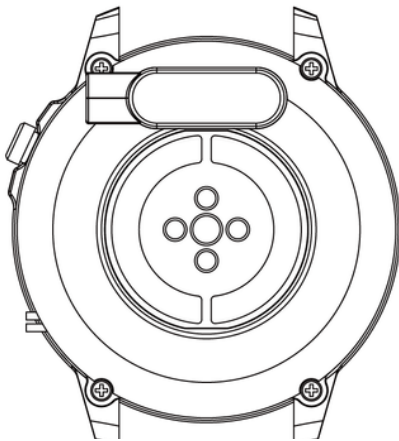

Den här smartklockan använder induktiv (trådlös) laddning. Anslut laddningskabeln till USB-ingången och sätt fast laddningsstationen i kontakterna på enhetens baksida. När den är ansluten startar laddningen automatiskt och laddningsikonen visas på skärmen.

Det tar ungefär 2 timmar att ladda batteriet helt och hållet. Använd inte klockan medan den laddas.

**Försiktighet: Anslut inte den magnetiska laddningskabeln till 2 kontakter samtidigt som det ledande materialet, eftersom detta kan orsaka en kortslutning.**

---

## Ytterligare information

Läs igenom hela bruksanvisningen noggrant innan du använder utrustningen. Det rekommenderas att endast använda originalbatteriet, laddaren och tillbehören som ingår i det kit som medföljer enheten.

Varken tillverkaren eller distributören ansvarar för användningen av tillbehör från tredje part.

De funktioner som presenteras i den här handboken kan variera mellan olika modeller, eftersom handboken är en allmän beskrivning av smartklockor. Vissa modeller kan avvika från standarden.

Innan du använder enheten för första gången ska du ladda den i minst 2 timmar. Innan du använder enheten måste du ladda ner och installera appen och godkänna alla samtycken som smartklockan ber om. Om detta inte görs fullt ut kommer inte alla funktioner i enheten att vara tillgängliga. Smartklockan kommer endast att be om tillgång till funktioner som är nödvändiga för att smartklockan ska fungera korrekt.

Företaget förbehåller sig rätten att ändra innehållet i denna handbok.

---

## Hur bär man en smartwatch?

Armbandet för den här klockmodellen är 16 mm brett. Den är utbytbar och ytterligare remmar kan köpas i en annan färg eller ett annat material.

### Bär en smartwatch

När du inte tränar bär du smartklockan som du skulle bära en vanlig klocka, dvs. ett finger ovanför handledsbenet.

Om du vill dra full nytta av pulsmätningfunktionen under träning kan du försöka bära enheten ovanför handleden (2 fingrar ovanför handledsbenet) för att förbättra komforten och stabiliteten. Många övningar, t.ex. cykling eller tyngdlyftning, kan leda till att smartklockans placering förändras genom att du till exempel böjer handleden. Om klockan sitter lägre på handledsbenet kan mätningarna vara intermittenta, så det är viktigt att placera klockan rätt.

---

## **Byte av bälte**

Sätt fast originalbandet på klockan innan du använder den. När du utför denna operation ska du vara försiktig och se upp för dina naglar när du fäster teleskopen på klockan.

### **Bär ett bälte/armband**

1. Sätt in den ena änden av remmen tillsammans med teleskopen i urkuvertets fördjupning. Teleskopen kan vara separata, i så fall ska de först placeras på båda ändarna av klockarmbandet/armbandet.
2. I den andra änden skjuter du in teleskopet i mitten av håligheten och fäster det på klockan.

### **Borttagning av bälte/armband**

1. Tryck med en hand på hjulet på teleskopet och tryck försiktigt inåt.
2. Dra sedan uppåt tills teleskopet lossnar från klockan.

### **Justering av armband**

1. Underminera spärren som sitter på utsidan av armbandets.
2. Skjut spärren till rätt sida för att minska eller öka storleken.
3. Lås spärren när du har uppnått önskad effekt.



---

## App och funktioner

### Installera program

Appen för WKW10 smartwatch-modellen är "F Fit". Ladda ner appen från Google Play / App Store eller via QR-koden nedan.



Google Play



App Store

När du har installerat programmet slår du på Bluetooth på telefonen och går till programmet. Skapa ett konto eller logga in anonymt och godkänn villkoren. Fyll i dina uppgifter och tillåt åtkomst. För att appen ska fungera korrekt måste du ge allt samtycke som den ber om. För att ansluta klockan klickar du i det nedre hörnet: "Enheter" och sedan "Para ihop enheter". Din telefon söker efter enheter och du ska välja lämplig modell (KW10).

---

## Funktioner som finns tillgängliga på smartklockan

- **Tid, datum, veckodag**

På displayen visas tid, datum och veckodag. Uppgifterna visas på klockans huvudskärm efter synkronisering med telefonen.

- **Pedometer**

Räknar de steg som tagits under en viss dag (uppgifterna återställs varje dag från 00:00). Antalet tagna steg kan ses i appen eller på följande flikar i klockans meny.

- **Justering av skärmens bakgrundsbelysning**

Genom att justera ljusstyrkan kan du skydda dina ögon från en för ljus skärm på natten och spara på klockans batteri. Du hittar den här funktionen i klockmenyn.

- **Kaloriräknare**

Beräknar antalet förbrända kalorier under en viss dag. Uppgifterna om förbrända kalorier hittar du på följande flikar i klockmenyn och i appen.

- **Tillryggalagd sträcka**

Information om hur mycket distans som har tillryggalagts under dagen. Den tillryggalagda sträckan finns på följande flikar i klockmenyn och i appen.

---

## Funktioner som finns tillgängliga på smartklockan

- **Pulsometer\***

Hjärtfrekvens eller puls: är antalet slag i hjärtmuskeln per minut. Den accepterade normen ligger mellan 60 och 100 slag per minut. När pulsen är förhöjd talar vi om takykardi, medan vi talar om bradykardi när den är sänkt. Båda tillstånden kan vara farliga för vår hälsa. I klockan finns funktionen för att mäta pulsen på den andra fliken i klockans meny.

- **Blodtryck\***

Blodtrycket är den kraft med vilken blodet trycker mot artärernas väggar under hjärtmuskelnns sammandragning och diastole. Den accepterade standarden för systoliskt tryck är 120 mm Hg, medan den för diastoliskt tryck är 80 mm Hg. På klockan finns funktionen för att mäta blodtrycket i den tredje fliken i klockmenyn.

---

## Funktioner som finns tillgängliga på smartklockan

- **Sportlägen**

Klockans 9 sportlägen gör att du kan kontrollera dina träningsmål genom att övervaka steg, puls, kalorier och distans.

Träningsdata finns i appen efter synkronisering.

Tillgängliga sportlägen: löpning, gång, klättring, cykling, simning, bordtennis, basket, badminton och fotboll. På klockan finns funktionen för sportlägen i följande flikar i klockmenyn.

- **Sömmätare\***

En funktion som hjälper till att analysera en persons sömn.

Klockan visar antalet timmar som sovit och sömnens faser, där man skiljer mellan ytlig och djup sömn.

På klockan finns sömnövervakningsfunktionen i följande flikar i klockmenyn.

- **Stoppur**

En funktion som används för att övervaka och mäta korta tidsavsnitt. På klockan finns stoppurfunktionen i följande flikar i klockmenyn.

---

## Funktioner som finns tillgängliga på smartklockan

- **Funktionen "Hitta telefon"**

När enheten har kopplats ihop korrekt med appen på din telefon kan du snabbt hitta din telefon. När du väljer "Hitta telefon" börjar telefonen vibrera och ringa. På klockan hittar du den här funktionen på följande flikar i klockmenyn.

- **Meddelanden**

När klockan har anslutits till din telefon via appen och du har tillåtit lämpliga behörigheter kommer inkommande meddelanden för meddelanden och från sociala nätverk att visas på klockan. För att notiser ska kunna visas måste den här funktionen vara aktiverad i appinställningarna.

- **Ändring av urtavlans tema**

Det finns flera urtavlor att välja mellan på klockan. Funktionen för att ändra urtavlans tema finns på följande flikar i klockmenyn. Om du vill välja ett tema trycker du länge på pekplattan.

---

## Funktioner som är tillgängliga i en särskild applikation

- **Automatisk övervakning av hjärtfrekvens**

Mätningar av hjärtfrekvensen på begäran kan göras i appen och mätningar kan också ställas in så att de görs på cyklisk basis. Cyklisk mätning kan slås på eller av i appen och ställas in för att ta automatiska mätningar var femte minut. Den automatiska mätningen utförs utan vårt ingripande.

Pulsmätningen hjälper oss att bestämma intensiteten i vårt träningspass och att upptäcka skillnader i vår puls i stressiga situationer och i vila. Om du vill övervaka din hjärtfrekvens automatiskt väljer du i appen "Enhet" och sedan "Kontinuerlig hjärtfrekvensövervakning". Om du ställer in automatiska mätningar minskar batteritiden.

- **Påminnelse om rörelse**

I appen kan du ställa in cykliska påminnelser var 60-240:e minut, varigenom klockan, när den upptäcker att en person förblir orörlig under en längre tid, påminner om att utföra en aktivitet. För att aktivera den här funktionen väljer du i appen "Enhet" och sedan "Påminnelseinställningar".

- **Påminnelse om vätsketillförsel**

I appen kan cykliska påminnelser ställas in var 60-240:e minut för att påminna klockan om att sträcka sig efter vatten. För att aktivera den här funktionen väljer du i appen "Enhet" och sedan "Påminnelseinställningar".

---

## Funktioner som är tillgängliga i en särskild applikation

- **Larm**

Om du vill ställa in ett larm på klockan väljer du en larmtid och en tid i appen. Detta gör du genom att välja "Enhet" i appen och sedan "Inställningar för påminnelser".

- **Påminnelse om medicinering**

I appen kan du ställa in cykliska påminnelser var 60-240:e minut för att påminna klockan om att ta din medicin. För att aktivera den här funktionen väljer du i appen "Enhet" och sedan "Påminnelseinställningar".

- **Påminnelse om möten**

I appen kan du ställa in en påminnelse för ett möte. För att aktivera den här funktionen väljer du i appen "Enhet" och sedan "Påminnelseinställningar".

- **Aviseringar/meddelanden**

Med meddelandefunktionen kan du läsa början av ett meddelande på smartklockans skärm. Meddelanden kan komma från appar som QQ, WeChat, LinkedIn, Skype, Facebook, WhatsApp, Instagram och Gmail. För att aktivera den här funktionen går du till "Enhet" och väljer sedan "Notifiering".

---

## Funktioner som är tillgängliga i en särskild applikation

- **Läget "Stör inte"**

Ett läge som gör att inga meddelanden visas mellan 22.00 och 08.00. För att aktivera det här läget väljer du "Enhet" och sedan "Stör inte".

- **G-sensorfunktion**

För att klockans skärm ska kunna aktiveras med en handrörelse väljer du "Enhet" i appen och sedan "Lyft handleden".

- **Styrning av telefonens kamera**

Med den här funktionen kan du ta foton på distans med telefonens kamera genom att aktivera kamerans slutarknapp på klockan. För att ta en bild väljer du "Enhet" och sedan "Ta bild". En användbar funktion för att till exempel ta gruppbilder på avstånd.

- **Hitta din klocka**

Om du i appen väljer funktionen "Hitta enhet" utlöses en vibrationssignal på klockan för att hjälpa till att lokalisera klockan.



---

## **Funktioner som är tillgängliga i en särskild applikation**

- **Vårdfunktion**

I klockbärarens applikation kan en "vän" läggas till via kontonamnet (ID). När den har lagts till på rätt sätt kan du kontrollera vilka mått klockbäraren har. För att lägga till en vän väljer du "Care" i appen och sedan "Add friend".

- **Återställning till fabriksinställningar**

Genom att återställa till fabriksinställningar kan du återställa klockan och radera alla data och inställningar. På klockan finns återställningsfunktionen i appen. För att återställa väljer du "Enhet" och sedan "Fler inställningar".

---

## Allmän information

### Tekniska data

#### IP68\*\* vattentålighet

Gör att du kan använda klockan när du tvättar händerna eller på en regnig dag.

#### NRF52832-processor

Hög prestanda och precisionsmätningar.

#### 120mAh batteri

Långlivat litiumpolymerbatteri.

#### Modig design

Smartwatchens unika design ger karaktär åt alla kläder.



\*\*IP68-standarden tillåter en vattentemperatur på +10 till +35 grader Celsius och nedsänkning till ett djup av 1,5 meter i upp till 30 minuter. Klockan kan inte användas under varma bad eller i bastu eftersom den inte är ångbeständig.

---

## Allmän information

### Produktklagomål

- Alla produkter som köpts i butiken kan tas i anspråk. Tillverkaren har en reklamations tid på 2 år från det att utrustningen köptes.
- Den annonserade produkten ska skickas till adressen: Watchmark CH Marino, 7 Paprotna Street, 51-117 Wrocław.
- För att lämna in ett klagomål, vänligen fyll i formuläret på <https://ecom.freshdesk.com/support/tickets/new>.
- När du har registrerat klagomålet kommer du att få en bekräftelse på att det har skickats till den angivna e-postadressen, tillsammans med en pdf-bilaga med en sammanfattning av klagomålet. Reklamationen måste åtföljas av den reklamerade produkten med inköpsbevis och det ansökningsnummer som du fick i e-postmeddelandet.
- När varorna har kontrollerats kontaktar reklimationsavdelningen kunden och informerar denne om behandlingen av klagomålet.
- Reklamationen behandlas inom 30 dagar från den dag då reklimationsavdelningen tar emot de reklamerade varorna.

---

## Allmän information

### Återlämnande av produkten

- Kunden har rätt att frånträda avtalet inom 14 dagar efter att ha mottagit produkten utan att ange några skäl. De returnerade varorna måste ha fullt värde och får inte ha några tecken på användning. Om de returnerade varorna inte är i perfekt skick ska kunden stå för de ekonomiska konsekvenserna i form av en minskning av varornas värde om de har använts på ett olämpligt sätt och bär spår av användning som går utöver en grundläggande funktionskontroll.
- Kunden ska informera butiken om att han/hon vill häva avtalet genom att fylla i returformuläret på följande adress: <https://ecom.freshdesk.com/support/tickets/new>.
- När ångerformuläret har registrerats får kunden en bekräftelse på sin anmälan till den angivna e-postadressen, tillsammans med en pdf-bilaga med en sammanfattning. För att uppfylla ångerfristen räcker det att kunden skickar information om utövandet av sin ångerrätt innan ångerfristen löper ut.

---

## Allmän information

### Produktretur

- Säljaren ska återbetala betalningen med samma betalningsmetod som konsumenten använt, om inte konsumenten uttryckligen har samtyckt till en annan återbetalningsmetod som inte medför några kostnader för konsumenten.
- Varor som köpts stationärt i butiken återbetalas inte.

### Utbyte av produkten

- Kunden har rätt att byta ut varan inom 14 dagar efter mottagandet utan att ange något skäl.
- Kunden ska informera butiken om sin önskan att byta ut varan genom att fylla i blanketten:  
<https://ecom.freshdesk.com/support/tickets/new>.
- När bytesformuläret har registrerats får kunden en bekräftelse på sin begäran till den angivna e-postadressen, tillsammans med begäran nummer. För att tidsfristen för byte ska kunna iakttas räcker det att kunden skickar information om sin önskan att utöva sin rätt till byte innan tidsfristen för byte löper ut.

---

## Allmän information

- Kunden skickar de köpta varorna på egen hand till adressen: Watchmark CH Manhattan, Al. Jana Pawła II 16, 64-100 Leszno. Paketet ska åtföljas av den köpta varan utan defekter och det ansökningsnummer som du fått efter att ha fyllt i formuläret.
- Utbytet sker omedelbart, dock senast inom 5 dagar från den dag då varorna levererades till oss, om den produkt som kunden vill byta ut varorna mot finns tillgänglig i butiken. Om den produkt som kunden har angett för byte inte är tillgänglig skickas den så snart vi har tagit emot leveransen av produkten i fråga.
- Om de returnerade varorna inte är av fullt värde kommer kunden att vara ekonomiskt ansvarig för varje minskning av varornas värde om de har använts på ett olämpligt sätt och bär tecken på användning utöver en grundläggande funktionskontroll.
- Det är inte möjligt att byta ut klockan mot samma modell.

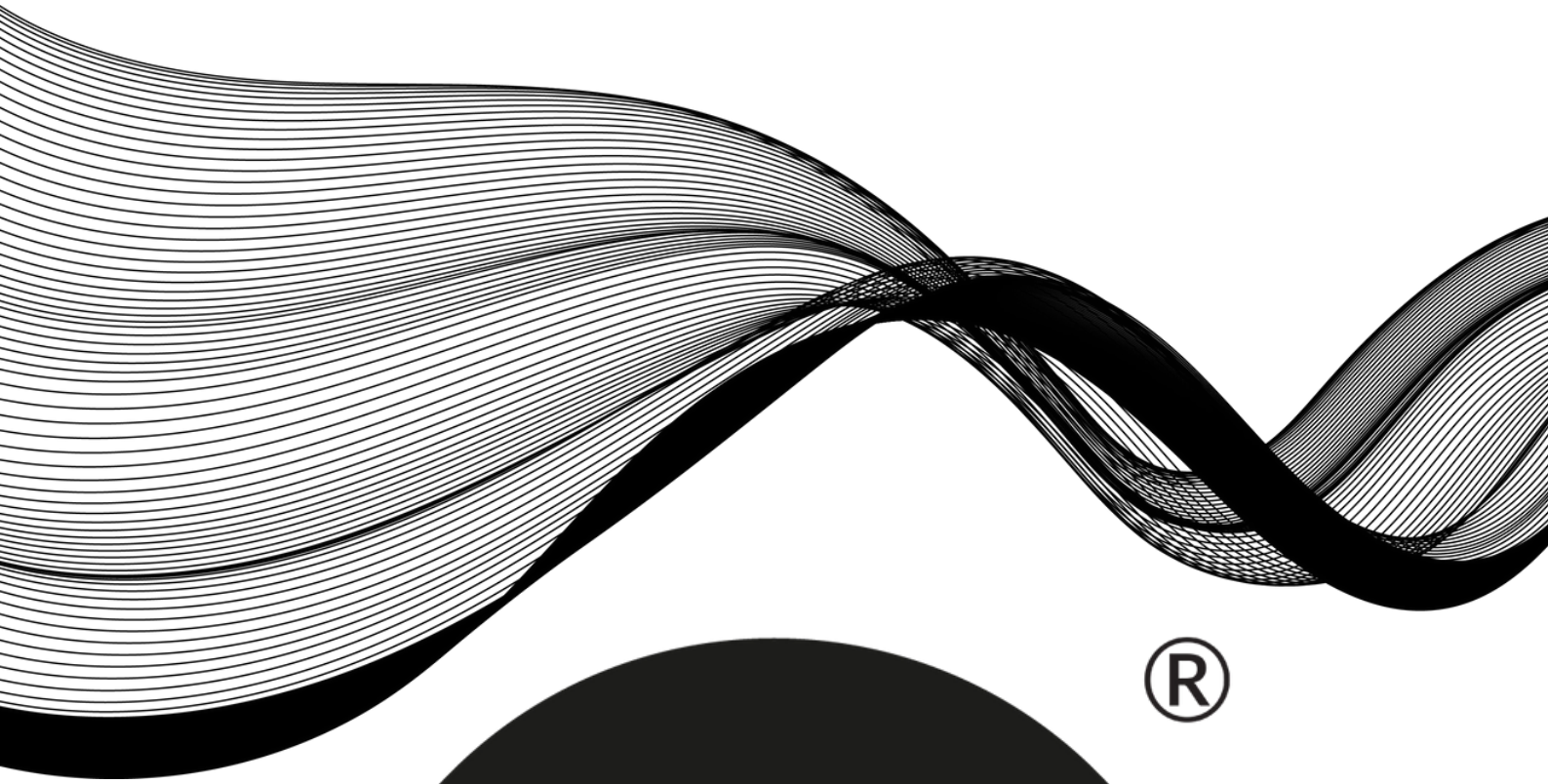

®



WATCHMARK

