

®

WATCHMARK



LIETOŠANAS INSTRUKCIJA

WWW.WATCHMARK.COM

SATURA RĀDĪTĀJS

Ievads

Par viedpulkstenu	4
Ierīces konfigurācija	
Iepakojuma saturs	
Aparatūras prasības	5
Pulksteņa uzlāde	
Papildu informācija	6
Kā valkāt viedpulkstenu?	7
Siksnas nomaiņa	8

Pieteikumi un funkcijas

Aplikāciju instalēšana	9
Pieejamās funkcijas	10
viedpulkstnī	
Laiks, datums	
Pedometr	
Spilgtuma regulēšana	
Kaloriju skaitītājs	
Attālums	
Pulsometrs	11
Asinsspiediens	
Sporta režīmi	12
Miega monitors	
Skaitītājs	
Tālruņa atrašanas" funkcija	13
Paziņojumi/ziņojumi	
Zvaniņa temata maiņa	

SATURA RĀDĪTĀJS

Pieteikumi un funkcijas

Pieejamās funkcijas	14
aplikācijā	
Sirdsdarbības monitorings	
Atgādinājums pārvietoties	
Hidratācijas atgādinājums	
Trauksmes signāls	
Medikamentu lietošanas	15
atgādinājums	
Tikšanās atgādinājums	
Sociālo lietotņu	
atgādinājums	
Paziņojumi/ziņojumi	
Režīms netraucēt	16
G-sensora funkcija	
Tālruņa kameras vadība	
Pulksteņa atrašana	
Aprūpes funkcija	17
Atiestatīt rūpnīcas	
iestatījumus	

Vispārīga informācija

Tehniskie dati	18
Produkta sūdzība	19
Produkta atgriešana	20
Produkta nomaina	21

levads

Par viedpulksteni Watchmark WKW10

Papildus daudzajām noderīgajām funkcijām šis ļoti sievišķīgais viedpulkstenis pildīs arī ikdienas apģērba aksesuāra funkciju. Tam ir skārienekrāns ar iespēju personalizēt ciparnīcu, un Bluetooth savienojums ļauj vienkārši sinhronizēt pulksteni ar tālruni. Pulksteņa vadība notiek, izmantojot skārienpaliktni ekrāna apakšdaļā. Lai ritinātu izvēlnes, īsi pieskarieties panelim. Lai atlasītu, ilgi nospiediet paneli.

Ierīces konfigurācija

Iepakojuma saturs



Viedpulkstenis (krāsa un materiāls var atšķirties atkarībā no izvēlētās krāsas)



lādētājs (krāsa un materiāls var atšķirties atkarībā no izvēlētā modeļa)

Siksniņa (krāsa un materiāls var atšķirties atkarībā no izvēlētās krāsas)

Aparatūras prasības

iOS 8.0 un jaunāka versija
Android 4.4 un jaunāka versija
Atbalstītais Bluetooth: 5.0



Android 4.4+



iOS 8.0+

Uzlādes instrukcijas

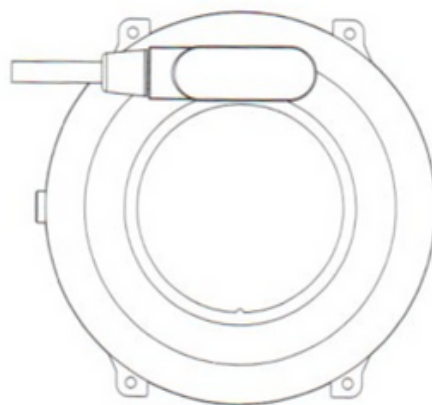
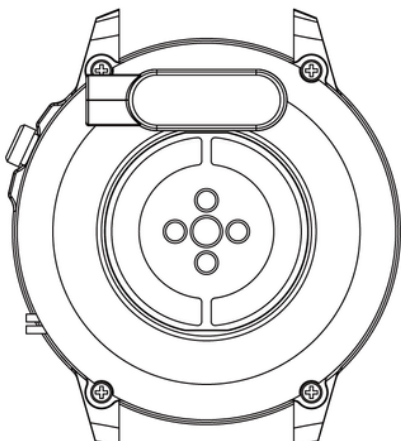

Šis viedpulkstenis izmanto induktīvo (bezvadu) uzlādi. Pievienojiet uzlādes kabeli USB ievadei un pievienojiet uzlādes paliktņi kontaktiem ierīces aizmugurē. Pēc savienošanas uzlāde sāksies automātiski, un ekrānā parādīsies uzlādes ikona.

Pilnīgai akumulatora uzlādei nepieciešamas aptuveni 2 stundas. Nelietojiet pulksteni tā uzlādes laikā.

Uzmanību: nepievienojiet magnētisko lādēšanas kabeli vienlaikus 2 kontaktiem ar vadošo materiālu, jo tas var izraisīt īssavienojumu.

Papildu informācija

Pirms iekārtas lietošanas uzmanīgi izlasiet visu lietotāja rokasgrāmatu. Ieteicams izmantot tikai oriģinālo akumulatoru, lādētāju un piederumus, kas iekļauti komplektā, kurš saņemts kopā ar ierīci.

Ne ražotājs, ne izplatītājs nav atbildīgs par trešo pušu piederumu lietošanu.

Šajā rokasgrāmatā aprakstītās funkcijas var atšķirties atkarībā no modeļa, jo rokasgrāmata ir viedpulksteņu vispārīgs apraksts. Daži modeļi var atšķirties no standarta.

Pirms ierīces pirmās lietošanas reizes uzlādējiet to vismaz 2 stundas. Pirms ierīces lietošanas ir jālejupielādē un jāinstalē lietotne un jāpieņem visas viedpulksteņa pieprasītās piekrišanas. Ja tas nav izdarīts pilnībā, nebūs pieejamas visas ierīces funkcijas. Viedpulkstenis pieprasīs piekļuvi tikai tām funkcijām, kas ir nepieciešamas viedpulksteņa pareizai darbībai.

Uzņēmums patur tiesības mainīt šīs rokasgrāmatas saturu.

Kā valkāt viedpulksteni?

Šī pulksteņa modeļa siksnīņa ir 16 mm plata. Tas ir maināms, un var iegādāties papildu siksnīņas citā krāsā vai no cita materiāla.

Pulksteņa nēsāšana

Kad neveicat treniņus, valkājiet viedpulksteni kā parastu pulksteni, t. i., ar vienu pirkstu virs plauksta kaula.

Lai treniņa laikā pilnībā izmantotu sirdsdarbības monitoringa funkcijas priekšrocības, mēģiniet valkāt ierīci virs plauksta locītavas (2 pirkstus virs plauksta kaula), lai uzlabotu komfortu un stabilitāti. Daudzi vingrinājumi, piemēram, braukšana ar velosipēdu vai svarcelšana, var mainīt viedpulksteņa novietojumu, piemēram, saliekot plaukstu. Ja pulkstenis atrodas zemāk uz plauksta kaula, mērījumi var būt neregulāri, tāpēc ir svarīgi to pareizi novietot.

Siksnas nomaiņa

Pirms pulksteņa lietošanas piestipriniet pie tā oriģinālo siksnīņu. Veicot šo operāciju, esiet uzmanīgi un uzmanieties no pirkstu nagiem, kad piestiprināsiet teleskopus pie pulksteņa.

Jostas/aproces nēsāšana

1. Ievietojiet vienu siksnīņas galu kopā ar teleskopiem pulksteņa aploksnes padziļinājumā. Teleskopi var būt atsevišķi, tādā gadījumā tie vispirms jāuzliek abos pulksteņa siksnīņas/aproces galos.
2. Otrajā galā iebīdiet teleskopu padziļinājuma centrā un piestipriniet to pie pulksteņa.

Jostas/aproces noņemšana

1. Ar vienu roku nospiediet teleskopa ritenīti un viegli virziet to uz iekšu.
2. Pēc tam velciet uz augšu, līdz teleskops atdalās no pulksteņa.

Aproces regulēšana

1. Izjauciet fiksatoru, kas atrodas aproces ārpusē.
2. Lai samazinātu vai palielinātu izmēru, aizbīdiet fiksatoru uz atbilstošo pusi.
3. Kad ir sasniegts vēlamais efekts, fiksējiet fiksatoru.

Pieteikumi un funkcijas

Aplikāciju instalēšana

WKW10 viedpulksteņa modeļa lietotne ir "F Fit".

Lejupielādējiet lietotni no Google Play / App Store vai izmantojot zemāk norādīto QR kodu.



Google Play



App Store

Pēc programmas instalēšanas ieslēdziet Bluetooth savā tālrunī un atveriet programmu. Izveidojiet kontu vai anonīmi piesakieties un pieņemiet noteikumus un nosacījumus. Aizpildiet savu informāciju un atļaujiet piekļuvi. Lai lietotne darbotos pareizi, jums ir jāsniedz visa tajā pieprasītā piekrišana. Lai savienotu pulksteni, noklikšķiniet uz apakšējā stūrī: "Ierīces" un pēc tam "Savienot ierīces". Tālrunī tiks veikta ierīču meklēšana, un jums jāizvēlas atbilstošais modelis (KW10).

Smartwatch pieejamās funkcijas

- **Laiks, datums, nedēļas diena**

Displejā tiek parādīts laiks, datums un nedēļas diena. Dati tiek parādīti pulksteņa galvenajā ekrānā pēc sinhronizācijas ar tālruni.

- **Pedometr**

Saskaita konkrētā dienā veiktos soļus (dati katru dienu tiek atjaunoti no plkst. 00:00). Sperto soļu skaitu var redzēt lietotnē vai šādās pulksteņa izvēlnes cilnēs.

- **Ekrāna apgaismojuma spilgtuma regulēšana**

Spilgtuma regulēšana palīdz pasargāt acis no pārāk spilgta ekrāna naktī un ietaupa pulksteņa akumulatoru. Šo funkciju var atrast pulksteņa izvēlnē.

- **Kaloriju skaitītājs**

Aprēķina dienā sadedzināto kaloriju skaitu. Datus par sadedzinātajām kalorijām var atrast šādās cilnēs pulksteņa izvēlnē un lietotnē.

- **Nobrauktais attālums**

Informācija par to, cik liels attālums tika veikts dienas laikā. Nobraukto attālumu var atrast šādās cilnēs pulksteņa izvēlnē un lietotnē.

Smartwatch pieejamās funkcijas

- **Pulsometrs***

Sirdsdarbība jeb pulss: tas ir sirds muskuļa sitienu skaits minūtē. Pieņemta norma ir no 60 līdz 100 sitieniem minūtē. Ja pulss ir paaugstināts, runājam par tahikardiju, bet, ja tas ir samazināts, runājam par bradikardiju. Abi stāvokļi var būt bīstami mūsu veselībai. Pulkstenī pulsa mērīšanas funkcija atrodas pulksteņa izvēlnes otrajā cilnē.

- **Asinsspiediens***

Asinsspiediens ir spēks, ar kādu sirds muskuļa saraušanās un diastolas laikā asinis spiež pret artēriju sienām. Pieņemtais sistoliskā spiediena standarts ir 120 mm Hg, bet diastoliskā spiediena standarts ir 80 mm Hg. Pulkstenī asinsspiediena mērīšanas funkcija atrodas pulksteņa izvēlnes trešajā cilnē.

* Nepieņemiet lēmumus par veselību, pamatojoties tikai uz viedpulksteņa rezultātiem. Lai mērījumi būtu precīzi, lietotājiem veselības funkcijas jāmēra miera stāvoklī, kā tas būtu jādara ar tradicionālām medicīnas ierīcēm, un atturēties no mērījumiem fiziskās slodzes, smēķēšanas vai alkohola lietošanas laikā. Viedpulkstenis nav medicīniska ierīce, un mērījumu rezultāti ir tikai atsauces informācijai.

Smartwatch pieejamās funkcijas

- **Sporta režīmi**

Pulksteņa 9 sporta režīmi ļauj jums kontrolēt savus treniņu mērķus, uzraugot soļus, sirdsdarbības frekvenci, kalorijas un attālumu.

Treniņa datus pēc sinhronizēšanas var atrast lietotnē.

Pieejamie sporta režīmi: skriešana, iešana, kāpšana, riteņbraukšana, peldēšana, galda teniss, basketbols, badmintons, futbols. Pulkstenī sporta režīmu funkciju var atrast šādās pulksteņa izvēlnes cilnēs.

- **Miega monitors***

Funkcija, kas palīdz analizēt cilvēka miegu. Pulkstenis parāda gulēto stundu skaitu un miega fāzes, kurās izšķir seklās un dziļās miega fāzes.

Pulkstenī miega monitora funkcija atrodas šādās pulksteņa izvēlnes cilnēs.

- **Pulksteņrādis**

Funkcija, kas tiek izmantota, lai uzraudzītu un mērītu īsus laika intervālus. Pulkstenī hronometra funkcija atrodas šādās pulksteņa izvēlnes cilnēs.

* Nepieņemiet lēmumus par veselību, pamatojoties tikai uz viedpulksteņa rezultātiem. Lai mērījumi būtu precīzi, lietotājiem veselības funkcijas jāmēra miera stāvoklī, kā tas būtu jādara ar tradicionālām medicīnas ierīcēm, un atturēties no mērījumiem fiziskās slodzes, smēķēšanas vai alkohola lietošanas laikā. Viedpulkstenis nav medicīniska ierīce, un mērījumu rezultāti ir tikai atsauces informācijai.

Smartwatch pieejamās funkcijas

- **"Tālruņa atrašanas" funkcija**

Kad ierīce ir pareizi savienota ar tālruņa lietotni, varat ātri atrast tālruni. Izvēloties "Atrast tālruni", tālrunis sāks vibrēt un zvanīt. Pulkstenī šo funkciju atradīsiet šādās pulksteņa izvēlnes cilnēs.

- **Paziņojumi / ziņojumi**

Kad pulkstenis ir savienots ar tālruni, izmantojot lietotni, un esat atļāvis atbilstošas atļaujas, pulksteņa ekrānā tiks rādīti ienākošie ziņu un sociālo tīklu paziņojumi. Lai tiktu rādīti paziņojumi, šī funkcija ir jāaktivizē lietotnes iestatījumos.

- **Ciparnīcas motīva maiņa**

Pulkstenī ir vairākas ciparnīcas, no kurām var izvēlēties. Ciparnīcas motīva maiņas funkciju var atrast šādās pulksteņa izvēlnes cilnēs. Lai izvēlētos motīvu, ilgi nospiediet skārienpaneli.

Funkcijas, kas pieejamas īpašā lietojumprogrammā

- **Automātiska sirdsdarbības ritma uzraudzība**

Sirdsdarbības mērījumus pēc pieprasījuma var veikt lietotnē, un mērījumus var arī iestatīt, lai tie tiktu veikti cikliski.

Lietojumprogrammā var ieslēgt vai izslēgt cikliskos mērījumus un iestatīt automātisku mērījumu veikšanu ik pēc 5 minūtēm.

Automātiskie mērījumi tiek veikti bez mūsu iejaukšanās.

Sirdsdarbības frekvences mērījumi palīdz mums noteikt treniņa intensitāti, noteikt sirdsdarbības frekvences atšķirības stresa situācijās un miera stāvoklī. Lai automātiski uzraudzītu sirdsdarbības frekvenci, lietotnē izvēlieties "Ierīce" un pēc tam "Nepārtraukta HR uzraudzība". Automātisko mērījumu iestatīšana samazina akumulatora darbības laiku.

- **Kustību atgādinājums**

Lietotnē varat iestatīt cikliskus atgādinājumus ik pēc 60-240 minūtēm, ar kuriem pulkstenis, konstatējot, ka cilvēks ilgstoši nekustīgs, atgādina viņam veikt kādu darbību. Lai iespējotu šo funkciju, lietotnē izvēlieties "Device" (Ierīce) un pēc tam "Reminder settings" (Atgādinājuma iestatījumi).

- **Hidratācijas atgādinājums**

Lietotnē ik pēc 60-240 minūtēm var iestatīt cikliskus atgādinājumus, lai atgādinātu pulksteņam, ka ir jāaiziet pēc ūdens. Lai iespējotu šo funkciju, lietotnē izvēlieties "Device" (Ierīce) un pēc tam "Reminder settings" (Atgādinātāju iestatījumi).

Funkcijas, kas pieejamas īpašā lietojumprogrammā

- **Trauksmes signāls**

Lai iestatītu modinātāju pulkstenī, izvēlieties modinātāja laiku un laiku lietotnē. Lai to izdarītu, lietotnē izvēlieties "Ierīce" un pēc tam "Atgādinātāja iestatījumi".

- **Medikamentu atgādinājums**

Lietotnē varat iestatīt cikliskus atgādinājumus ik pēc 60-240 minūtēm, lai atgādinātu pulksteņam par zāļu lietošanu. Lai iespējotu šo funkciju, lietotnē izvēlieties "Device" (Ierīce) un pēc tam "Reminder settings" (Atgādinātāja iestatījumi).

- **Tikšanās atgādinājums**

Lietotnē varat iestatīt atgādinājumu par tikšanos. Lai iespējotu šo funkciju, lietotnē izvēlieties "Device" un pēc tam "Reminder settings".

- **Paziņojumi/ziņojumi**

Paziņojuma funkcija ļauj nolasīt ziņojuma sākumu viedpulksteņa ekrānā. Paziņojumus var saņemt no tādām lietotnēm kā QQ, WeChat, LinkedIn, Skype, Facebook, WhatsApp, Instagram un Gmail. Lai iespējotu šo funkciju, atveriet sadaļu "Ierīce" un pēc tam izvēlieties "Paziņojums".

Funkcijas, kas pieejamas īpašā lietojumprogrammā

- **Režīms "Netraucēt"**

Režīms, kas nodrošina, ka no plkst. 22.00 līdz 8.00 netiek rādīti nekādi paziņojumi. Lai aktivizētu šo režīmu, izvēlieties "Ierīce" un pēc tam "Netraucēt".

- **G-sensora funkcija**

Lai aktivizētu pulksteņa ekrāna aktivizēšanu ar rokas kustību, izvēlieties lietotnē "Ierīce" un pēc tam "Pacelt plaukstu".

- **Tālrūņa kameras vadība**

Šī funkcija ļauj attālināti uzņemt fotoattēlus ar tālrūņa kameru, aktivizējot kameras slēdža pogu uz pulksteņa. Lai uzņemtu attēlu, izvēlieties "Ierīce" un pēc tam "Uzņemt attēlu". Noderīga funkcija, lai, piemēram, uzņemtu grupas fotoattēlus no attāluma.

- **Atrodiet savu pulksteni**

Programmā izvēloties funkciju "Atrast ierīci", tiks iedarbināts pulksteņa vibrācijas signāls, kas palīdzēs noteikt pulksteņa atrašanās vietu.

Funkcijas, kas pieejamas īpašā lietojumprogrammā

- **Aprūpes funkcija**

Pulksteņa lietotāja lietojumprogrammā, izmantojot konta nosaukumu (ID), var pievienot "draugu". Pēc pareizas pievienošanas var pārbaudīt, kādi mērījumi ir pulksteņa lietotājam. Lai pievienotu draugu, lietotnē izvēlieties "Care" un pēc tam "Add friend" (Pievienot draugu).

- **Rūpnīcas iestatījumu atiestatīšana**

Atiestatot rūpnīcas iestatījumus, varat atiestatīt pulksteni un dzēst visus datus un iestatījumus. Pulkstenī atiestatīšanas funkcija atrodas lietotnē. Lai atiestatītu iestatījumus, izvēlieties "Ierīce" un pēc tam "Vairāk iestatījumu".

Vispārīga informācija

Tehniskie dati

IP68** ūdensizturība

Ļauj lietot pulksteni, mazgājot rokas vai lietus dienā.

NRF52832 procesors

Augsta veiktspēja un precīzi mērījumi.

120 mAh akumulators

Ilgstoši lietojams litija polimēru akumulators.

Modes dizains

Viedpulksteņa unikālais dizains piešķir raksturu jebkuram apģērbam.



**Standarts IP68 pieļauj ūdens temperatūru no +10 līdz +35 grādiem pēc Celsija un iegremdēšanu 1,5 m dziļumā līdz 30 minūtēm. Pulksteni nevar lietot karstā vannā vai saunā, jo tas nav tvaika izturīgs.

Vispārīga informācija

Produkta sūdzība

- Var pieprasīt jebkuru veikalā iegādātu produktu. Ražotāja dotā prasība ir 2 gadi no iekārtas iegādes brīža.
- Reklamētais produkts jānosūta uz adresi: Watchmark CH Marino, Paprotna iela 7, 51-117 Vroclava.
- Lai reģistrētu sūdzību, aizpildiet veidlapu vietnē <https://ecom.freshdesk.com/support/tickets/new>.
- Pēc sūdzības reģistrēšanas uz norādīto e-pasta adresi saņemsiet apstiprinājumu par sūdzības iesniegšanu kopā ar pdf pielikumu, kurā būs iekļauts sūdzības kopsavilkums. Sūdzībai jāpievieno reklamētais produkts ar pirkumu apliecinošu dokumentu un e-pastā saņemtais pieteikuma numurs.
- Kad preces būs pārbaudītas, Sūdzību nodaļa sazināsies ar klientu un informēs viņu, ka sūdzība ir izskatīta.
- Sūdzība tiks izskatīta 30 dienu laikā no dienas, kad Sūdzību nodaļa saņems reklamēto preci.

Vispārīga informācija

Produkta atgriešana

- Klientam ir tiesības atteikties no līguma 14 dienu laikā pēc produkta saņemšanas, nenorādot iemeslu. Atgrieztajām precēm jābūt pilnvērtīgām, un tām nedrīkst būt lietošanas pazīmju. Ja atgrieztās preces nav nevainojamā stāvoklī, Klients sedz finansiālās sekas, kas saistītas ar preču vērtības samazināšanos, ja tās ir izmantotas neatbilstošā veidā un tām ir lietošanas pēdas, kas pārsniedz pamatfunkcionalitātes pārbaudi.
- Pircējs informē veikalu par atteikšanos no līguma, aizpildot atgriešanas veidlapu, kas atrodas:
<https://ecom.freshdesk.com/support/tickets/new>.
- Kad atteikuma veidlapa būs reģistrēta, Klients uz norādīto e-pasta adresi saņems apstiprinājumu par paziņojumu, kā arī pdf pielikumu ar kopsavilkumu. Lai ievērotu atteikuma termiņu, ir pietiekami, ja Klients nosūta informāciju par savu atteikuma tiesību izmantošanu pirms atteikuma termiņa beigām.

Vispārīga informācija

Produkta atgriešana

- Pārdevējs atmaksā maksājumu, izmantojot to pašu maksāšanas metodi, ko izmantojis patērētājs, ja vien patērētājs nav skaidri piekritis citai atmaksas metodei, kas patērētājam nerada nekādas izmaksas.
- Veikalā iegādātās stacionārās preces netiek atmaksātas.

Produkta nomaīņa

- Klientam ir tiesības 14 dienu laikā pēc preces saņemšanas to apmainīt, nenorādot iemeslu.
- Par vēlmi apmainīt preci pircējs informē veikalu, aizpildot veidlapu: <https://ecom.freshdesk.com/support/tickets/new>.
- Kad apmaiņas veidlapa ir reģistrēta, Klients uz norādīto e-pasta adresi saņems apstiprinājumu par savu pieprasījumu, kā arī pieprasījuma numuru. Lai ievērotu maiņas termiņu, ir pietiekami, ja Klients nosūta informāciju par savu vēlmi izmantot savas tiesības uz maiņu pirms maiņas termiņa beigām.

Vispārīga informācija

- Klients pats nosūta iegādātās preces uz norādīto adresi: Watchmark CH Manhattan, Al. Jana Pawła II 16, 64-100 Leszno. Sūtījumam jāpievieno iegādātās preces bez defektiem un pieteikuma numurs, kas saņemts pēc veidlapas aizpildīšanas.
- Apmaiņa tiks veikta nekavējoties, bet ne vēlāk kā 5 dienu laikā no dienas, kad preces jums ir piegādātas, ja prece, pret kuru klients vēlas apmainīt preces, ir pieejama veikalā. Ja klienta norādītais produkts apmaiņai nav pieejams, tas tiks nosūtīts, tiklīdz mēs būsīm pieņēmuši attiecīgā produkta piegādi.
- Ja atgrieztās preces nav pilnvērtīgas, klients būs finansiāli atbildīgs par preču vērtības samazinājumu, ja tās ir izmantotas neatbilstoši un tām ir lietošanas pazīmes, kas pārsniedz pamatfunkcionalitātes pārbaudi.
- Pulksteņa nomaiņa pret tāda paša modeļa pulksteni nav iespējama.

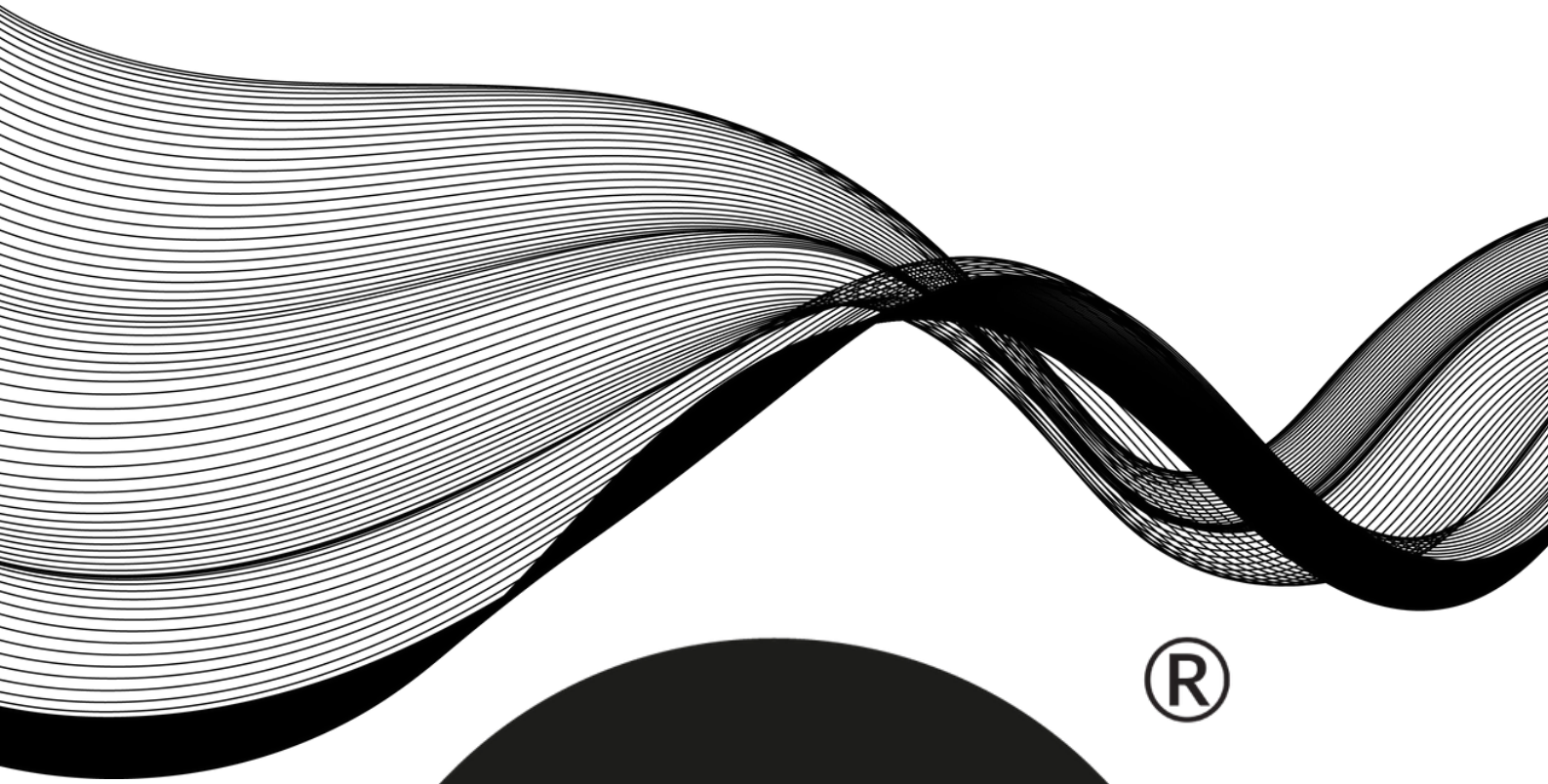

®



WATCHMARK

