

®

WATCHMARK



# KÄYTTÖOHJEET

[WWW.WATCHMARK.COM](http://WWW.WATCHMARK.COM)

# SISÄLLYSLUETTELO

## Johdanto

<b>Tietoja älykellosta</b>	<b>4</b>
Laitteen konfigurointi	
Pakkauksen sisältö	
Laitteistovaatimukset	<b>5</b>
Kellon lataaminen	
Lisätietoja	<b>6</b>
<b>Miten käyttää älykelloa?</b>	<b>7</b>
<b>Kellon hihnan vaihtaminen</b>	<b>8</b>

## Sovellukset ja toiminnot

<b>Sovellusten asentaminen</b>	<b>9</b>
<b>Käytettävissä olevat toiminnot älykellossa</b>	<b>10</b>
Aika, päivämäärä	
Askelmittari	
Kirkkauden säätö	
Kalorilaskuri	
Etäisyys	
Pulsometri	<b>11</b>
Verenpaine	
Urheilutilat	<b>12</b>
Unimonitori	
Sekuntikello	
Etsi puhelin" -toiminto	<b>13</b>
Ilmoitukset/viestit	
Valintanumeron teeman vaihtaminen	

# SISÄLLYSLUETTELO

## Sovellukset ja toiminnot

<b>Käytettävissä olevat toiminnot hakemuksessa</b>	<b>14</b>
Sykkeen seuranta	
Muistutus liikkumisesta	
Muistutus nesteytyksestä	
Hälytys	
Lääkitysmuistutus	<b>15</b>
Kokousmuistutus	
Sosiaalisen sovelluksen muistutus	
Ilmoitukset/viestit	
Älä häiritse" -tila	<b>16</b>
G-sensoritoiminto	
Puhelimen kameran ohjaus	
Etsi kellosi	
Hoitotoiminto	<b>17</b>
Palauta tehdasasetukset	

## Yleisiä tietoja

<b>Tekniset tiedot</b>	<b>18</b>
<b>Tuotteen valitus</b>	<b>19</b>
<b>Tuotteen palautus</b>	<b>20</b>
<b>Tuotteen korvaaminen</b>	<b>21</b>

---

## Johdanto

### Tietoja Watchmark WKW10

Monien hyödyllisten toimintojensa lisäksi tämä erittäin naisellinen älykello täyttää tarkoituksensa myös arkisen asun lisävarusteena. Kellossa on kosketusnäyttö, jossa on mahdollisuus muokata kellotaulua, ja Bluetooth-yhteyden ansiosta kello voidaan yksinkertaisesti synkronoida puhelimen kanssa. Kelloa käytetään näytön alaosassa olevan kosketuslevyn avulla. Voit selata valikoita koskettamalla paneelia lyhyesti. Voit valita painamalla paneelia pitkään.

### Laitteen konfigurointi

#### Pakkauksen sisältö



Älykello (väri ja materiaali voivat vaihdella valitun värin mukaan).



Laturi (väri ja materiaali voivat vaihdella valitun mallin mukaan).

Kellon hihna (väri ja materiaali voivat vaihdella valitun värin mukaan).

---

## Laitteistovaatimukset

iOS 8.0 ja uudempi  
Android 4.4 ja uudempi  
Tuettu Bluetooth: 5.0



Android 4.4+



IOS 8.0+

## Latausohjeet

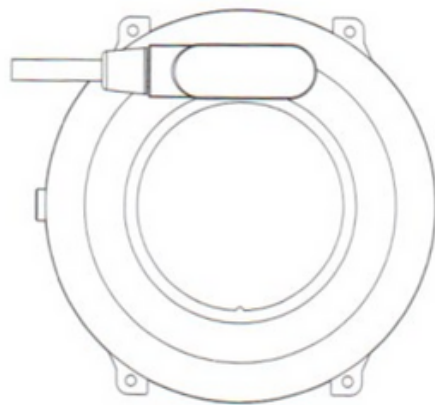
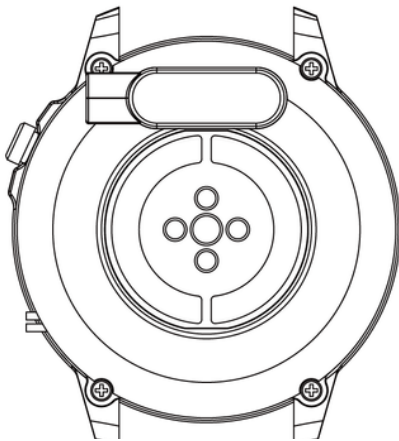

Tämä älykello käyttää induktiivista (langatonta) latausta. Kytke latauskaapeli USB-tuloon ja kiinnitä latausteline laitteen takana oleviin koskettimiin. Kun lataus on kytketty, lataus käynnistyy automaattisesti ja latauskuvake ilmestyy näyttöön.

Akun lataaminen täyteen kestää noin 2 tuntia. Älä käytä kelloa sen latauksen aikana.

**Varoitus: Älä liitä magneettista latauskaapelia mihinkään 2 koskettimeen samanaikaisesti johtavan materiaalin kanssa, sillä tämä voi aiheuttaa oikosulun.**

---

## Lisätietoja

Lue koko käyttöohje huolellisesti ennen laitteen käyttöä. On suositeltavaa käyttää vain alkuperäistä akkua, laturia ja lisävarusteita, jotka sisältyvät laitteen mukana toimitettuun pakkaukseen.

Valmistaja tai jakelija ei ole vastuussa kolmannen osapuolen lisävarusteiden käytöstä.

Tässä käyttöoppaassa esitetyt toiminnot voivat vaihdella eri malleissa, sillä käyttöopas on älykellojen yleiskuvaus. Jotkin mallit voivat poiketa standardista.

Ennen kuin käytät laitetta ensimmäistä kertaa, lataa sitä vähintään 2 tuntia. Ennen laitteen käyttöä sinun on ladattava ja asennettava sovellus ja hyväksyttävä kaikki älykellon pyytämät suostumukset. Jos tätä ei tehdä kokonaan, kaikki laitteen ominaisuudet eivät ole käytettävissä. Älykello pyytää pääsyä vain sellaisiin toimintoihin, jotka ovat välttämättömiä älykellon moitteettoman toiminnan kannalta.

Yhtiö pidättää oikeuden muuttaa tämän käyttöoppaan sisältöä.

---

## Miten käyttää älykelloa?

Tämän kellomallin hihna on 16 mm leveä. Se on vaihdettavissa, ja lisähihnoja voi ostaa eri värisinä tai eri materiaalista.

### Kellon käyttäminen

Kun et harrasta liikuntaa, käytä älykelloa kuten tavallista kelloa, toisin sanoen yhtä sormea ranneluun yläpuolella.

Jos haluat hyödyntää sykkeenseurantatoimintoa täysin harjoituksen aikana, kokeile pitää laitetta ranteen yläpuolella (2 sormea ranneluun yläpuolella) mukavuuden ja vakauden parantamiseksi. Monet harjoitukset, kuten pyöräily tai painonnosto, voivat aiheuttaa älykellon sijainnin muuttumisen esimerkiksi ranteen taivuttamisen vuoksi. Jos kello istuu alempana ranneluussa, mittaukset voivat olla katkonaisia, joten oikea asento on tärkeää.

---

## **Hihnan vaihto**

Kiinnitä alkuperäinen hihna kelloon ennen sen käyttöä. Kun suoritat tätä toimenpidettä, ole varovainen ja varo kynsiäsi kiinnittäessäsi teleskooppeja kelloon.

### **Vyön/rannekkeen käyttö**

1. Aseta hihnan toinen pää yhdessä teleskooppien kanssa kellon kuoren syvennykseen. Teleskoopit voivat olla erillisiä, jolloin ne on asetettava ensin kellon hihnan/rannekkeen molempiin päihin.
2. Työnnä kaukoputki toisesta päästä ontelon keskelle ja kiinnitä se kelloon.

### **Vyön/rannekkeen poistaminen**

1. Paina toisella kädellä teleskoopin pyörää ja työnnä sitä varovasti sisäänpäin.
2. Vedä sitten ylöspäin, kunnes kaukoputki irtoaa kellosta.

### **Rannekkeen säätö**

1. Avaa rannekkeen ulkopuolella oleva salpa.
2. Liu'uta salpaa sopivalle puolelle pienentääksesi tai suurentaaksesi kokoa.
3. Lukitse salpa, kun olet saavuttanut halutun vaikutuksen.



---

## Sovellukset ja toiminnot

### Sovellusten asentaminen

WKW10-älykellomallin sovellus on "F Fit". Lataa sovellus Google Play / App Storesta tai alla olevan QR-koodin avulla.



Google Play



App Store

Kun olet asentanut sovelluksen, kytke puhelimen Bluetooth päälle ja siirry sovellukseen. Luo tili tai kirjaudu sisään nimettömänä ja hyväksy käyttöehdot. Täytä tietosi ja salli pääsy. Jotta sovellus toimisi kunnolla, sinun on annettava kaikki sen pyytämät suostumukset. Voit yhdistää kellon napsauttamalla sen alakulmasta: "Laitteet" ja sitten "Pariliitä laitteet". Puhelimesi etsii laitteita ja sinun tulee valita sopiva malli (KW10).

---

## Älykellossa käytettävissä olevat ominaisuudet

- **Aika, päivämäärä, viikonpäivä**

Näytössä näkyy kellonaika, päivämäärä ja viikonpäivä. Tiedot näkyvät kellon päänäytössä sen jälkeen, kun ne on synkronoitu puhelimen kanssa.

- **Askelmittari**

Laskee tietyinä päivinä otetut askeleet (tiedot nollautuvat joka päivä klo 00:00 alkaen). Otettujen askeleiden määrä näkyy sovelluksessa tai seuraavissa välilehdissä kellon valikossa.

- **Näytön taustavalon kirkkauden säätö**

Kirkkauden säätäminen auttaa suojaamaan silmiäsi liian kirkkaalta näytöltä yöllä ja säästää kellon paristoa. Löydät tämän toiminnon kellon valikosta.

- **Kalorilaskuri**

Laskee päivän aikana poltettujen kalorien määrän. Tiedot poltetuista kaloreista löytyvät seuraavista välilehdistä kellon valikossa ja sovelluksessa.

- **Kuljettu matka**

Tieto siitä, kuinka paljon matkaa päivän aikana on kuljettu. Kuljetun matkan tiedot löytyvät seuraavista välilehdistä kellon valikossa ja sovelluksessa.

---

## Älykellossa käytettävissä olevat ominaisuudet

- **Pulsometri\***

Syke eli pulssi: tämä on sydänlihaksen lyöntien määrä 1 minuutissa. Hyväksytty normi on 60-100 lyöntiä minuutissa. Kun pulssi on koholla, puhutaan takykardiasta, kun taas kun se on alentunut, puhutaan bradykardiasta. Molemmat tilat voivat olla terveydellemme vaarallisia. Kellossa sykkeen mittaustoiminto sijaitsee kellon valikon toisella välilehdellä.

- **Verenpaine\***

Verenpaine on voima, jolla veri työntyy valtimoiden seinämiä vasten sydänlihaksen supistuessa ja diastolesta. Systolisen paineen hyväksytty standardi on 120 mmHg ja diastolisen paineen 80 mmHg. Kellossa verenpaineen mittaustoiminto on kellon valikon kolmannessa välilehdessä.

\*Älä tee terveyst päätöksiä pelkästään älykellon tulosten perusteella. Jotta mittaukset olisivat tarkkoja, käyttäjien tulisi mitata terveystoiminnot levossa kuten perinteisillä lääketieteellisillä laitteilla ja pidättäytyä mittauksista liikunnan, tupakoinnin tai alkoholinkäytön aikana. Älykello ei ole lääketieteellinen laite, ja mittaustulokset ovat vain viitteellisiä.

---

## Älykellossa käytettävissä olevat ominaisuudet

- **Urheilutilat**

Kellon 9 urheilutilan avulla voit hallita harjoittelutavoitteitasi seuraamalla askeleita, sykettä, kaloreita ja matkaa.

Harjoitustiedot löytyvät sovelluksesta synkronoinnin jälkeen.

Käytettävissä olevat urheilutilat: juoksu, kävely, kiipeily, pyöräily, uinti, pöytätennis, koripallo, sulkapallo, jalkapallo.

Kellossa urheilutilat-toiminto löytyy seuraavista välilehdistä kellon valikossa.

- **Unimonitori\***

Toiminto, joka auttaa analysoimaan henkilön unta. Kello näyttää nukuttujen tuntien määrän ja unen vaiheet, joissa erotellaan pinnallinen ja syvä uni.

Kellossa unenseurantatoiminto sijaitsee kellon valikossa seuraavissa välilehdissä.

- **Sekuntikello**

Toiminto, jota käytetään lyhyiden aikavälien seuraamiseen ja mittaamiseen. Kellossa sekuntikellotoiminto löytyy seuraavista välilehdistä kellon valikossa.

\*Älä tee terveyspäätöksiä pelkästään älykellon tulosten perusteella. Jotta mittaukset olisivat tarkkoja, käyttäjien tulisi mitata terveystoiminnot levossa kuten perinteisillä lääketieteellisillä laitteilla ja pidättäytyä mittauksista liikunnan, tupakoinnin tai alkoholinkäytön aikana. Älykello ei ole lääketieteellinen laite, ja mittaustulokset ovat vain viitteellisiä.

---

## Älykellossa käytettävissä olevat ominaisuudet

- **"Etsi puhelin" -toiminto**

Kun laite on yhdistetty oikein puhelimesi sovellukseen, voit löytää puhelimesi nopeasti. Kun valitset "Etsi puhelin", puhelin alkaa väristä ja soida. Kellossa tämä toiminto löytyy kellon valikon seuraavista välilehdistä.

- **Ilmoitukset / viestit**

Kun kello on yhdistetty puhelimeen sovelluksen kautta ja olet sallinut asianmukaiset käyttöoikeudet, saapuvat ilmoitukset viesteistä ja sosiaalisista verkostoista näkyvät kellossa. Jotta ilmoitukset näkyvät, tämä toiminto on otettava käyttöön sovelluksen asetuksissa.

- **Kellotaulun teeman vaihtaminen**

Kellossa on valittavana useita kellotauluja. Toiminto kellotaulun teeman vaihtamiseksi löytyy kellon valikon seuraavista välilehdistä. Valitse teema painamalla pitkään kosketusnäyttöä.

---

## Erityissovelluksessa käytettävissä olevat toiminnot

- **Automaattinen sykkeen seuranta**

Sykemittauksia voidaan tehdä sovelluksessa tarpeen mukaan, ja mittaukset voidaan myös asettaa syklisesti tehtäviksi.

Syklinen mittaus voidaan kytkeä päälle tai pois sovelluksessa, ja se voidaan asettaa ottamaan automaattisia mittauksia 5 minuutin välein. Automaattinen mittaus suoritetaan ilman meidän väliintuloamme.

Sykemittaus auttaa meitä määrittämään harjoittelumme intensiteetin ja havaitsemaan sykkeemme erot stressitilanteissa ja levossa. Jos haluat seurata sykettäsi automaattisesti, valitse sovelluksessa "Laite" ja sitten "Jatkuva sykkeen seuranta". Automaattisten mittausten asettaminen vähentää akun kestoa.

- **Liikkumisen muistutus**

Sovelluksessa voit asettaa syklisiä muistutuksia 60-240 minuutin välein, jolloin kello, kun se havaitsee, että henkilö pysyy liikkumatta pidemmän aikaa, muistuttaa häntä suorittamaan jonkin toiminnon. Voit ottaa tämän ominaisuuden käyttöön valitsemalla sovelluksessa "Laite" ja sitten "Muistutusasetukset".

- **Muistutus nesteytyksestä**

Sovelluksessa voidaan asettaa syklisiä muistutuksia 60-240 minuutin välein muistuttamaan kelloa veden hakemisesta. Ota tämä toiminto käyttöön valitsemalla sovelluksessa "Laite" ja sitten "Muistutusasetukset".

---

## Erityissovelluksessa käytettävissä olevat toiminnot

- **Hälytys**

Jos haluat asettaa kelloon hälytyksen, valitse hälytysaika ja kellonaika sovelluksessa. Tee tämä valitsemalla sovelluksessa "Laite" ja sitten "Muistutusasetukset".

- **Lääkitysmuistutus**

Sovelluksessa voit asettaa syklisiä muistutuksia 60-240 minuutin välein muistuttamaan kelloa lääkkeiden ottamisesta. Ota tämä toiminto käyttöön valitsemalla sovelluksessa "Laite" ja sitten "Muistutusasetukset".

- **Kokousmuistutus**

Sovelluksessa voit asettaa muistutuksen tapaamisesta. Ota tämä toiminto käyttöön valitsemalla sovelluksessa "Laite" ja sitten "Muistutusasetukset".

- **Ilmoitukset/viestit**

Ilmoitustoiminnon avulla voit lukea viestin alun älykellon näytöltä. Ilmoituksia voi tulla esimerkiksi QQ-, WeChat-, LinkedIn-, Skype-, Facebook-, WhatsApp-, Instagram- ja Gmail-sovelluksista. Voit ottaa tämän toiminnon käyttöön valitsemalla "Laite" ja sitten "Ilmoitukset".

---

## Erityissovelluksessa käytettävissä olevat toiminnot

- **Älä häiritse" -tila**

Tila, joka aiheuttaa sen, että mitään ilmoituksia ei tule näkyviin kello 22.00 ja 8.00 välisenä aikana. Voit aktivoida tämän tilan valitsemalla "Laite" ja sitten "Älä häiritse".

- **G-sensoritoiminto**

Jotta kellon näyttö voidaan aktivoida käden liikkeellä, valitse sovelluksessa "Laite" ja sitten "Nosta ranne".

- **Puhelimen kameran ohjaaminen**

Tämän toiminnon avulla voit ottaa valokuvia puhelimen kameralla etänä aktivoimalla kameran laukaisupainikkeen kellossa. Voit ottaa kuvan valitsemalla "Laite" ja sitten "Ota kuva". Hyödyllinen toiminto esimerkiksi ryhmäkuvien ottamiseen etäältä.

- **Etsi kellosi**

Sovelluksessa "Etsi laite" -toiminnon valitseminen käynnistää kellon värinäsignaalin, joka auttaa kellon paikantamisessa.



---

## Erityissovelluksessa käytettävissä olevat toiminnot

- **Hoitotoiminto**

Kellon käyttäjän sovellukseen voidaan lisätä "ystävä" tilin nimen (ID) kautta. Kun ystävä on lisätty oikein, voit tarkistaa, mitä mittoja kellon käyttäjällä on. Voit lisätä ystävän valitsemalla sovelluksessa "Care" ja sitten "Add friend".

- **Tehdasasetusten palauttaminen**

Palauttamalla tehdasasetuksiin voit nollata kellon ja poistaa kaikki tiedot ja asetukset. Kellossa nollaustoiminto sijaitsee sovelluksessa. Nollaa se valitsemalla "Laite" ja sitten "Lisää asetuksia".

---

## Yleisiä tietoja

### Tekniset tiedot

#### IP68\*\* vedenkestävyys

Mahdollistaa kellon käytön käsiä pestessä tai sadepäivänä.

#### 120mAh akku

Pitkäikäinen litiumpolymeeriakku.

#### NRF52832-prosessori

Suuri suorituskyky ja tarkkuusmittaukset.

#### Muodikas muotoilu

Älykellon ainutlaatuinen muotoilu lisää luonnetta mihin tahansa asuun.



\*\* IP68-standardi sallii veden lämpötilan +10 - +35 celsiusastetta ja upottamisen 1,5 metrin syvyyteen enintään 30 minuutiksi. Kelloa ei voi käyttää kuumassa kylvyssä tai saunassa, koska se ei ole höyrynkestävä.

---

## Yleisiä tietoja

### Tuotteen valitus

- Kaikki kaupasta ostetut tuotteet voidaan lunastaa. Valmistajan myöntämä korvausvaatimus on 2 vuotta laitteen ostamisesta.
- Mainostettu tuote on lähetettävä osoitteeseen: Watchmark CH Marino, 7 Paprotna Street, 51-117 Wrocław.
- Jos haluat tehdä valituksen, täytä lomake osoitteessa <https://ecom.freshdesk.com/support/tickets/new>.
- Kun olet rekisteröinyt valituksen, saat vahvistuksen sen lähettämisestä ilmoitettuun sähköpostiosoitteeseen sekä pdf-liitteen, joka sisältää yhteenvedon valituksesta. Valitukseen on liitettävä mainostettu tuote, ostotodistus ja sähköpostissa saatu hakemusnumero.
- Kun tavarat on tarkastettu, valitusosasto ottaa yhteyttä asiakkaaseen ja ilmoittaa hänelle, että valitus on käsitelty.
- Valitus käsitellään 30 päivän kuluessa siitä päivästä, jona valitusosasto on vastaanottanut mainostetut tavarat.

---

## Yleisiä tietoja

### Tuotteen palauttaminen

- Asiakkaalla on oikeus peruuttaa sopimus 14 päivän kuluessa tuotteen vastaanottamisesta ilman syytä. Palautettujen tavaroiden on oltava täysin arvokkaita, eikä niissä saa olla käytön jälkiä. Jos palautetut tavarat eivät ole moitteettomassa kunnossa, asiakas vastaa tavaran arvon alenemiseen liittyvistä taloudellisista seurauksista, jos tavaraa on käytetty sopimattomalla tavalla ja jos siinä on käytön jälkiä, jotka ylittävät perustoiminnallisuuden tarkistamisen.
- Asiakkaan on ilmoitettava myymälälle sopimuksen peruuttamisesta täyttämällä palautuslomake osoitteessa: <https://ecom.freshdesk.com/support/tickets/new>.
- Kun peruuttamislomake on rekisteröity, asiakas saa vahvistuksen ilmoituksestaan ilmoitettuun sähköpostiosoitteeseen sekä pdf-liitteen, joka sisältää yhteenvedon. Peruuttamisajan noudattamiseksi riittää, että asiakas lähettää peruuttamisoikeutensa käyttämistä koskevat tiedot ennen peruuttamisajan päättymistä.

---

## Yleisiä tietoja

### Tuotteen palautus

- Myyjän on palautettava maksu käyttäen samaa maksutapaa, jota kuluttaja on käyttänyt, ellei kuluttaja ole nimenomaisesti sopinut muusta palautustavasta, josta ei aiheudu kuluttajalle kustannuksia.
- Myymälästä paikallaan ostettuja tavaroita ei palauteta.

### Tuotteen korvaaminen

- Asiakkaalla on oikeus vaihtaa tavara 14 päivän kuluessa sen vastaanottamisesta ilman syytä.
- Asiakkaan on ilmoitettava myymälälle halustaan vaihtaa tavarat täyttämällä lomake:  
<https://ecom.freshdesk.com/support/tickets/new>.
- Kun vaihtolomake on rekisteröity, Asiakas saa vahvistuksen pyynnöstään ilmoittamaansa sähköpostiosoitteeseen sekä pyynnön numeron. Vaihtoa koskevan määräajan noudattamiseksi riittää, että asiakas lähettää tiedot halustaan käyttää vaihto-oikeuttaan ennen vaihtoa koskevan määräajan päättymistä.

---

## Yleisiä tietoja

- Asiakas lähettää ostamansa tavarat itse osoitteeseen: Emedical CH Manhattan, Al. Jana Pawła II 16, 64-100 Leszno. Paketin mukana on oltava ostetut virheettömät tavarat ja lomakkeen täyttämisen jälkeen saatu hakemusnumero.
- Vaihto suoritetaan välittömästi, mutta viimeistään 5 päivän kuluessa siitä, kun tavarat on toimitettu meille, jos tuote, johon asiakas haluaa vaihtaa tavarat, on saatavilla myymälässä. Jos asiakkaan vaihtoa varten ilmoittamaa tuotetta ei ole saatavilla, se lähetetään heti, kun olemme hyväksyneet kyseisen tuotteen toimituksen.
- Jos palautetut tavarat eivät ole täysin arvokkaita, asiakas on taloudellisesti vastuussa tavaroiden arvonalennuksesta, jos niitä on käytetty epäasianmukaisesti ja jos niissä on merkkejä käytöstä, joka ylittää perustoiminnallisuuden tarkistamisen.
- Kelloa ei voi vaihtaa samaan malliin.

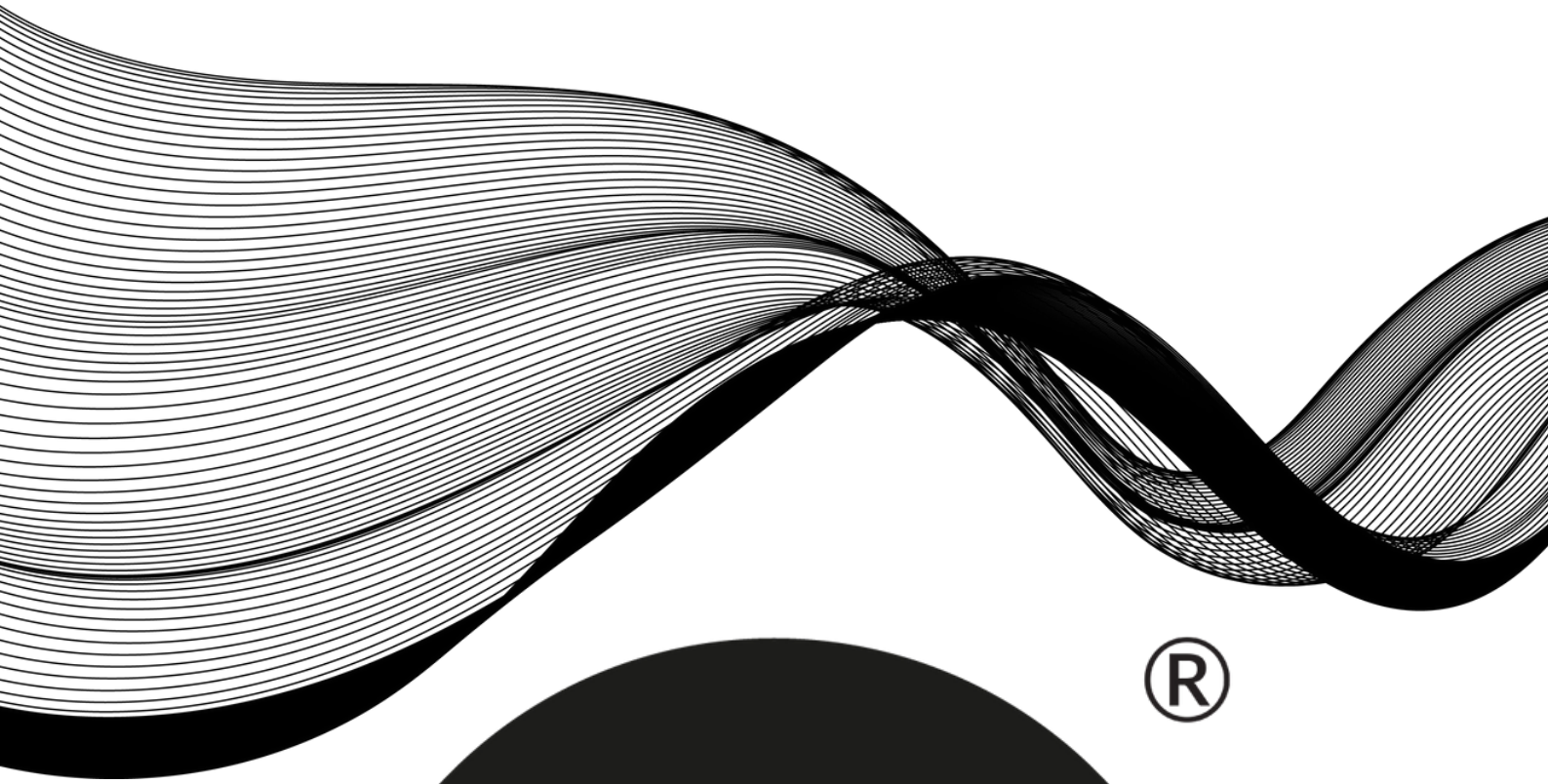

®



WATCHMARK

