

®

WATCHMARK



GEBRAUCHSANWEISUNG

WWW.WATCHMARK.COM

DAS INHALTSVERZEICHNIS

Einführung

Über die Smartwatch	4
Konfiguration des Geräts	
Inhalt der Verpackung	
Hardware-Anforderungen	5
Aufladen der Uhr	
Zusätzliche Informationen	6
Wie trägt man	7
eine Smartwatch?	8
Ersetzen eines	
Uhrenarmbands	

App und Funktionen

Installation der App	9
Verfügbare Funktionen	10
der Smartwatch	
Uhrzeit, Datum	
Schrittzähler	
Helligkeitskontrolle	
Kalorienzähler	
Entfernung	
Pulsmesser	11
Blutdruck	
Sport-Modi	12
Schlafüberwachung	
Stoppuhr	
Telefon suchen"-Funktion	13
Benachrichtigungen/Nachrichten	
Ändern des Themas der angewählten Nummer	

DAS INHALTSVERZEICHNIS

App und Funktionen

Verfügbare Funktionen in die App	14
Überwachung der Herzfrequenz	
Erinnerung an Bewegung	
Erinnerung an Flüssigkeitszufuhr	15
Alarm-Erinnerung	
Medikamenten-Erinnerung	
Meeting-Erinnerung	
Erinnerung an soziale Apps	
Benachrichtigungen/Nachrichten	16
Bitte nicht stören-Modus	
G-Sensor-Funktion	
Steuerung der Telefonkamera	
Finden Sie Ihre Uhr	17
Pflegefunktion	
Zurücksetzen auf Werkseinstellungen	

Informationen

Technische Daten	18
Produktbeschwerde	19
Produktrückgabe	20
Ersatz des Produkts	21

Einführung

Über Watchmark WKW10

Neben ihren vielen nützlichen Funktionen erfüllt diese sehr feminine Smartwatch auch ihren Zweck als Accessoire für das tägliche Outfit. Sie verfügt über einen Touchscreen mit der Möglichkeit, das Ziffernblatt zu personalisieren, und dank Bluetooth-Konnektivität kann die Uhr einfach mit Ihrem Telefon synchronisiert werden. Die Bedienung der Uhr erfolgt über ein Touchpad am unteren Rand des Bildschirms. Um durch die Menüs zu blättern, berühren Sie das Feld kurz. Um eine Auswahl zu treffen, drücken Sie lange auf das Feld.

Konfiguration des Geräts

Inhalt des Pakets



Smartwatch (Farbe und Material können je nach gewählter Farbe variieren)



Ladegerät (Farbe und Material können je nach ausgewähltem Modell variieren)

Uhrenarmband (Farbe und Material können je nach gewählter Farbe variieren)

Hardware-Anforderungen

iOS 8.0 und höher

Android 4.4 und höher

Bluetooth unterstützt: 5.0



Android 4.4+



iOS 8.0+

Anweisungen zum Aufladen

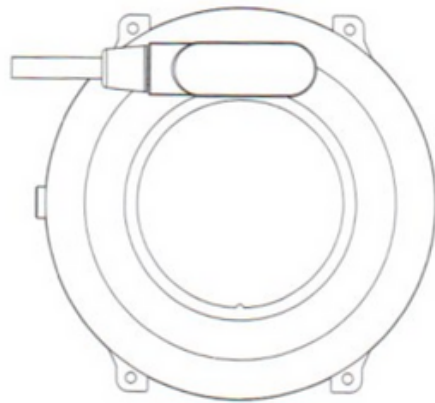
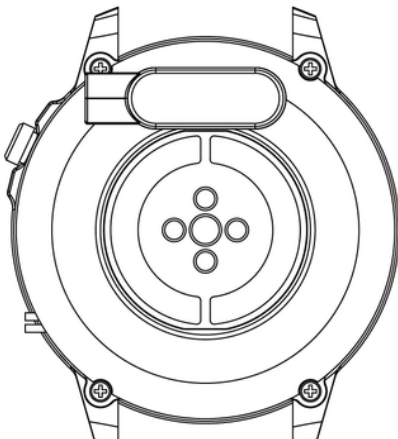

Diese Smartwatch verwendet induktives (drahtloses) Laden. Schließen Sie das Ladekabel an den USB-Eingang an und befestigen Sie die Ladestation an den Kontakten auf der Rückseite des Geräts. Sobald das Gerät angeschlossen ist, beginnt der Ladevorgang automatisch und das Ladesymbol erscheint auf dem Bildschirm. Es dauert etwa 2 Stunden, bis der Akku vollständig aufgeladen ist. Verwenden Sie die Uhr während des Ladevorgangs nicht.

Achtung: Schließen Sie das magnetische Ladekabel nicht gleichzeitig an 2 Kontakte und das leitende Material an, da dies einen Kurzschluss verursachen kann.

Zusätzliche Informationen

Bitte lesen Sie das gesamte Benutzerhandbuch sorgfältig durch, bevor Sie das Gerät benutzen. Es wird empfohlen, nur den Originalakku, das Ladegerät und das Zubehör zu verwenden, die im Lieferumfang des Geräts enthalten sind. Weder der Hersteller noch der Händler sind für die Verwendung von Fremdzubehör verantwortlich.

Die in diesem Handbuch vorgestellten Funktionen können je nach Modell variieren, da das Handbuch eine allgemeine Beschreibung von Smartwatches ist. Einige Modelle können von der Norm abweichen.

Laden Sie das Gerät vor der ersten Benutzung mindestens 2 Stunden lang auf. Bevor Sie das Gerät verwenden, müssen Sie die App herunterladen und installieren und alle von der Smartwatch verlangten Einwilligungen akzeptieren. Wenn dies nicht vollständig geschieht, sind nicht alle Funktionen des Geräts verfügbar. Die Smartwatch bittet nur um Zugriff auf Funktionen, die für das ordnungsgemäße Funktionieren der Smartwatch erforderlich sind.

Das Unternehmen behält sich das Recht vor, den Inhalt dieses Handbuchs zu ändern.

Wie trägt man eine Smartwatch?

Das Armband für dieses Uhrenmodell ist 16 mm breit. Er ist austauschbar, und es können zusätzliche Riemen in einer anderen Farbe oder aus einem anderen Material erworben werden.

Das Tragen einer Smartwatch

Wenn Sie nicht trainieren, tragen Sie die Smartwatch wie eine normale Uhr, d. h. mit einem Finger über dem Handgelenkknochen.

Um die Funktion zur Überwachung der Herzfrequenz während des Trainings voll nutzen zu können, sollten Sie das Gerät oberhalb des Handgelenks tragen (2 Finger über dem Handgelenk), um den Komfort und die Stabilität zu verbessern. Bei vielen Übungen, wie z. B. Radfahren oder Gewichtheben, kann sich die Position der Smartwatch ändern, z. B. durch Beugen des Handgelenks. Wenn die Uhr tiefer am Handgelenk sitzt, können die Messungen unregelmäßig sein, daher ist die richtige Platzierung wichtig.

Ersetzen eines Uhrenarmbands

Bringen Sie das Originalarmband an der Uhr an, bevor Sie sie benutzen. Seien Sie bei diesem Vorgang vorsichtig und achten Sie auf Ihre Fingernägel, wenn Sie die Teleskope an der Uhr befestigen.

Tragen eines Gürtels/Armbandes

1. Führen Sie ein Ende des Armbands zusammen mit den Teleskopen in die Aussparung des Uhrengehäuses ein. Die Teleskope können separat sein, in diesem Fall sollten sie zuerst an beiden Enden des Armbands angebracht werden.
2. Am anderen Ende schieben Sie das Teleskop in die Mitte der Aussparung und befestigen es an der Uhr.

Gürtel/Armband entfernen

1. Drücken Sie mit einer Hand auf das Rad des Teleskops und schieben Sie es vorsichtig nach innen.
2. Ziehen Sie dann nach oben, bis sich das Teleskop von der Uhr löst.

Einstellung des Armbands

1. Untergraben Sie den Riegel, der sich an der Außenseite des Armbands befindet.
2. Schieben Sie den Riegel auf die entsprechende Seite, um die Größe zu verringern oder zu erhöhen.
3. Verriegeln Sie den Riegel, wenn Sie den gewünschten Effekt erzielt haben.

App und Funktionen

Installation von Anwendungen

Die App für das Smartwatch-Modell WKW10 heißt "F Fit". Laden Sie die App aus dem Google Play / App Store oder über den unten stehenden QR-Code herunter.



Google Play



App Store

Nachdem Sie die Anwendung installiert haben, schalten Sie Bluetooth auf Ihrem Telefon ein und rufen die Anwendung auf. Legen Sie ein Konto an oder melden Sie sich anonym an und akzeptieren Sie die Bedingungen und Konditionen. Geben Sie Ihre Daten ein und erlauben Sie den Zugriff. Damit die Anwendung ordnungsgemäß funktioniert, müssen Sie alle geforderten Einwilligungen erteilen. Um die Uhr zu verbinden, klicken Sie in der unteren Ecke: "Geräte" und dann "Geräte koppeln". Ihr Telefon wird nach Geräten suchen und Sie sollten das entsprechende Modell (KW10) auswählen.

Verfügbare Funktionen der Smartwatch

- **Uhrzeit, Datum, Wochentag**

Das Display zeigt die Uhrzeit, das Datum und den Wochentag an. Die Daten werden nach der Synchronisierung mit dem Telefon auf dem Hauptbildschirm der Uhr angezeigt.

- **Schrittzähler**

Zählt die an einem bestimmten Tag zurückgelegten Schritte (die Daten werden jeden Tag ab 00:00 Uhr zurückgesetzt). Die Anzahl der zurückgelegten Schritte kann in der App oder auf den folgenden Registerkarten im Menü der Uhr angezeigt werden.

- **Einstellung der Helligkeit der Hintergrundbeleuchtung des Bildschirms**

Durch die Einstellung der Helligkeit können Sie Ihre Augen vor einem zu hellen Bildschirm in der Nacht schützen und die Batterie der Uhr schonen. Sie finden diese Funktion im Menü der Uhr.

- **Kalorienzähler**

Berechnet die Anzahl der an einem bestimmten Tag verbrannten Kalorien. Die Daten zu den verbrannten Kalorien finden Sie auf den folgenden Registerkarten im Menü der Uhr und in der App.

- **Zurückgelegte Strecke**

Informationen darüber, wie viel Strecke am Tag zurückgelegt wurde. Die zurückgelegte Strecke finden Sie auf den folgenden Registerkarten im Menü der Uhr und in der App.

Verfügbare Funktionen der Smartwatch

- **Pulsmesser***

Herzfrequenz oder Puls: Dies ist die Anzahl der Schläge des Herzmuskels pro 1 Minute. Die anerkannte Norm liegt zwischen 60 und 100 Schlägen pro Minute. Wenn der Puls erhöht ist, spricht man von Tachykardie, wenn er erniedrigt ist, von Bradykardie. Beide Zustände können für die Gesundheit gefährlich sein. In der Uhr befindet sich die Funktion zur Messung der Herzfrequenz auf der zweiten Registerkarte des Uhrenmenüs.

- **Blutdruck***

Der Blutdruck ist die Kraft, mit der das Blut während der Kontraktion und Diastole des Herzmuskels gegen die Wände der Arterien drückt. Der anerkannte Standardwert für den systolischen Druck beträgt 120 mm Hg, der für den diastolischen Druck 80 mm Hg. Auf der Uhr befindet sich die Funktion zum Messen des Blutdrucks auf der dritten Registerkarte im Menü der Uhr.

*Treffen Sie keine Gesundheitsentscheidungen, die ausschließlich auf den Ergebnissen der Smartwatch basieren. Damit die Messungen genau sind, sollten die Nutzer die Gesundheitsfunktionen in Ruhe messen, wie sie es mit herkömmlichen medizinischen Geräten tun würden, und von Messungen während des Sports, des Rauchens oder des Alkoholkonsums absehen. Die Smartwatch ist kein medizinisches Gerät und die Messergebnisse dienen nur als Referenz.

Verfügbare Funktionen der Smartwatch

- **Sport-Modi**

Mit den 9 Sportmodi der Uhr können Sie Ihre Trainingsziele kontrollieren, indem Sie Schritte, Herzfrequenz, Kalorien und Distanz überwachen.

Die Trainingsdaten können nach der Synchronisierung in der App abgerufen werden.

Verfügbare Sportmodi: Laufen, Gehen, Klettern, Radfahren, Schwimmen, Tischtennis, Basketball, Badminton, Fußball. Auf der Uhr finden Sie die Sportmodi-Funktion auf den folgenden Registerkarten im Menü der Uhr.

- **Schlafüberwachung***

Eine Funktion, die hilft, den Schlaf einer Person zu analysieren. Die Uhr zeigt die Anzahl der geschlafenen Stunden und die Schlafphasen an, wobei zwischen flachem und tiefem Schlaf unterschieden wird.

Auf der Uhr befindet sich die Schlafüberwachungsfunktion unter den folgenden Registerkarten im Menü der Uhr.

- **Stoppuhr**

Eine Funktion, die zur Überwachung und Messung kurzer Zeitabschnitte verwendet wird. Auf der Uhr befindet sich die Stoppuhrfunktion auf den folgenden Registerkarten im Menü der Uhr.

*Treffen Sie keine Gesundheitsentscheidungen, die ausschließlich auf den Ergebnissen der Smartwatch basieren. Damit die Messungen genau sind, sollten die Nutzer die Gesundheitsfunktionen in Ruhe messen, wie sie es mit herkömmlichen medizinischen Geräten tun würden, und von Messungen während des Sports, des Rauchens oder des Alkoholkonsums absehen. Die Smartwatch ist kein medizinisches Gerät und die Messergebnisse dienen nur als Referenz.

Verfügbare Funktionen der Smartwatch

- **Funktion "Telefon finden"**

Sobald Ihr Gerät korrekt mit der App auf Ihrem Telefon gekoppelt ist, können Sie Ihr Telefon schnell finden. Wenn Sie "Telefon suchen" wählen, beginnt Ihr Telefon zu vibrieren und zu klingeln. Auf der Uhr finden Sie diese Funktion unter den folgenden Registerkarten im Menü der Uhr.

- **Benachrichtigungen/Nachrichten**

Sobald die Uhr über die App mit Ihrem Telefon verbunden ist und Sie die entsprechenden Berechtigungen erteilt haben, werden eingehende Benachrichtigungen für Nachrichten und von sozialen Netzwerken auf der Uhr angezeigt. Damit die Benachrichtigungen angezeigt werden können, muss diese Funktion in den Einstellungen der App aktiviert werden.

- **Ändern des Zifferblattdesigns**

Auf der Uhr gibt es mehrere Zifferblätter zur Auswahl. Die Funktion zum Ändern des Zifferblatthemas finden Sie auf den folgenden Registerkarten im Menü der Uhr. Um ein Thema auszuwählen, drücken Sie lange auf den Touchscreen.

In einer speziellen Anwendung verfügbare Funktionen

- **Automatische Überwachung der Herzfrequenz**

In der App können auf Anfrage Herzfrequenzmessungen durchgeführt werden, und die Messungen können auch so eingestellt werden, dass sie zyklisch durchgeführt werden. Die zyklische Messung kann in der App ein- oder ausgeschaltet und so eingestellt werden, dass alle 5 Minuten eine automatische Messung erfolgt. Die automatische Messung wird ohne unser Zutun durchgeführt. Die Herzfrequenzmessung hilft uns, die Intensität unseres Trainings zu bestimmen und Unterschiede in der Herzfrequenz in Stresssituationen und im Ruhezustand zu erkennen. Um Ihre Herzfrequenz automatisch zu überwachen, wählen Sie in der App "Gerät" und dann "Kontinuierliche Herzfrequenzüberwachung". Die Einstellung automatischer Messungen verringert die Batterielebensdauer.

- **Bewegungserinnerung**

In der App können Sie zyklische Erinnerungen alle 60-240 Minuten einstellen, wobei die Uhr, wenn sie erkennt, dass eine Person über einen längeren Zeitraum unbewegt bleibt, sie daran erinnert, eine Aktivität durchzuführen. Um diese Funktion zu aktivieren, wählen Sie in der App "Gerät" und dann "Erinnerungseinstellungen".

- **Erinnerung an die Flüssigkeitszufuhr**

In der App können zyklische Erinnerungen alle 60-240 Minuten eingestellt werden, um die Uhr daran zu erinnern, nach Wasser zu greifen. Um diese Funktion zu aktivieren, wählen Sie in der App "Gerät" und dann "Erinnerungseinstellungen".

In einer speziellen Anwendung verfügbare Funktionen

- **Wecker**

Um einen Alarm auf der Uhr einzustellen, wählen Sie in der App eine Alarmzeit und eine Uhrzeit aus. Wählen Sie dazu in der App "Gerät" und dann "Erinnerungseinstellungen".

- **Medikamenten-Erinnerung**

In der App können Sie zyklische Erinnerungen alle 60-240 Minuten einstellen, um die Uhr an die Einnahme Ihrer Medikamente zu erinnern. Um diese Funktion zu aktivieren, wählen Sie in der App "Gerät" und dann "Erinnerungseinstellungen".

- **Terminreminderung**

In der App können Sie eine Erinnerung an einen Termin einstellen. Um diese Funktion zu aktivieren, wählen Sie in der App "Gerät" und dann "Erinnerungseinstellungen".

- **Benachrichtigungen/Nachrichten**

Mit der Benachrichtigungsfunktion können Sie den Anfang einer Nachricht auf dem Bildschirm der Smartwatch lesen. Benachrichtigungen können von Apps wie QQ, WeChat, LinkedIn, Skype, Facebook, WhatsApp, Instagram und Gmail kommen. Um diese Funktion zu aktivieren, gehen Sie zu "Gerät" und wählen Sie dann "Benachrichtigung".

In einer speziellen Anwendung verfügbare Funktionen

- **Modus "Bitte nicht stören"**

Ein Modus, der bewirkt, dass zwischen 22 Uhr und 8 Uhr morgens keine Benachrichtigungen erscheinen. Um diesen Modus zu aktivieren, wählen Sie "Gerät" und dann "Nicht stören".

- **G-Sensor-Funktion**

Um den Bildschirm der Uhr durch eine Handbewegung zu aktivieren, wählen Sie in der App "Gerät" und dann "Handgelenk heben".

- **Steuerung der Kamera Ihres Handys**

Mit dieser Funktion können Sie aus der Ferne Fotos mit der Kamera Ihres Handys aufnehmen, indem Sie den Kameraauslöser auf der Uhr betätigen. Um ein Bild aufzunehmen, wählen Sie "Gerät" und dann "Bild aufnehmen". Eine nützliche Funktion, um z. B. Gruppenfotos aus der Ferne aufzunehmen.

- **Finden Sie Ihre Uhr**

Wenn Sie in der App die Funktion "Gerät finden" auswählen, wird ein Vibrationssignal auf der Uhr ausgelöst, das Ihnen hilft, die Uhr zu finden.

In einer speziellen Anwendung verfügbare Funktionen

- **Betreuungsfunktion**

In der Anwendung des Uhrenträgers kann ein "Freund" über den Kontonamen (ID) hinzugefügt werden. Sobald er korrekt hinzugefügt wurde, können Sie überprüfen, welche Maße der Träger der Uhr hat. Um einen Freund hinzuzufügen, wählen Sie in der App "Pflege" und dann "Freund hinzufügen".

- **Auf die Werkseinstellungen zurücksetzen**

Das Zurücksetzen auf die Werkseinstellungen ermöglicht es Ihnen, die Uhr zurückzusetzen und alle Daten und Einstellungen zu löschen. Auf der Uhr befindet sich die Rücksetzfunktion in der App. Wählen Sie zum Zurücksetzen "Gerät" und dann "Weitere Einstellungen".

Allgemeine Informationen

Technische Daten

IP68** Wasserdichtigkeit

Damit können Sie die Uhr auch beim Händewaschen oder an einem regnerischen Tag benutzen.

NRF52832-Prozessor

Hohe Leistung und präzise Messungen.

120mAh-Akku

Langlebiger Lithium-Polymer-Akku.

Modisches Design

Das einzigartige Design der Smartwatch verleiht jedem Outfit Charakter.



**Der IP68-Standard erlaubt eine Wassertemperatur von +10 bis +35 Grad Celsius und ein Eintauchen bis zu einer Tiefe von 1,5 m für bis zu 30 Minuten. Die Uhr kann nicht während heißer Bäder oder in der Sauna verwendet werden, da sie nicht dampfbeständig ist.

Allgemeine Informationen

Produktbeschwerde

- Jedes im Shop gekaufte Produkt kann in Anspruch genommen werden. Der vom Hersteller gewährte Anspruch beträgt 2 Jahre ab dem Kauf des Geräts.
- Das beworbene Produkt sollte an diese Adresse geschickt werden: Watchmark CH Marino, Paprotna-Straße 7, 51-117 Wrocław.
- Um eine Beschwerde einzureichen, füllen Sie bitte das Formular unter <https://ecom.freshdesk.com/support/tickets/new> aus.
- Nach der Registrierung der Beschwerde erhalten Sie an die angegebene E-Mail-Adresse eine Bestätigung über die Einreichung der Beschwerde zusammen mit einem PDF-Anhang, der eine Zusammenfassung der Beschwerde enthält. Der Beschwerde muss das beworbene Produkt mit Kaufnachweis und die in der E-Mail erhaltene Antragsnummer beigefügt werden.
- Die Reklamation wird innerhalb von 30 Tagen ab dem Tag, an dem die Reklamationsabteilung die beworbenen Waren erhält, geprüft.

Allgemeine Informationen

Produktrückgabe

- Der Kunde hat das Recht, innerhalb von 14 Tagen nach Erhalt der Ware ohne Angabe von Gründen vom Vertrag zurückzutreten. Die zurückgesandten Waren müssen vollwertig sein und dürfen keine Gebrauchsspuren aufweisen. Ist die zurückgesandte Ware nicht in einwandfreiem Zustand, so hat der Kunde die finanziellen Folgen zu tragen, die sich aus der Minderung des Wertes der Ware ergeben, wenn diese unsachgemäß verwendet wurde und Gebrauchsspuren aufweist, die über eine einfache Funktionsprüfung hinausgehen.
- Der Kunde muss den Shop über den Rücktritt vom Vertrag informieren, indem er das Rückgabeformular unter folgender Adresse ausfüllt:
<https://ecom.freshdesk.com/support/tickets/new>.
- Sobald das Rücktrittsformular registriert ist, erhält der Kunde eine Bestätigung seiner Mitteilung an die angegebene E-Mail-Adresse, zusammen mit einem pdf-Anhang, der eine Zusammenfassung enthält. Zur Wahrung der Widerrufsfrist reicht es aus, dass der Kunde die Mitteilung über die Ausübung des Widerrufsrechts vor Ablauf der Widerrufsfrist absendet.

Allgemeine Informationen

Produktrückgabe

- Der Verkäufer erstattet die Zahlung mit der gleichen Zahlungsmethode, die der Verbraucher verwendet hat, es sei denn, der Verbraucher hat ausdrücklich einer anderen Erstattungsmethode zugestimmt, die für den Verbraucher keine Kosten verursacht.
- Stationär im Laden gekaufte Waren werden nicht zurückgenommen.

Ersetzung des Produkts

- Der Kunde hat das Recht, die Ware innerhalb von 14 Tagen nach Erhalt ohne Angabe von Gründen umzutauschen.
- Der Kunde muss den Shop durch Ausfüllen des Formulars über den Wunsch zum Umtausch der Ware informieren:
<https://ecom.freshdesk.com/support/tickets/new>.
- Sobald das Umtauschformular registriert ist, erhält der Kunde eine Bestätigung seines Antrags an die angegebene E-Mail-Adresse, zusammen mit der Antragsnummer. Zur Einhaltung der Umtauschfrist reicht es aus, wenn der Kunde vor Ablauf der Umtauschfrist mitteilt, dass er sein Umtauschrecht ausüben möchte.

Allgemeine Informationen

- Der Kunde sendet die gekauften Waren selbständig an die angegebene Adresse: Emedyczny CH Manhattan, Al. Jana Pawła II 16, 64-100 Leszno. Dem Paket muss die gekaufte, mangelfreie Ware und die nach dem Ausfüllen des Formulars erhaltene Antragsnummer beigefügt werden.
- Der Umtausch erfolgt sofort, spätestens jedoch innerhalb von 5 Tagen ab dem Datum der Lieferung der Ware an uns, wenn das Produkt, gegen das der Kunde die Ware umtauschen möchte, im Geschäft verfügbar ist. Wenn das vom Kunden zum Umtausch angegebene Produkt nicht verfügbar ist, wird es versandt, sobald wir die Lieferung des betreffenden Produkts angenommen haben.
- Ist die zurückgesandte Ware nicht vollwertig, so hat der Kunde für eine etwaige Wertminderung der Ware aufzukommen, wenn diese unsachgemäß verwendet wurde und Gebrauchsspuren aufweist, die über eine einfache Funktionsprüfung hinausgehen.
- Es ist nicht möglich, die Uhr gegen das gleiche Modell auszutauschen.

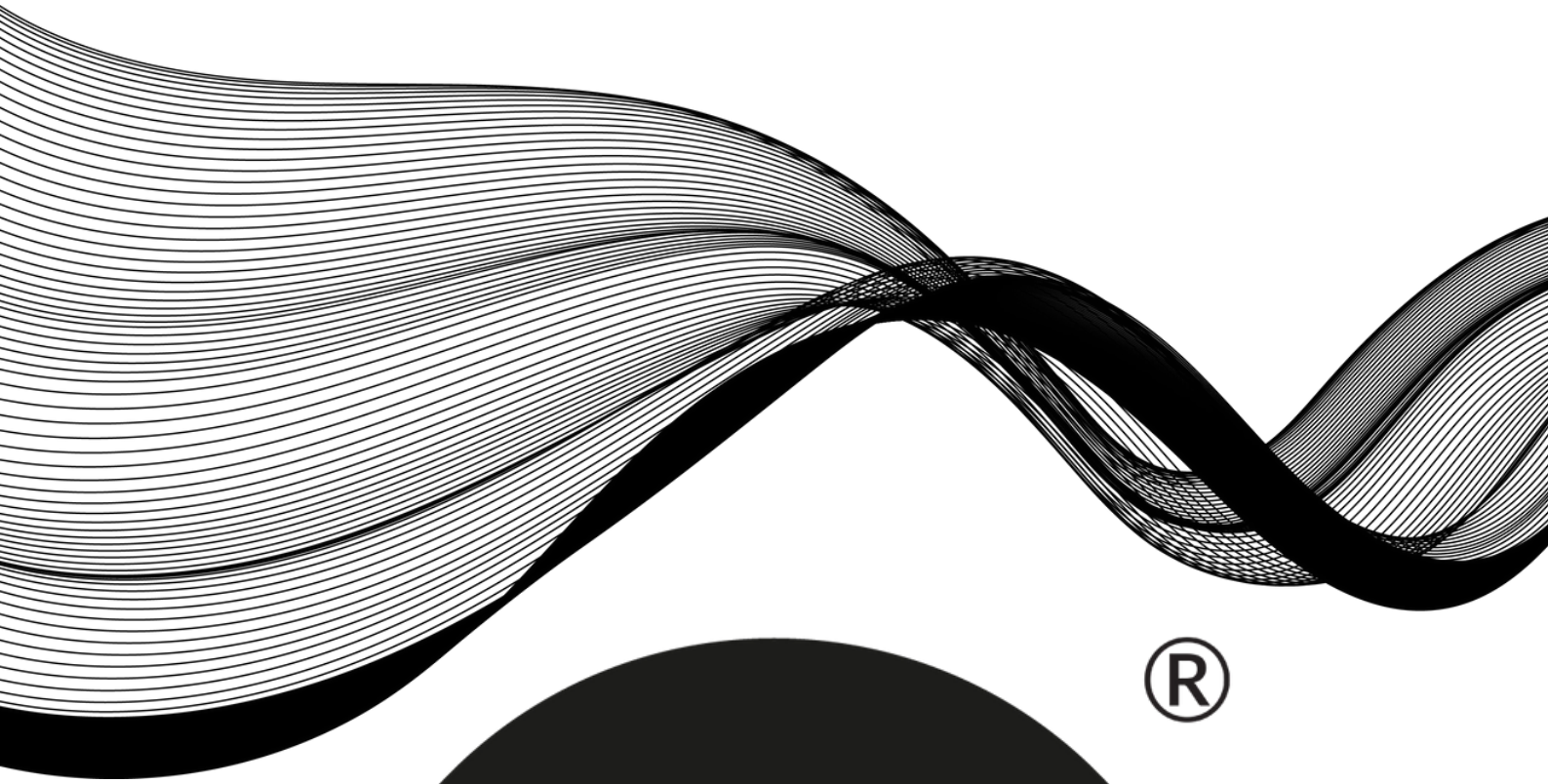

®

WATCHMARK

