

®

WATCHMARK



BRUGSANVISNING

WWW.WATCHMARK.COM

INDHOLDSFORTEGNELSE

Indroduktion

Om smartwatchet	4
Enhedskonfiguration	
Indhold af emballage	
Krav til hardware	5
Opladning af uret	
Yderligere oplysninger	6
Hvordan bærer man et smartwatch?	7
Udskiftning af bælte	8

Anvendelser og funktioner

Installation af programmer	9
Tilgængelige funktioner i Smartwatch	10
Tid, dato	
Skridttæller	
Styring af lysstyrke	
Kalorietæller	
Afstand	
Pulsometer	11
Blodtryk	
Sportstilstande	12
Søvnmonitor	
Stopur	
Find telefon"-funktion	13
Meddelelser/beskeder	
Ændring af tema for opkaldsnummer	

INDHOLDSFORTEGNELSE

Anvendelser og funktioner

Tilgængelige funktioner i ansøgningen	14
Overvågning af hjertefrekvens	
Påmindelse om at bevæge sig	
Påmindelse om hydrering	15
Alarm	
Påmindelse om medicinering	
Påmindelse om møde	
Påmindelse om social app	
Meddelelser/beskeder	
Tilstand "Forstyr ikke"	16
G-sensor-funktion	
Kontrol af telefonkamera	
Find dit ur	
Plejefunktion	17
Nulstil til fabriksindstillinger	

Generelle oplysninger

Tekniske data	18
Klage over produktet	19
Produktretur	20
Produktudskiftning	21

Introduktion

Om Watchmark WKW10

Ud over de mange nyttige funktioner vil dette meget feminine smartwatch også opfylde sit formål som tilbehør til hverdagsoutfittet. Det har en touchscreen med mulighed for at personliggøre skiven, og Bluetooth-forbindelse gør det muligt at synkronisere uret med din telefon. Uret betjenes via en touchpad i bunden af skærmen. For at rulle gennem menuerne skal du berøre panelet kortvarigt. For at vælge skal du trykke længe på panelet for at vælge.

Enhedskonfiguration

Indhold af pakken



Smartwatch (farve og materiale kan variere afhængigt af den valgte farve)



Oplader (farve og materiale kan variere afhængigt af den valgte model)

Urrem (farve og materiale kan variere afhængigt af den valgte farve)

Krav til hardware

iOS 8.0 og derover

Android 4.4 og nyere

Bluetooth understøttet: 5.0



Android 4.4+



IOS 8.0+

Opladningsvejledning

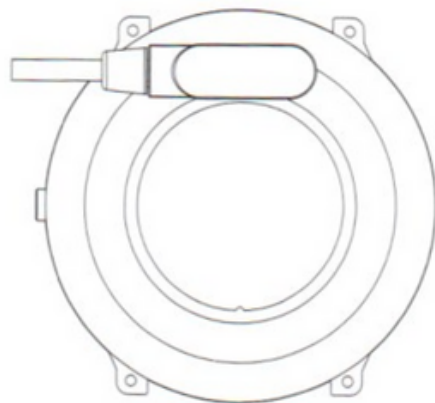
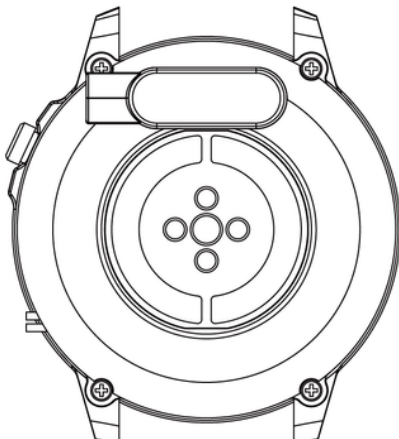

Dette smartwatch bruger induktiv (trådløs) opladning. Tilslut opladningskablet til USB-indgangen, og sæt opladningsvognen på kontakterne på bagsiden af enheden. Når den er tilsluttet, starter opladningen automatisk, og opladningsikonet vises på skærmen.

Det tager ca. 2 timer at oplade batteriet fuldt ud. Du må ikke bruge uret, mens det oplades.

Forsigtig: Tilslut ikke det magnetiske opladningskabel til 2 kontakter på samme tid som det ledende materiale, da dette kan forårsage kortslutning.

Yderligere oplysninger

Læs venligst hele brugermanualen omhyggeligt, før du bruger udstyret. Det anbefales kun at bruge det originale batteri, den originale oplader og det originale tilbehør, der er inkluderet i det sæt, der følger med enheden.

Hverken producenten eller forhandleren er ansvarlig for brugen af tilbehør fra tredjeparter.

De funktioner, der præsenteres i denne manual, kan variere fra model til model, da manualen er en generel beskrivelse af smartwatches. Nogle modeller kan afvige fra standarden.

Før du bruger enheden første gang, skal du oplade den i mindst 2 timer, før du bruger den første gang. Før du bruger enheden, skal du downloade og installere appen og acceptere alle de samtykker, som smartwatchet beder om. Hvis dette ikke er gjort fuldt ud, vil ikke alle enhedens funktioner være tilgængelige. Smartwatchet vil kun bede om adgang til funktioner, der er nødvendige for, at smartwatchet kan fungere korrekt.

Virksomheden forbeholder sig ret til at ændre indholdet af denne vejledning.

Hvordan bærer man et smartwatch?

Remmen til denne urmodel er 16 mm bred. Den er udskiftelig, og der kan købes ekstra stropper i en anden farve eller et andet materiale.

Brug af et ur

Når du ikke træner, skal du bære smartwatchet som et almindeligt ur, dvs. med en finger over håndleddet.

For at få fuldt udbytte af pulsmålerfunktionen under træning kan du prøve at bære enheden over håndleddet (2 fingre over håndleddet) for at forbedre komforten og stabiliteten. Mange øvelser, f.eks. cykling eller vægtløftning, kan få smartwatchets placering til at ændre sig, f.eks. ved at bøje håndleddet. Hvis uret sidder længere nede på håndleddet, kan målingerne være uregelmæssige, så det er vigtigt at placere uret korrekt.

Udskiftning af en urrem

Sæt den originale rem på uret, før du bruger det. Når du udfører denne operation, skal du være forsigtig og passe på dine fingernegle, når du fastgør teleskoperne til uret.

Bærer et bælte/armbånd

1. Sæt den ene ende af remmen sammen med teleskoperne ind i udsparingen i urkuverten. Teleskoperne kan være separate, og i så fald skal de først sættes på begge ender af urremmen/armbåndet.
2. I den anden ende skubbes teleskopet ind i midten af hulrummet, og det fastgøres til uret.

Fjernelse af bælte/armbånd

1. Tryk med den ene hånd på hjulet på teleskopet, og skub forsigtigt indad.
2. Træk derefter opad, indtil teleskopet løsnes fra uret.

Justering af armbånd

1. Underminér den lås, der er placeret på ydersiden af armbåndet.
2. Skub låsen til den relevante side for at reducere eller øge størrelsen.
3. Lås låsen, når du har opnået den ønskede effekt.

Anvendelser og funktioner

Installation af programmer

Appen til WKW10 smartwatch-modellen er "F Fit". Download appen fra Google Play / App Store eller via QR-koden nedenfor.



Google Play



App Store

Når du har installeret programmet, skal du aktivere Bluetooth på din telefon og gå til programmet. Opret en konto eller log ind anonymt og godkend vilkårene og betingelserne. Udfyld dine oplysninger, og tillad adgang. For at appen kan fungere korrekt, skal du give alt det samtykke, den beder om. For at tilslutte uret skal du klikke i det nederste hjørne: "Devices" (enheder) og derefter "Pair devices" (parre enheder). Din telefon vil søge efter enheder, og du skal vælge den relevante model (KW10).

Funktioner, der er tilgængelige på Smartwatch

- **Tid, dato, ugedag**

På displayet vises klokken, datoen og ugedagen. Dataene vises på urets hovedskærm efter synkronisering med telefonen.

- **Skridttæller**

Tæller de skridt, der er taget på en given dag (data nulstilles hver dag fra kl. 00:00). Antallet af skridt, der er taget, kan ses i appen eller i følgende faner i urets menu.

- **Justering af skærmens baggrundslyses lysstyrke**

Justering af lysstyrken hjælper med at beskytte dine øjne mod en skærm, der er for lys om natten, og sparer på urets batteri. Du kan finde denne funktion i urets menu.

- **Kalorietæller**

Beregner antallet af forbrændte kalorier i løbet af en given dag. Dataene om forbrændte kalorier kan findes i følgende faner i urets menu og i appen.

- **Tilkørt distance**

Oplysninger om, hvor meget afstand der er tilbagelagt i løbet af dagen. Den tilbagelagte distance kan findes i følgende faner i urets menu og i appen.

Funktioner, der er tilgængelige på Smartwatch

- **Pulsometer***

Puls eller puls: Dette er antallet af hjertemusklens slag pr. 1 minut. Den accepterede norm er mellem 60 og 100 slag pr. minut. Når pulsen er forhøjet taler vi om takykardi, mens vi taler om bradykardi, når den er nedsat. Begge tilstande kan være farlige for vores helbred. I uret er funktionen til måling af pulsen placeret i urets anden fane i urets menu.

- **Blodtryk***

Blodtrykket er den kraft, hvormed blodet presser mod arteriernes vægge under hjertemusklens sammentrækning og diastole. Den accepterede standard for systolisk tryk er 120 mm Hg, mens den for diastolisk tryk er 80 mm Hg. På uret findes funktionen til måling af blodtrykket i den tredje fane i urets menu.

Funktioner, der er tilgængelige på Smartwatch

- **Sportstilstande**

Urets 9 sportstilstande giver dig mulighed for at kontrollere dine træningsmål ved at overvåge skridt, puls, kalorier og distance.

Træningsdata kan findes i appen efter synkronisering.

Tilgængelige sportstilstande: løb, gåture, klatring, cykling, svømning, bordtennis, basketball, badminton og fodbold. På uret findes sportstilstandsfunctioenen i følgende faner i urets menu.

- **Søvnmonitor***

En funktion, der hjælper med at analysere en persons søvn.

Uret viser antallet af soveture og søvnfaserne, hvor der skelnes mellem overfladisk og dyb søvn.

På uret findes søvnovervågningsfunctioenen i følgende faner i urets menu.

- **Stopur**

En funktion, der bruges til at overvåge og måle korte tidsafstande.

På uret findes stopur-functioenen i følgende faner i urmenuen.

*Tag ikke sundhedsbeslutninger udelukkende på baggrund af smartwatch-resultater. For at målingerne kan være nøjagtige, bør brugerne måle sundhedsfunktioner i hvile, som de ville gøre med traditionelt medicinsk udstyr, og undlade at måle under træning, rygning eller alkoholforbrug. Smartwatchet er ikke et medicinsk udstyr, og måleresultaterne er kun til illustrative formål.

Funktioner, der er tilgængelige på Smartwatch

- **Funktionen "Find telefon"**

Når din enhed er blevet parret korrekt med appen på din telefon, kan du hurtigt finde din telefon. Når du vælger "Find telefon", begynder din telefon at vibrere og ringe. På uret finder du denne funktion i følgende faner i urets menu.

- **Meddelelser/beskeder**

Når uret er blevet forbundet til din telefon via appen, og du har tilladt de relevante tilladelser, vises indgående meddelelser om beskeder og fra sociale netværk på uret. For at notifikationer kan vises, skal denne funktion være aktiveret i app-indstillingerne.

- **Ændring af urskivetemaet**

Der er flere urskiver at vælge imellem på uret. Funktionen til at ændre skivetemaet findes i følgende faner i urets menu. For at vælge et tema skal du trykke længe på berøringspanelet for at vælge et tema.

Funktioner, der er tilgængelige i en dedikeret applikation

- **Automatisk pulsmåling**

Pulsmålinger kan foretages på anmodning i appen, og målingerne kan også indstilles til at blive foretaget cyklisk. Cyklisk måling kan slås til eller fra i appen og indstilles til at foretage automatiske målinger hvert 5. minut. Den automatiske måling udføres uden vores indgriben. Pulsmålingerne hjælper os med at bestemme intensiteten af vores træning og med at opdage forskelle i vores puls i stressede situationer og i hvile. Hvis du vil overvåge din puls automatisk, skal du i appen vælge "Enhed" og derefter "Kontinuerlig HR-overvågning". Indstilling af automatiske målinger reducerer batteriets levetid.

- **Bevægelsespåmindelse**

I appen kan du indstille cykliske påmindelser hvert 60-240 minut, hvorved uret, når det registrerer, at en person forbliver ubevægelig i en længere periode, minder vedkommende om at udføre en aktivitet. For at aktivere denne funktion skal du i appen vælge "Device" (Enhed) og derefter "Reminder settings" (Påmindelsesindstillinger).

- **Påmindelse om hydrering**

I appen kan der indstilles cykliske påmindelser hvert 60-240 minut for at minde uret om at række ud efter vand. For at aktivere denne funktion skal du i appen vælge "Device" (Enhed) og derefter "Reminder settings" (Påmindelsesindstillinger).

Funktioner, der er tilgængelige i en dedikeret applikation

- **Alarm**

Hvis du vil indstille en alarm på uret, skal du vælge et alarmtidspunkt og et klokkeslæt i appen. Det gør du ved at vælge "Enhed" i appen og derefter "Påmindelsesindstillinger".

- **Medicinpåmindelse**

I appen kan du indstille cykliske påmindelser hvert 60-240 minut for at minde uret om at tage din medicin. For at aktivere denne funktion skal du i appen vælge "Device" (Enhed) og derefter "Reminder settings" (indstillinger for påmindelser).

- **Påmindelse om møder**

I appen kan du indstille en påmindelse om en aftale. For at aktivere denne funktion skal du i appen vælge "Device" (Enhed) og derefter "Reminder settings" (Påmindelsesindstillinger).

- **Meddelelser/beskeder**

Meddelelsesfunktionen giver dig mulighed for at læse begyndelsen af en besked på smartwatch-skærmen. Notifikationer kan komme fra apps som QQ, WeChat, LinkedIn, Skype, Facebook, WhatsApp, Instagram og Gmail. Du aktiverer denne funktion ved at gå til "Enhed" og derefter vælge "Notifikation".

Funktioner, der er tilgængelige i en dedikeret applikation

- **Tilstand "Forstyr ikke"**

En tilstand, der gør, at der ikke vises meddelelser mellem kl. 22.00 og kl. 8.00. Du aktiverer denne tilstand ved at vælge "Enhed" og derefter "Forstyr ikke".

- **G-sensor-funktion**

For at aktivere urets skærm med en bevægelse af hånden skal du vælge "Enhed" i appen og derefter "Løft håndleddet".

- **Styring af telefonens kamera**

Med denne funktion kan du tage billeder på afstand med telefonens kamera ved at aktivere kameraets lukkerknap på uret. Hvis du vil tage et billede, skal du vælge "Enhed" og derefter "Tag billede". En nyttig funktion til f.eks. at tage gruppefotos på afstand.

- **Find dit ur**

Hvis du i appen vælger funktionen "Find enhed", udløser du et vibrationssignal på uret for at hjælpe med at lokalisere uret.

Funktioner, der er tilgængelige i en dedikeret applikation

- **Plejefunktion**

I urets brugerprogram kan der tilføjes en "ven" via kontonavnet (ID). Når den er tilføjet korrekt, kan du kontrollere, hvilke målinger urbæreren har. For at tilføje en ven skal du vælge "Care" i appen og derefter "Add friend" (Tilføj ven).

- **Nulstilling til fabriksindstillinger**

Ved at nulstille til fabriksindstillingerne kan du nulstille uret og slette alle data og indstillinger. På uret er nulstillingsfunktionen placeret i appen. For at nulstille skal du vælge "Device" (Enhed) og derefter "More settings" (Flere indstillinger).

Generelle oplysninger

Tekniske data

IP68** vandtæthed

Giver dig mulighed for at bruge uret, mens du vasker hænder eller på en regnvejrsdag.

120mAh batteri

Langtidsholdbart lithium-polymer-batteri.

NRF52832-processor

Høj ydeevne og præcisionsmålinger.

Moderigtigt design

Smartwatchets unikke design giver karakter til ethvert outfit.



** IP68-standarden tillader en vandtemperatur på +10 til +35 grader Celsius og nedsænkning til en dybde på 1,5 m i op til 30 minutter. Uret kan ikke bruges under varme bade eller i saunaen, da det ikke er dampafvisende.

Generelle oplysninger

Klage over produktet

- Alle produkter, der er købt i butikken, kan gøres gældende. Producentens reklamationsret er 2 år fra købet af udstyret.
- Det annoncerede produkt skal sendes til adressen:
Watchmark CH Marino, 7 Paprotna Street, 51-117 Wrocław.
- Hvis du vil indgive en klage, skal du udfylde formularen på <https://ecom.freshdesk.com/support/tickets/new>.
- Når du har registreret klagen, vil du modtage en bekræftelse på, at den er indsendt til den angivne e-mailadresse sammen med en pdf-bilag med et resumé af klagen. Klagen skal ledsages af det annoncerede produkt med købsbevis og det ansøgningsnummer, der er modtaget i e-mailen.
- Når varerne er blevet kontrolleret, kontakter reklamationsafdelingen kunden og informerer ham/hende om behandlingen af klagen.
- Klagen vil blive behandlet inden for 30 dage fra den dag, hvor reklamationsafdelingen har modtaget de annoncerede varer.

Generelle oplysninger

Returnering af produktet

- Kunden har ret til at fortryde aftalen inden for 14 dage efter modtagelsen af produktet uden at angive nogen begrundelse. De returnerede varer skal være af fuld værdi og må ikke bære tegn på brug. Hvis de returnerede varer ikke er i perfekt stand, skal kunden bære de økonomiske konsekvenser i forbindelse med nedsættelse af varernes værdi, hvis de er blevet brugt på en uhensigtsmæssig måde og bærer spor af brug, der går ud over en grundlæggende funktionskontrol.
- Kunden skal informere butikken om sin fortrydelse af kontrakten ved at udfylde returformularen på:
<https://ecom.freshdesk.com/support/tickets/new>.
- Når fortrydelsesformularen er registreret, vil kunden modtage en bekræftelse af sin meddelelse til den angivne e-mailadresse sammen med en pdf-bilag med et resumé. For at overholde fortrydelsesfristen er det tilstrækkeligt, at kunden sender oplysninger om udøvelsen af sin fortrydelsesret inden udløbet af fortrydelsesfristen.

Generelle oplysninger

Produktretur

- Sælgeren skal tilbagebetale betalingen ved hjælp af den samme betalingsmetode, som forbrugeren har anvendt, medmindre forbrugeren udtrykkeligt har accepteret en anden tilbagebetalingsmetode, som ikke medfører omkostninger for forbrugeren.
- Varer, der er købt stationært i butikken, kan ikke refunderes.

Udskiftning af produktet

- Kunden har ret til at ombytte varerne inden for 14 dage efter modtagelsen uden at angive nogen begrundelse.
- Kunden skal informere butikken om ønsket om at ombytte varen ved at udfylde formularen:
<https://ecom.freshdesk.com/support/tickets/new>.
- Når bytteformularen er registreret, vil kunden modtage en bekræftelse af sin anmodning til den angivne e-mailadresse sammen med anmodningsnummeret. For at overholde ombytningsfristen er det tilstrækkeligt, at kunden sender oplysninger om sit ønske om at udøve sin ret til ombytning inden udløbet af ombytningsfristen.

Generelle oplysninger

- Kunden sender selv de købte varer til adressen: Emedyczny CH Manhattan, Al. Jana Pawła II 16, 64-100 Leszno. Pakken skal være ledsaget af den købte vare uden mangler og det ansøgningsnummer, som du har modtaget efter at have udfyldt formularen.
- Ombytningen foretages straks, men senest inden for 5 dage fra datoen for varens levering til os, hvis det produkt, som kunden ønsker at ombytte varen til, er tilgængeligt i butikken. Hvis det produkt, som kunden har angivet til ombytning, ikke er tilgængeligt, vil det blive sendt, så snart vi har accepteret levering af det pågældende produkt.
- Hvis de returnerede varer ikke har fuld værdi, vil kunden være økonomisk ansvarlig for enhver reduktion i varernes værdi, hvis de er blevet brugt uhensigtsmæssigt og bærer tegn på brug ud over en grundlæggende funktionskontrol.
- Det er ikke muligt at ombytte uret til samme model.

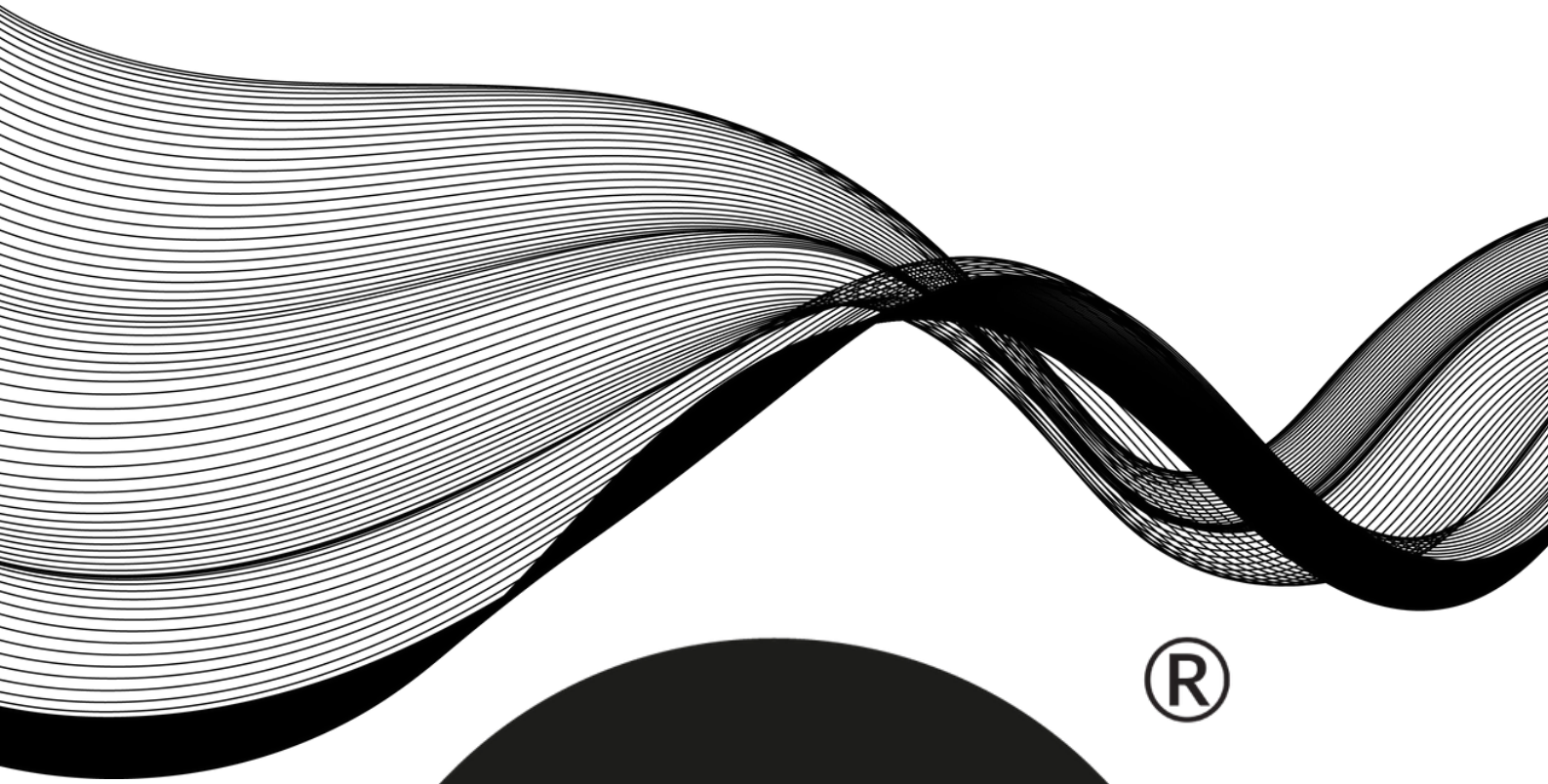

®

WATCHMARK

