

®

WATCHMARK



РЪКОВОДСТВО ЗА УПОТРЕБА

WWW.WATCHMARK.COM

СЪДЪРЖАНИЕ

Въведение

Гледайте информация	4
Конфигурация на устройството	
Съдържание на опаковката	5
Хардуерни изисквания	
Зареждане на вашия часовник	6
Допълнителна информация	
Как да носите смарт часовник?	7
Смяна на ремък	8

Приложения и функции

Инсталиране на приложението	9
Функции на интелигентния часовник	10
Време, дата	
Педометър	
Контрол на яркостта	
Брояч на калориите	
Разстояние	
Пулсометър	11
Кръвно налягане	
Спортни режими	12
Монитор на съня	
Хронометър	
Функция "Намиране на телефона"	13
Известия/съобщения	
Промяна на темата на набиране	

СЪДЪРЖАНИЕ

Приложения и функции

Налични функции в приложението	14
Следене на сърдечния ритъм	
Напомняне за движение	
Напомняне за хидратация	
Аларма	15
Напомняне за медикаменти	
Напомняне за среща	
Напомняне за социално приложение	
Известия/съобщения	
Режим "Не безпокойте"	16
Функция G-сензор	
Управление на камерата на телефона	
Намиране на вашия часовник	
Функция за грижа	17
Възстановяване на фабричните настройки	

Главна информация

Технически данни	18
Рекламация на продукта	19
Връщане на продукт	20
Замяна на продукта	21

Въведение

Информация за Watchmark WKW10

Смарт часовникът има сензорен екран с опция за персонализиране на циферблата, а Bluetooth връзката позволява лесно синхронизиране на часовника с телефон. Управлението на часовника се осъществява чрез тъчпад в долната част на екрана. За да превъртите менютата, докоснете панела за кратко. За да изберете, натиснете продължително панела.

Конфигурация на устройството

Съдържание на пакета



Смарт часовник (цветът и материалът може да варира в зависимост от избрания цвят)



Зарядно устройство (цветът и материалът може да варира в зависимост от избрания модел)

Каишка (цветът и материалът може да варира в зависимост от избрания цвят)

Изисквания за хардуер

iOS 8.0 и по-нова версия

Android 4.4 и по-нова

версия

Поддържан Bluetooth: 5.0



Android 4.4+



iOS 8.0+

Инструкции за зареждане

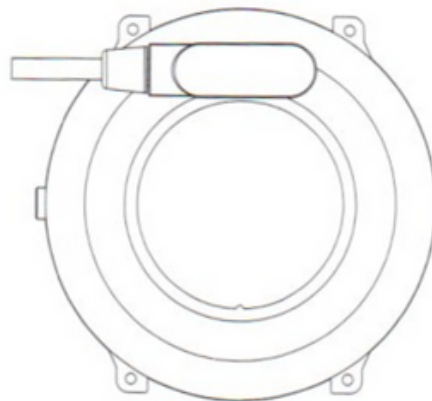
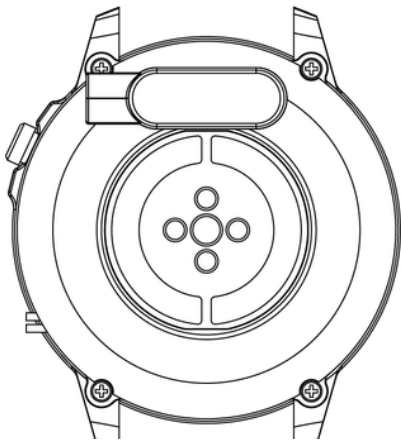

Този смарт часовник използва индуктивно (безжично) зареждане. Свържете кабела за зареждане към USB входа и прикрепете поставката за зареждане към контактите на гърба на устройството. След свързване зареждането ще започне автоматично и на екрана ще се появи иконата за зареждане. За пълното зареждане на батерията са необходими приблизително 2 часа. Не използвайте часовника, докато той се зарежда.

Внимание: Не свързвайте магнитния кабел за зареждане към 2 контакта едновременно с проводящия материал, тъй като това може да доведе до късо съединение.

Допълнителна информация

Моля, прочетете внимателно цялото ръководство с инструкции, преди да използвате оборудването.

Препоръчително е да използвате само оригиналната батерия, зарядно устройство и аксесоари, които са приложени към устройството.

Производителят или дистрибуторът не носи отговорност за използването на аксесоари на трети страни.

Функциите, които са представени в това ръководство, може да се различават между моделите, тъй като ръководството е общо описание на смарт часовниците. Някои модели може да се различават от стандартните.

Заредете устройството поне 2 часа преди да го използвате за първи път. Преди да използвате устройството, трябва да изтеглите и инсталирате приложението и да приемете всички съгласия, които смартфонът поиска. Ако това не е изпълнено напълно, няма да са налични всички функции на устройството. Смартфонът ще поиска достъп само до функциите, които са необходими за правилното функциониране на смарт часовника.

Компанията си запазва правото да променя съдържанието на това ръководство.

Как да носите смарт часовник?

Кайшката за този модел часовник е с ширина 16 мм. Сменяема е, можете да закупите допълнителни кайшки в различен цвят или от различен материал.

Нося часовник

Когато не тренирате, носете вашия смарт часовник като обикновен часовник, един пръст над костта на китката.

За да се възползвате напълно от функцията за следене на пулса по време на тренировка, опитайте да носите устройството над китката (в рамките на 2 пръста над костта на китката) за по-добър комфорт и стабилност. Много упражнения, като колоездене или вдигане на тежести, могат да накарат интелигентния часовник да се премести чрез, например, огъване на китката. Ако часовникът е по-ниско на костта на китката, измерванията могат да бъдат прекъснати, поради което правилното поставяне е толкова важно.

Смяна на ремък

Закрепете оригиналната каишка към часовника, преди да го използвате. Когато извършвате тази операция, бъдете внимателни и пазете ноктите си, когато прикрепяте телескопите към часовника.

Носене на колан/браслет

1. Поставете единия край на каишката заедно с телескопите във вдлъбнатината на плика на часовника. Телескопите могат да бъдат отделни, като в този случай те трябва да бъдат поставени първо на двата края на каишката/гривната на часовника.
2. От другия край плъзнете телескопа в центъра на кухината и го прикрепете към часовника.

Снемане на ремъка/гривната

1. С една ръка натиснете колелцето на телескопа и леко го натиснете навътре.
2. След това издърпайте нагоре, докато телескопът се отдели от часовника.

Регулиране на гривната

1. Подкопайте ключалката, която се намира от външната страна на гривната.
2. Плъзнете ключалката на съответната страна, за да намалите или увеличите размера.
3. Заклучете ключалката, когато сте постигнали желанния ефект.

Приложения и функции

Инсталиране на приложението

Приложението за модела смарт часовник WKW10 е "Fit". Изтеглете приложението от Google Play / App Store или чрез QR кода по-долу.



Google Play



App Store

След като инсталирате приложението, включете Bluetooth на телефона си и отидете в приложението. Създайте акаунт или влезте анонимно и приемете правилата и условията.

Попълнете данните си и разрешете достъпа. За да работи правилно приложението, трябва да дадете цялото съгласие, което то изисква. За да свържете часовника, щракнете в долния ъгъл: "Устройства" и след това "Свързване на устройства". Телефонът ви ще потърси устройства и трябва да изберете подходящия модел (KW10).

Функции, налични в Smartwatch

- **Час, дата, ден от седмицата**

На дисплея се показват часът, датата и денят от седмицата. Данните се показват на основния екран на часовника след синхронизиране с телефона.

- **Педометър**

Отчита направените крачки през даден ден (данните се нулират всеки ден от 00:00 ч.). Броят на направените стъпки може да се види в приложението или в следните раздели в менюто на часовника.

- **Регулиране на яркостта на подсветката на екрана**

Регулирането на яркостта помага да предпазите очите си от прекалено ярък екран през нощта и пести батерията на часовника. Можете да намерите тази функция в менюто на часовника.

- **Брояч на калориите**

Изчислява броя на изгорените калории за даден ден. Данните за изгорените калории можете да намерите в следните раздели в менюто на часовника и в приложението.

- **Изминато разстояние**

Информация за това какво разстояние е било изминато през деня. Данните за изминатото разстояние можете да намерите в следните раздели в менюто на часовника и в приложението.

Функции, налични в Smartwatch

- **Пулсометър***

Сърдечен ритъм или пулс: това е броят на ударите на сърдечния мускул за 1 минута. Приетата норма е между 60 и 100 удара в минута. Когато пулсът е повишен, говорим за тахикардия, а когато е понижен - за брадикардия. И двете състояния могат да бъдат опасни за здравето ни. В часовника функцията за измерване на сърдечния ритъм се намира във втория раздел на менюто на часовника.

- **Кръвно налягане***

Кръвното налягане е силата, с която кръвта се притиска към стените на артериите по време на съкращението и диастолата на сърдечния мускул. Приетият стандарт за систолично налягане е 120 mm Hg, а за диастолично налягане - 80 mm Hg. В часовника функцията за измерване на кръвното налягане се намира в третия раздел в менюто на часовника.

*Nie należy podejmować decyzji zdrowotnych wyłącznie na podstawie wyników badań ze smartwatcha. Aby pomiary były dokładne użytkownicy powinni mierzyć funkcje zdrowotne w stanie spoczynku tak jak przy użyciu tradycyjnych urządzeń medycznych i powstrzymać się od pomiaru podczas wysiłku fizycznego, palenia tytoniu lub spożywania alkoholu. Smartwatch nie jest urządzeniem medycznym, a wyniki pomiarów mają charakter poglądowy.

Функции, налични в Smartwatch

- **Спортни режими**

9-те спортни режима на часовника ви позволяват да контролирате целите си за тренировка, като следите стъпките, сърдечния ритъм, калориите и разстоянието. Данните за тренировката можете да намерите в приложението след синхронизиране.

Налични спортни режими: бягане, ходене, катерене, колоездене, плуване, тенис на маса, баскетбол, бадминтон, футбол. В часовника функцията за спортни режими може да се намери в следните раздели в менюто на часовника.

- **Монитор на съня***

Функция, която помага за анализиране на съня на човека. Часовникът показва броя на часовете, прекарани в сън, и фазите на съня, при които правим разлика между плитък и дълбок сън.

На часовника функцията за наблюдение на съня се намира в следните раздели в менюто на часовника.

- **Хронометър**

Функция, която се използва за наблюдение и измерване на кратки разстояния от време. В часовника функцията за хронометър се намира в следните раздели в менюто на часовника.

*Не вземайте решения за здравето си само въз основа на резултатите от смарт часовника. За да бъдат измерванията точни, потребителите трябва да измерват здравните функции в покой, както биха го направили с традиционните медицински устройства, и да се въздържат от измерване по време на физически упражнения, пушене или консумация на алкохол. Смартчасовникът не е медицинско устройство и резултатите от измерванията са само за справка.

Функции, налични в Smartwatch

- **Функция "Намиране на телефон"**

След като устройството ви бъде правилно сдвоено с приложението на телефона ви, ще можете бързо да намерите телефона си. Когато изберете "Намиране на телефон", телефонът ви ще започне да вибрира и да звъни. В часовника ще намерите тази функция в следните раздели в менюто на часовника.

- **Известия / съобщения**

След като часовникът е свързан с телефона ви чрез приложението и сте разрешили съответните разрешения, входящите известия за съобщения и от социални мрежи ще се показват на часовника. За да се показват известията, тази функция трябва да бъде разрешена в настройките на приложението.

- **Промяна на темата на циферблата**

В часовника има няколко циферблата, от които можете да избирате. Функцията за промяна на темата на циферблата се намира в следните раздели в менюто на часовника. За да изберете тема, натиснете продължително сензорния панел.

Функции, налични в специално приложение

- **Автоматично следене на сърдечния ритъм**

В приложението могат да се извършват измервания на сърдечния ритъм по заявка, а измерванията могат да се задават и на циклична основа. Цикличното измерване може да бъде включено или изключено в приложението и да бъде настроено да извършва автоматични измервания на всеки 5 минути. Автоматичното измерване се извършва без наша намеса. Измерването на сърдечния ритъм ни помага да определим интензивността на тренировката, да открием разликите в сърдечния ритъм в стресови ситуации и в покой. За да следите сърдечната си честота автоматично, в приложението изберете "Устройство" и след това "Непрекъснато наблюдение на сърдечната честота". Задаването на автоматични измервания намалява живота на батерията.

- **Напомняне за движение**

В приложението можете да задавате циклични напомняния на всеки 60-240 минути. За да активирате тази функция, в приложението изберете "Устройство" и след това "Настройки на напомнянето".

- **Напомняне за хидратация**

В приложението могат да се задават циклични напомняния на всеки 60-240 минути. За да активирате тази функция, в приложението изберете "Устройство" и след това "Настройки на напомнянето".

Функции, налични в специално приложение

- **Аларма**

За да зададете аларма на часовника, изберете час и час на алармата в приложението. За да направите това, изберете "Устройство" в приложението и след това "Настройки на напомняне".

- **Напомняне за лекарства**

В приложението можете да задавате циклични напомняния на всеки 60-240 минути, за да напомняте на часовника да приемате лекарствата си. За да активирате тази функция, в приложението изберете "Устройство" и след това "Настройки на напомняне".

- **Напомняне за среща**

В приложението можете да зададете напомняне за дадена среща. За да активирате тази функция, в приложението изберете "Устройство" и след това "Настройки за напомняне".

- **Известия/съобщения**

Функцията за известия ви позволява да прочетете началото на дадено съобщение на екрана на смартфона. Известията могат да идват от приложения като QQ, WeChat, LinkedIn, Skype, Facebook, WhatsApp, Instagram и Gmail. За да активирате тази функция, отидете в "Устройство" и след това изберете "Известие".

Функции, налични в специално приложение

- **Режим "Не безпокойте"**

Режим, при който всички известия не се появяват между 22:00 и 8:00 ч. За да активирате този режим, изберете "Устройство" и след това "Не безпокойте".

- **Функция G-сензор**

За да активирате активирането на екрана на часовника с движение на ръката, изберете "Устройство" в приложението и след това "Повдигане на китката".

- **Управление на камерата на телефона**

Тази функция ви позволява да правите снимки от разстояние с камерата на телефона си, като активирате бутона за затвора на камерата на часовника. За да направите снимка, изберете "Устройство" и след това "Направи снимка". Полезна функция за правене на групови снимки от разстояние, например.

- **Намерете своя часовник**

В приложението, като изберете функцията "Find Device" (Намери устройство), ще задействате вибрационен сигнал на часовника, за да помогнете за намирането му.

Функции, налични в специално приложение

- **Функция за грижи**

В приложението на потребителя на часовника може да се добави "приятел" чрез името на профила (ID). След като бъде правилно добавен, можете да проверите какви измервания има ползвателят на часовника. За да добавите приятел, изберете "Care" (Грижа) в приложението и след това "Add friend" (Добавяне на приятел).

- **Възстановяване на фабричните настройки**

Възстановяването на фабричните настройки ви позволява да нулирате часовника и да изтриете всички данни и настройки. В часовника функцията за нулиране се намира в приложението. За да нулирате фабричните настройки, изберете "Устройство" и след това "Още настройки".

Главна информация

Технически данни

Водоустойчивост IP68**

Позволява ви да използвате часовника, докато си миете ръцете или в дъждовен ден.

Процесор NRF52832

Висока производителност и прецизни измервания.

120mAh батерия

Литиево-полимерна батерия с дълъг живот.

Модерен дизайн

Уникалният дизайн на смарт часовника придава характер на всяко облекло.



**Стандартът IP68 позволява температура на водата от +10 до +35 градуса по Целзий и потапяне на дълбочина до 1,5 м за период до 30 мин. Часовникът не може да се използва по време на горещи вани или в сауна, тъй като не е паростойчив.

Главна информация

Рекламация на продукта

- Всеки закупен от Магазина продукт може да бъде рекламиран. Рекламацията, предоставена от производителя е 2 години от покупката на оборудването.
- Рекламираният продукт трябва да бъде изпратен на следния адрес: Watchmark CN Marino, ул. Paprotna 7, 51-117 Wroclaw.
- За да подадете жалба, моля, попълнете формуляра на <https://ecom.freshdesk.com/support/tickets/new>.
- След регистриране на жалбата ще получите потвърждение за подаването ѝ на посочения имейл адрес заедно с прикачен pdf файл с резюме на жалбата. Рекламацията трябва да бъде придружена от рекламирания продукт с доказателство за покупка и номера на заявката, получен в имейла.
- След проверка на стоките отдел "Рекламации" ще се свърже с клиента и ще информира за разглеждането на рекламацията.
- Рекламацията се разглежда в рамките на 30 дни от датата на получаване на рекламираната стока от отдел Рекламации.

Главна информация

Връщане на продукт

- Клиентът има право да се откаже от договора в 14-дневен срок от датата на получаване на продукта, без да посочва причина. Върнатата стока трябва да бъде на пълна стойност и без следи от употреба. Ако върнатата стока не е на пълна стойност, клиентът носи финансовите последици, свързани с намаляването на стойността на стоката, когато е използвана не по предназначение и ще носи следи от употреба извън основната проверка на функционалността.
- Клиентът информира магазина за отказ от договора, като попълни формуляра за връщане на адрес: <https://ecom.freshdesk.com/support/tickets/new>.
- След регистриране на формуляра за отказ, Клиентът ще получи потвърждение за подаването му на посочения имейл адрес заедно с прикачен pdf файл с резюме. За да спази срока за отказ от договора, достатъчно е Клиентът да изпрати информацията относно упражняването на правото си на отказ от договора преди крайния срок за отказ от договора.

Главна информация

Връщане на продукт

- Продавачът възстановява плащането, като използва същия метод на плащане, използван от потребителя, освен ако потребителят изрично се е съгласил с различен метод на връщане, който не включва никакви разходи за него.
- Стоки, закупени стационарно в магазина, не подлежат на връщане.

Замяна на продукта

- Клиентът има право да замени стоката в рамките на 14 дни от получаване на пратката, без да посочва причина.
- Клиентът информира магазина за желанието си за замяна на стоката, като попълни формуляра: <https://ecom.freshdesk.com/support/tickets/new>.
- След регистриране на формата за обмен, Клиентът ще получи потвърждение на своята заявка на посочения имейл адрес заедно с номера на заявката. За спазване на крайния срок за замяна е достатъчно Клиентът да изпрати информация относно желанието си да упражни правото си на замяна преди крайния срок за замяна.

Главна информация

- Клиентът изпраща самостоятелно закупената стока на адрес: Watchmark CH Manhattan, Al. Jana Pawła II 16, 64-100 Leszno. Пакетът трябва да бъде придружен от закупените стоки без дефекти и номера на заявката, получен след попълване на формуляра.
- Замяната се извършва незабавно, но не по-късно от 5 дни от датата на доставка на стоката при нас, ако продуктът, за който Клиентът желае да замени стоката, е наличен в магазина. Ако посоченият от клиента продукт за замяна не е наличен, той ще бъде изпратен веднага след като приемем доставката на продукта.
- Ако върнатата стока не е на пълна стойност, клиентът носи финансовите последици, свързани с намаляването на стойността на стоката, когато е използвана не по предназначение и ще носи следи от употреба извън основната проверка на функционалността.
- Не е възможна замяна на часовника за същия модел.

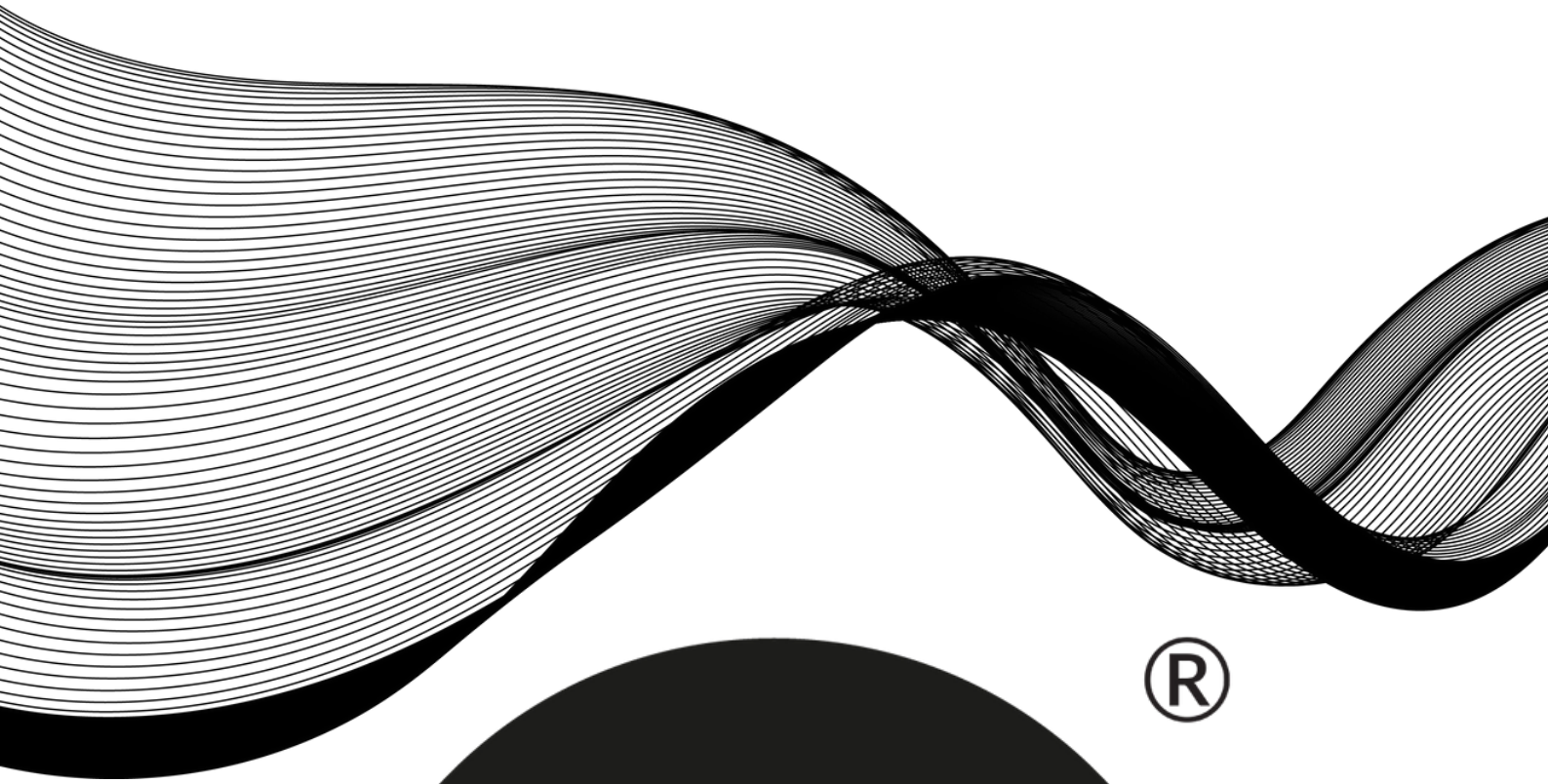

®

WATCHMARK

